

1

2

3

4

5

6

7

Produits de meulage et de polissage

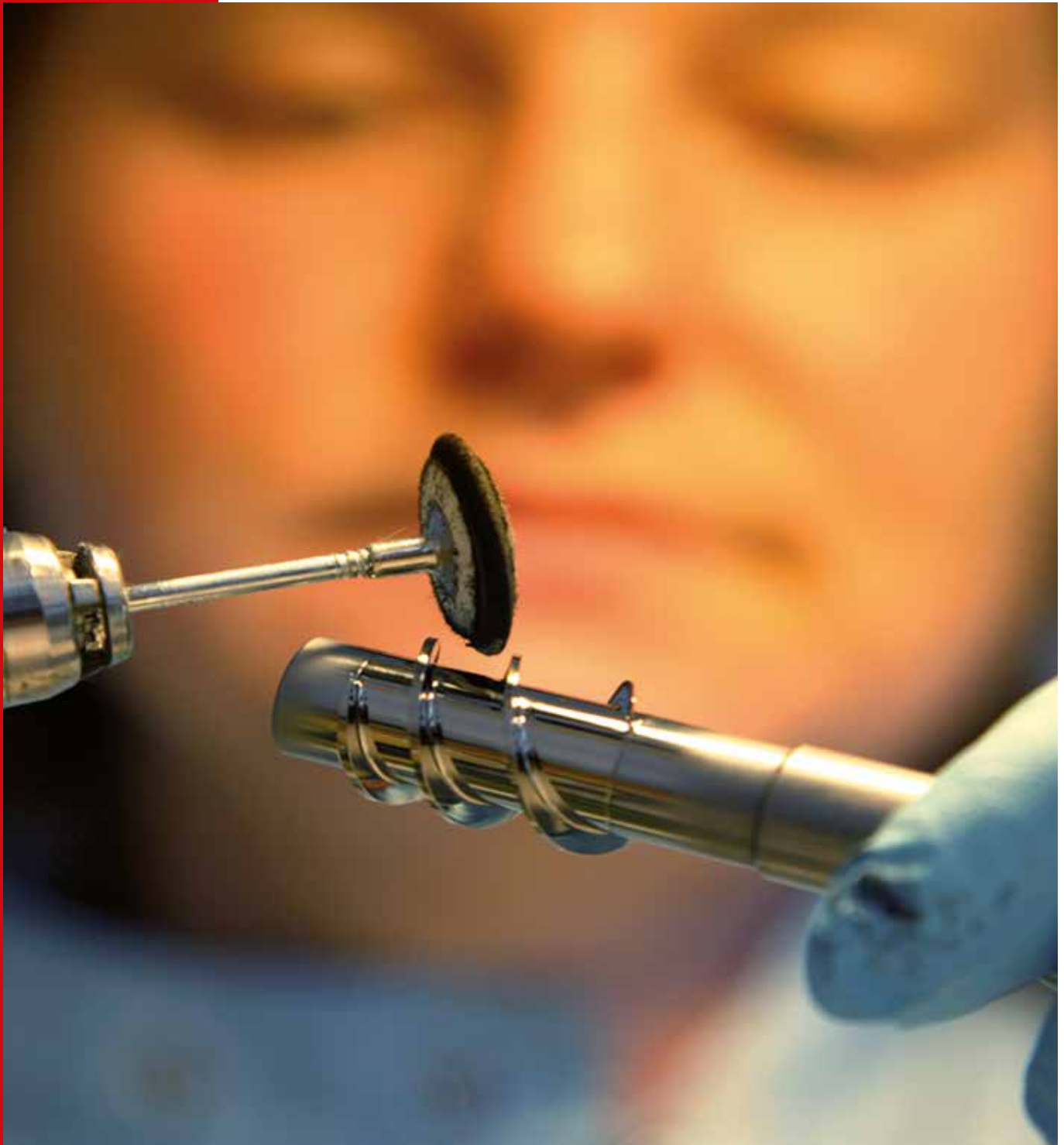

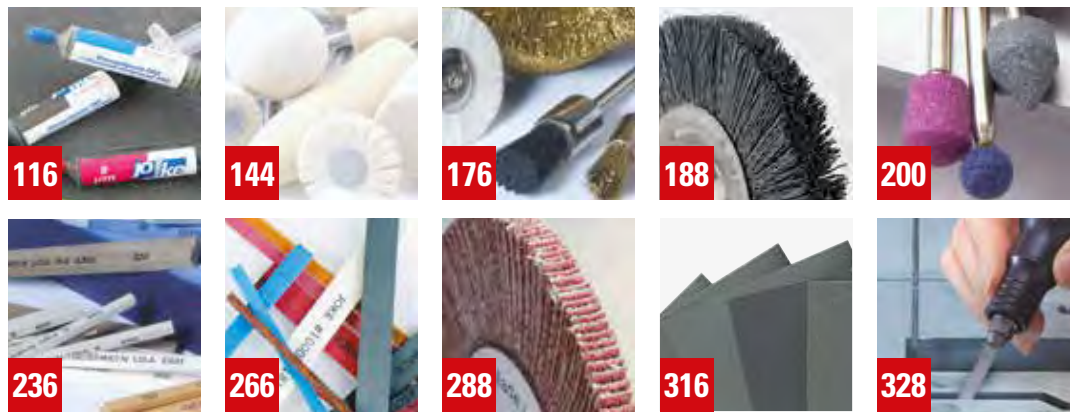

116 Pâtes et liquides
 Système de polissage avec pâtes diamantées joke Magic | Pâtes diamantées Hyprez® | Bâtons de rodage, de polissage et pâtes à roder | Tissus de polissage

144 Feutres et tissus
 Outils de polissage en feutre sur queue | Rondelles, supports et lentilles | Lamelles en feutre avec queue | Baguettes en feutre • Plaques en feutre

154 Outils de rodage et de polissage
 Outils de rodage et de polissage en bois | Baguettes de rodage en bois et en plexiglas | Corps de rodage et de polissage | HELICAL LAP

168 Brosses de polissage et disques souples
 Roues de polissage sur queue | Rouleaux abrasif | Balle à polir | Roues de polissage en fibres non-tissées sur queue | Brosses de polissage et disques souples sur queue | Disques de polissage et de meulage joke HABRAS | Disques de meulage compacts convolutés | Disques de polissage souples | Brosses rondes | Brosses pour alésages | Brosses pour buses | Brosses pour tubes | Brosses de pierrage en nylon

200 Meules sur tige
 Meules sur tige | Disques compacts | Disques de meulage

222 Produits de polissage et abrasifs élastiques
 Outils de polissage sur tige en caoutchouc | Outils de polissage sur tige élastiques | Limes à meuler élastiques | Outils de meulage en caoutchouc | Système d'outils CRATEX®

236 Pierres à meuler et à polir
 Pierres joke | Pierres Gesswein® | Pierres Boride® | Pierres d'établi | Supports pour pierres à meuler et à polir

266 Outils en fibre céramique
 Limes en fibre céramique | Limes en fibre céramique diamantées | Porte-lime en fibre céramique | Limes en fibre céramique montées sur queue | Brosses en fibre céramique montées sur queue | Disques à tronçonner en fibre cristalline & disques à tronçonner diamantés en matière plastique | Insert de brosse en fibre cristalline

288 Outils abrasifs et non tissés
 Bandes et cordons abrasifs | Manchons et capuchons abrasifs | Roues abrasives en éventail | Roues pour le nettoyage | Meules-boisseaux | Disques à tronçonner en nylon | Feuilles & papier abrasives | Bandes tissés & bandes abrasives

328 Outils pour l'usinage à ultrasons

2 Outils de polissage et de meulage

Bases

Superfinition dans l'outillage et la fabrication de moules

Il n'y a pas de limites entre le meulage et le polissage et il est donc difficile de les définir exactement. On utilise en général trois procédés pour la superfinition des surfaces : le polissage, le rodage et le rodage-polissage qui sont tous des procédés d'usinage par enlèvement de la matière avec des grains qui bougent. Cela permet d'obtenir les meilleures valeurs de rugosité (voir page 116).

Le rendu de surface obtenu avec ces procédés dépend essentiellement des facteurs suivants :

- Taille du grain de l'abrasif
- Pression exercée pendant le travail
- Mouvement exercé
- Gradation des différents abrasifs
- Choix du support de la matière de polissage et de rodage

Meulage

Un meulage (manuel) précède souvent les procédés de finition (finishing) lors du pré-usinage. Il s'agit ici d'un procédé par enlèvement de la matière avec des grains liés de manière fixe. Consultez le bas de la page pour en savoir plus sur les abrasifs courants.

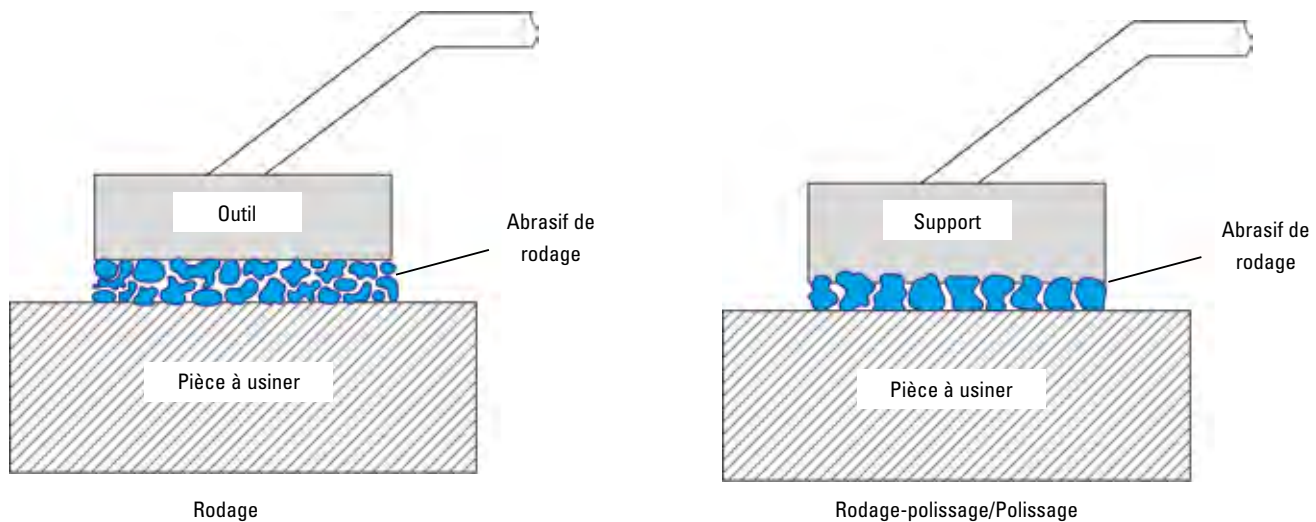

Vue d'ensemble des procédés d'usinage dans l'outillage et la fabrication de moules

	Définition	Opération	Résultat
Meulage manuel	Procédé d'usinage par enlèvement de la matière avec un grain lié	Mouvement contrôlé, le grain lié enlève la matière.	Surface dressée
Polissage	Procédé d'usinage par enlèvement de la matière avec un grain qui bouge	Mouvement contrôlé ou non, le grain est « stocké » dans le tissu ou le feutre de polissage.	Surface à polir spéculaire
Rodage		Mouvement non contrôlé avec superposition, grain qui roule.	Surface mate
Rodage-polissage		Mouvement contrôlé ou non contrôlé, grain dans le support de rodage	Surface brillante

Principes à respecter :

- Toujours aller du grain plus grossier au plus fin.
- Nettoyer soigneusement la pièce à usiner à chaque changement de grain.
- Lors du changement de grain, changer également le support de rodage ou de polissage.

Outils de polissage et de meulage

Bases **2**

En théorie, les produits abrasifs comprennent tous les grains de substance dure qui sont utilisés pour enlever de la matière. Ils sont, la plupart du temps, utilisés de manière liée dans les outils de meulage. On fait ici la différence entre les grains de meulage naturels tels que le quartz, le corindon, l'émeri, le grenat et le diamant naturel et les grains synthétiques tels que le corindon, le carbure de silicium, les oxydes de chrome, le nitrure de bore cubique (CBN) et les diamants.

Le corindon (oxyde d'aluminium Al_2O_3)

L'abrasif le plus souvent utilisé existe en plusieurs duretés et ténacités.

Corindon normal : il est composé d'env. 95 % d' Al_2O_3 et s'utilise principalement sur les aciers non alliés et faiblement alliés ainsi que sur l'acier moulé et la fonte grise.

Corindon raffiné : sa forte teneur en Al_2O_3 (env. 99,9 %) le rend très dur et résistant aux températures élevées qui peuvent atteindre jusqu'à 2000 °C. Il convient bien aux aciers durs tenaces d'une dureté Rockwell C supérieure à 60 (acier à outils) et à l'usinage du verre et de tous les aciers qui nécessitent un meulage à froid.

Corindon semi-raffiné : mélange des deux premiers corindons. Pour des aciers de dureté et résistance élevées qui ne sont pas sensibles à la chaleur.

Carbure de silicium

Le carbure de silicium se distingue surtout par ses cristaux durs à arêtes vives. Il résiste à des températures pouvant atteindre env. 1370 °C. Un grain abrasif est la plupart du temps composé d'un seul cristal ou d'un petit nombre de cristaux. Il est plus dur et plus friable que le corindon. Le carbure de silicium est surtout utilisé sur les métaux non ferreux, les aciers inoxydables, les matières céramiques et minérales ainsi que sur les aciers au carbone. Il sert également à dresser les outils de meulage.

Nitrure de bore cubique (CBN)

Le nitrure de bore est la matière la plus dure après le diamant. Seule sa forme cristalline cubique (CBN) convient comme abrasif. Il est produit synthétiquement à partir du nitrure de bore naturel à cristaux hexagonaux. Le liant généralement utilisé est la résine synthétique ou la céramique. Il résiste à des températures qui peuvent atteindre 1300 °C et sa dureté dépasse même celle du diamant dès que la température atteint env. 730 °C. Il est surtout utilisé pour meuler les aciers durs tenaces tels que l'acier à coupe très rapide, l'acier pour travail à chaud et à froid. Il ne convient pas aux aciers doux, aux aciers durs de 800 °C ce qui limite les applications possibles. Les outils diamantés permettent surtout le meulage de précision du métal dur, de la fonte grise, du verre, de la céramique, de la porcelaine, des briques réfractaires, du germanium, du graphite, de la céramique de coupe, du silicium, du caoutchouc, des métaux non ferreux, des alliages à carbure de fer, des alliages de nickel et de chrome, de l'acier pour roulements à billes, des aciers à outils à forte teneur en carbone et faible teneur en vanadium.



Meulage manuel



Dureté des abrasifs selon Knoop

Diamant	6000
Nitrure de bore cubique (CBN)	4700
Carbure de bore	2800
Carbure de silicium	2480
Corindon	2050
Coriandon de zirconium	1800

2 Profondeurs de rugosité

Vue d'ensemble des profondeurs de rugosité des procédés de pré-usinage et des différents grains d'abrasifs lors d'un usinage linéaire

Pour choisir le grain approprié, il faut tenir compte d'une amélioration de la surface allant de la classe de rugosité 1,5 (surfaces grossières) à 0,5 (surfaces fines).

Les pics du pré-usinage sont les valeurs maximales qui peuvent être obtenues dans de bonnes conditions d'usinage. La cote d'enlèvement est la plupart du temps supérieure à la profondeur de rugosité absolue (défauts de la macrostructure ou enlèvement de la peau d'érosion). C'est pourquoi, il peut être recommandé de commencer avec un grain plus grossier.

Profondeur de rugosité dans la fabrication de moules

R_a

Dans la majorité des cas, la profondeur de rugosité est indiquée par la valeur R_a . La rugosité moyenne R_a est la hauteur de la surface fictive au-dessus de la ligne médiane, dont la valeur correspond à la somme des aires individuelles vers le haut et vers le bas. L'aspect visuel peut s'écarter considérablement de ce qui est défini par la valeur R_a : par ex. R_a faible avec rayures sporadiques visibles.

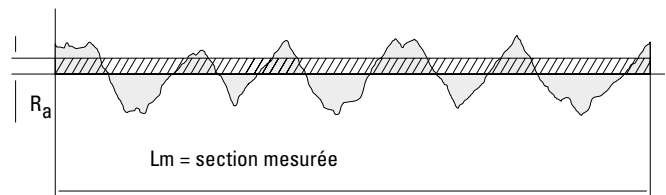

R_t

La valeur R_t est bien plus significative pour évaluer les surfaces superfinies dans la fabrication de moules : la profondeur de rugosité maximale R_t est la distance verticale entre le point le plus haut et le plus bas dans la section mesurée. C'est, en règle générale, la valeur R_t maximale qui est utilisée dans ce catalogue pour indiquer la profondeur de rugosité.

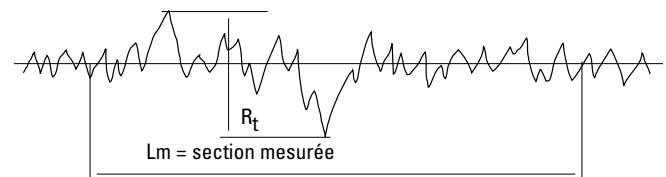

Classes de rugosité

Les classes de rugosité selon DIN/ISO 1302 sont indiquées en valeurs R_a . Les valeurs R_t figurant dans le tableau sont des valeurs estimatives qui n'apparaissent pas dans la norme. Pour l'usinage manuel, le rapport entre les valeurs R_a et R_t est compris entre env. 1:8 et 1:12. Un usinage manuel uniforme ou encore une pression réduite et une bonne lubrification permettent de réduire le rapport entre les valeurs R_a et R_t jusqu'à 1:6. Toutes les valeurs indiquées dans ce catalogue ont été déterminées empiriquement sur de l'acier 1.2767 53 HRC et sont purement indicatives.



Classes de rugosité suivant DIN/ISO 1302

Degré de rugosité	Rugosité R_a (μm)	Rugosité R_{max} (μm)
N 12	50	~ 500
N 11	25	~ 250
N 10	12,5	~ 125
N 9	6,3	~ 60
N 8	3,2	20 ... 40
N 7	1,6	10 ... 20
N 6	0,8	6 ... 10
N 5	0,4	2 ... 6
N 4	0,2	1,5 ... 2,5
N 3	0,1	0,75 ... 1,25
N 2	0,05	0,3 ... 0,7
N 1	0,025	0,1 ... 0,3

Profondeurs de rugosité 2

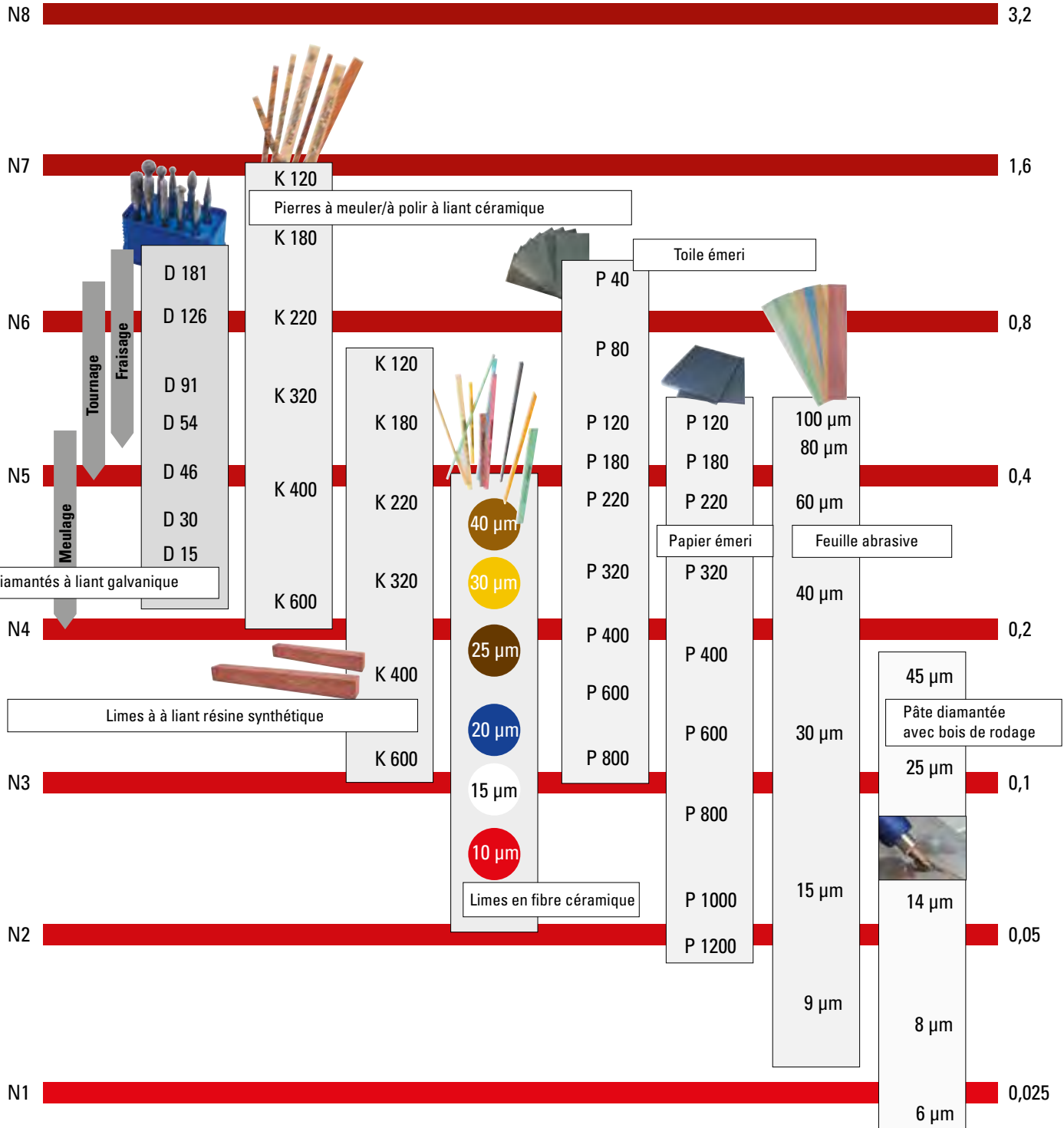
Degré de rugosité
Profondeur de rugosité R_a

2 Système de polissage aux pâtes diamantées joke Magic

joke Magic vous permet de polir tous les aciers, les métaux durs, les céramiques, les métaux non ferreux et l'aluminium. En un temps record. Des résultats reproductibles. Dans la qualité des laboratoires de métallurgie !

Système de polissage aux pâtes diamantées joke Magic

De nombreux chemins mènent à Rome.

Le résultat du polissage souhaité peut être obtenu par diverses techniques. Ne serait-il pas intéressant de disposer d'un système basé sur un concept bien pensé garantissant de manière fiable et constante un fini lustré de la pièce usinée? Un système permettant d'obtenir des résultats reproductibles non seulement sur tous les aciers, mais aussi sur les métaux durs, les céramiques, les métaux non ferreux et l'aluminium.

Soyez les bienvenus chez joke Magic !

joke Magic fait gagner du temps...

...ces composants permettent d'obtenir plus rapidement des surfaces planes sans « peau d'orange » ni éclat. Avec joke Magic, le polissage se fait en plusieurs étapes qui s'enchaînent parfaitement entre elles.

joke Magic vous permet d'économiser...

...vous avez besoin de moins de « matière » pour atteindre l'objectif souhaité. Tous les composants vous permettent d'obtenir des résultats remarquables avec une productivité optimisée et des outils qui durent plus longtemps.

joke Magic est tout simplement meilleur...

...jugez par vous-même des possibilités incroyables de joke Magic. C'est le moment de changer de système.

joke Magic = des concentrations en diamants incomparablement fortes

joke Magic forte: La concentration « forte » de nos pâtes diamantées Magic est comparable à d'autres pâtes indiquant une concentration « extra forte », « forte », « très forte », « SS », « K 100 », « High », « Heavy » etc..

joke Magic extra forte: Nos pâtes diamantées Magic contiennent deux fois plus de diamants que les autres pâtes. Un procédé de fabrication spécial nous a permis d'empêcher que les différents grains de diamant ne se touchent malgré la double quantité de diamants qui existe dans ces pâtes. Cela permet d'obtenir un enlèvement inégalable et extrêmement élevé de la matière.

joke Magic ultra forte: Une concentration encore plus élevée par rapport à l'extra forte !

Les pâtes diamantées de la série joke Magic sont devenues les pâtes préférées de nombreux polisseurs car elles donnent systématiquement un résultat parfait en tant que pâtes diamantées universelles révolutionnaires. Ne manquez pas cette occasion !

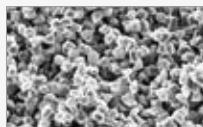

joke Magic grains diamantés de 6 µm – **calibrage dense** et forme régulière de la grainure



Pâte standard grains diamantés de 6 µm – **mauvais calibrage**, forme irrégulière de la grainure

Pâtes et liquides



Vue d'ensemble de toutes les pâtes diamantées joke Magic

2

Pâtes diamantées	Acier à outils	Aciers à outils trempés	Acier ordinaire	Acier inoxydable	Alliages de titane, cobalt et nickel	Métaux durs, céramique	Aciers à outils trempés
joke Magic	◆	◆	◆	◆	◆	◆	
joke Eco Star	◆		◆				◆
joke Magic Alu							◆
joke Magic FAS	◆	◆	◆	◆	◆	◆	
joke Magic HYBRID	◆	◆	◆	◆	◆	◆	
joke Magic POWER	◆	◆	◆	◆	◆	◆	
joke Magic US	◆		◆		◆		◆
joke Magic WS				◆			◆

◆ Très bien approprié

◆ Approprié

Pâtes diamantées joke Magic Solubles dans l'huile et l'alcool

La pâte diamantée la plus vendue. Elle convient particulièrement aux nouveaux aciers d'outils. Elle s'utilise soit pure soit avec deux gouttes de fluide diamanté. Les pâtes traditionnelles sont utilisées avec beaucoup de fluide ce qui a pour effet de fluidifier la pâte diamantée et de l'éjecter de l'outil pendant le polissage. La pâte diamantée Magic est biodégradable et se conserve pratiquement indéfiniment. Les diamants répartis de manière régulière dans la pâte diamantée Magic donnent un grain de diamant de petit calibre et régulier qui garantit un polissage de qualité exceptionnelle. Il en résulte un enlèvement de la matière unique sur presque tous les matériaux : de l'aluminium mou à la céramique la plus dure et, sans restrictions, sur tous les types d'acier et de métaux durs.

Contenu	Grain	Concentration	Coloris	Réf.	Prix à p. de 1 pièce
Pâtes diamantées joke Magic, soluble dans l'huile et l'alcool					
10 g	0,25 µm	extra forte	gris	0 590 109	77,10 CHF
	1 µm	extra forte	bleu	0 590 101	77,10 CHF
	3 µm	extra forte	vert	0 590 102	116,95 CHF
	6 µm	extra forte	jaune	0 590 103	142,25 CHF
	9 µm	extra forte	rouge	0 590 104	140,40 CHF
	14 µm	extra forte	brun	0 590 105	168,40 CHF
	25 µm	extra forte	acajou	0 590 106	168,40 CHF
	45 µm	extra forte	pourpre	0 590 107	181,35 CHF
20 g	70 µm	extra forte	bordeaux	0 590 108	232,25 CHF
	0,25 µm	extra forte	gris	0 590 200	130,75 CHF
	1 µm	extra forte	bleu	0 590 201	130,75 CHF
	3 µm	extra forte	vert	0 590 202	143,05 CHF
	6 µm	extra forte	jaune	0 590 203	176,75 CHF
	9 µm	extra forte	rouge	0 590 204	198,70 CHF
	14 µm	extra forte	brun	0 590 205	218,05 CHF
	25 µm	extra forte	acajou	0 590 206	218,05 CHF
	45 µm	extra forte	pourpre	0 590 207	229,65 CHF
	70 µm	extra forte	bordeaux	0 590 208	286,45 CHF
	0,25 µm	forte	gris	0 590 300	90,40 CHF
	1 µm	forte	bleu	0 590 301	92,75 CHF
	3 µm	forte	vert	0 590 302	92,75 CHF
	6 µm	forte	jaune	0 590 303	134,30 CHF
	9 µm	forte	rouge	0 590 304	134,70 CHF
	14 µm	forte	brun	0 590 305	180,90 CHF
	25 µm	forte	acajou	0 590 306	180,90 CHF
	45 µm	forte	pourpre	0 590 307	187,95 CHF
70 µm	forte	bordeaux	0 590 308	193,30 CHF	

Pâtes diamantées joke Eco-Star Les teintées

Cette pâte diamantée a été créée pour tous les utilisateurs qui souhaitent travailler avec une pâte teintée. La pâte est universellement soluble, son utilisation est recommandée au lieu d'autres pâtes diamantées teintées en raison de son enlèvement plus élevé de la matière et de la bonne brillance qu'elle permet d'obtenir. Particulièrement adaptée pour le lustrage avec de la ouate !

Contenu	Grain	Concentration	Coloris	Réf.	Prix à p. de 1 pièce
Pâtes diamantées joke Eco-Star, les teintées					
solubilité universelle					
20 g	0,25 µm	extra forte	gris	0 590 870	116,45 CHF
	1 µm	extra forte	bleu	0 590 871	116,45 CHF
	3 µm	extra forte	vert	0 590 872	143,40 CHF
	6 µm	extra forte	jaune	0 590 873	178,10 CHF
	9 µm	extra forte	rouge	0 590 874	178,10 CHF
	15 µm	extra forte	brun	0 590 875	188,75 CHF
	25 µm	extra forte	acajou	0 590 876	188,75 CHF
	45 µm	extra forte	pourpre	0 590 877	202,60 CHF



**Chaque type de pâte reconnaissable
grâce à sa couleur!**

Le complément idéal

Nettoyant pour pâtes diamantées joke Magic.
Nettoyage sans traces après le polissage.
Peut également être utilisé pour le nettoyage
de pièces rodées.
Exempt d'huile et de silicone. Inodore.



Réf.	Prix
0 590 610	21,15 CHF



2 Pâtes diamantées joke Magic POWER solubles dans l'huile

NOUVEAU !

Avec une concentration ultra-élevée de particules de diamant pour une élimination encore plus rapide, cela permet de gagner du temps et de l'argent.

Contenu	Grain	Concentration	Coloris	Réf.	Prix à p. de 1 pièce
Pâte diamantée joke Magic POWER					
10 g	1 µm	ultra forte	bleu	0 590 371	92,95 CHF
	3 µm	ultra forte	vert	0 590 372	132,75 CHF
	6 µm	ultra forte	jaune	0 590 373	159,30 CHF
	9 µm	ultra forte	rouge	0 590 374	163,30 CHF
	14 µm	ultra forte	brun	0 590 375	185,90 CHF
	25 µm	ultra forte	acajou	0 590 376	185,90 CHF
	45 µm	ultra forte	pourpre	0 590 377	200,00 CHF
	70 µm	ultra forte	bordeaux	0 590 378	252,90 CHF



Pâte diamantée joke Magic HYBRID Poly- et monocristalline

La pâte joke Magic HYBRID est composée d'un mélange de diamants polycristallins et monocristallins. Le diamant polycristallin à fort pouvoir de fragmentation assure un enlèvement rapide même sur des surfaces dures, tandis que le monocristallin produit une brillance élevée. La pâte diamantée est universellement soluble.

Contenu	Grain	Concentration	Coloris	Réf.	Prix à p. de 1 pièce
Pâte diamantée joke Magic HYBRID					
 10 g	1 µm	extra forte	bleu	0 590 881	79,05 CHF
	3 µm	extra forte	vert	0 590 882	116,80 CHF
	6 µm	extra forte	jaune	0 590 883	125,95 CHF

Kit de démarrage pour polissage

Des pâtes diamantées et bien plus encore pour démarrer

	Réf.	Prix à p. de 1 pièce
Kit de démarrage pour polissage	1004	394,85 CHF
Contient:		
1 x malette de rangement double		
1 x pâte diamantée joke Magic, extra forte 3 µm, 2 g		
1 x pâte diamantée joke Magic- FAS, seringue échantillon, soluble dans l'huile, extra fort, 6 µm, 2 g		
1 x pâte diamantée joke Magic, extra forte 9 µm, 2 g		
1 x pâte diamantée joke Magic, extra forte 14 µm, contenu 2 g		
1 x fluide pour pâtes diamantées joke Magic, soluble dans l'huile, 10 ml		
1 x fluide pour pâtes diamantées joke Magic, 1 µm, 10 ml en flacon de verre bleu, soluble dans l'eau et l'alcool		
1 x huile (fluide) de meulage de pierre, 20 ml		
1 x support en caoutchouc ROTAFLEX, Ø 18 mm, q.-Ø 3 x 26 mm, type RK 1		
2 x rouleaux économiseur de toile abrasive Premium, corindon, KK114 F, 50 x 50 mm, grain 320		
2 x chiffons de polissage Kleenex - blanc, 3 plis, contenu = 72 chiffons, 20 x 20 cm		
1 x liquide de nettoyage joke X 73016 A, bombe aérosol de 500 ml		
2 x feutres de polissage, cylindre, Ø 6 x 10 mm, standard, q.-Ø 3 x 40 mm		
2 x bâtons de rodage, bois dur rectangulaire, avec biseau, 7 x 3 x 150 mm		
2 x baguettes de rodage, bois tendre rectangulaire, avec biseau, 7 x 3 x 150 mm		
2 x bâtons de rodage, rond en bois dur, avec pointe Ø 3 x 150 mm		
1 x pierre à meuler et à polir Gesswein® D, type 2402, 6 x 6 x 150 mm, grain 400		
1 x pierre à meuler et à polir Gesswein® D, type 2602, 6 x 6 x 150 mm, grain 600		
1 x pierre à meuler et à polir Gesswein® D, type 2301, 6 x 3 x 150 mm, grain 400		
1 x pierre à meuler et à polir Gesswein® D, type 2601, 6 x 3 x 150 mm, grain 600		
3 x feutres de polissage, cylindre, Ø 10 x 10 mm, q.-Ø 3 x 40 mm		
5 x chiffons de polissage SAMBA-N, autocollants, Ø 20 mm		
1 x pièce à usiner lors du cours de polissage 1.2767 80 x 40 mm		
1 x palette d'échantillons de surface		



2 Pâtes diamantées joke Magic ALU

Solubles dans l'eau et l'alcool

Pâtes spéciales pour l'aluminium et tous les métaux non ferreux. Utilisation possible de manière rotative et linéaire sur tous les supports.

Contenu	Grain	Concentration	Coloris	Réf.	Prix à p. de 1 pièce
Pâtes diamantées joke Magic ALU, solubles dans l'eau et l'alcool					
 10 g	1 µm	extra forte	bleu	0 591 101	77,10 CHF
	3 µm	extra forte	vert	0 591 102	115,80 CHF
	6 µm	extra forte	jaune	0 591 103	142,40 CHF
	9 µm	extra forte	rouge	0 591 104	138,30 CHF
	14 µm	extra forte	brun	0 591 105	163,70 CHF

Pâtes diamantées joke Magic FAS

Polycristallines

La pâte diamantée joke Magic FAS est composée d'un support fluide soluble dans l'huile pouvant être bien réparti et contenant des diamants synthétiques durs (PKD). Le diamant polycristallin présente une résistance nettement supérieure à celle d'un diamant monocristallin moins onéreux. Grâce à son enlèvement de matière important, cette pâte convient parfaitement aux matières dures telles que la céramique, le carbure de tungstène, le cobalt, le titane ou le nickel.

Contenu	Grain	Concentration	Coloris	Réf.	Prix à p. de 1 pièce
Pâtes diamantées joke Magic FAS, polycristallines					
 10 g	0,25 µm	extra forte	gris	0 590 820	83,35 CHF
	1 µm	extra forte	bleu	0 590 821	86,70 CHF
	3 µm	extra forte	vert	0 590 822	114,35 CHF
	6 µm	extra forte	jaune	0 590 823	144,05 CHF
	9 µm	extra forte	rouge	0 590 824	159,25 CHF
	15 µm	extra forte	brun	0 590 825	174,40 CHF
20 g	25 µm	extra forte	acajou	0 590 826	174,40 CHF
	0,25 µm	extra forte	gris	0 590 820-1	155,55 CHF
	1 µm	extra forte	bleu	0 590 821-1	159,80 CHF
	3 µm	extra forte	vert	0 590 822-1	210,30 CHF
	6 µm	extra forte	jaune	0 590 823-1	269,65 CHF
	9 µm	extra forte	rouge	0 590 824-1	291,60 CHF
	15 µm	extra forte	brun	0 590 825-1	312,25 CHF
25 µm	extra forte	acajou	0 590 826-1	316,10 CHF	

Pâtes diamantées joke Magic US Solubilité universelle

Mélangeable avec de l'eau, de l'huile ou de l'alcool. Très souple, très facile à nettoyer.

Contenu	Grain	Concentration	Coloris	Réf.	Prix à p. de 1 pièce
Pâtes diamantées joke Magic US, solubilité universelle					
 10 g	1 µm	extra forte	bleu	0 590 351	72,25 CHF
	3 µm	extra forte	vert	0 590 352	88,80 CHF
	6 µm	extra forte	jaune	0 590 353	119,75 CHF
	9 µm	extra forte	rouge	0 590 354	119,75 CHF
	14 µm	extra forte	brun	0 590 355	129,90 CHF
	25 µm	extra forte	acajou	0 590 356	129,90 CHF
	45 µm	extra forte	pourpre	0 590 357	140,00 CHF
	70 µm	extra forte	bordeaux	0 590 358	158,95 CHF
	90 µm	extra forte	gris	0 590 359	158,95 CHF

Pâtes diamantées joke Magic WS Solubles dans l'eau et l'alcool

Cette pâte permet d'obtenir un très grand brillant. Convient particulièrement bien aux aciers à coupe rapide !

Contenu	Grain	Concentration	Coloris	Réf.	Prix à p. de 1 pièce
Pâtes diamantées joke Magic WS, solubles dans l'eau et l'alcool					
 10 g	1 µm	extra forte	bleu	0 590 701	77,10 CHF
	3 µm	extra forte	vert	0 590 702	113,45 CHF
	6 µm	extra forte	jaune	0 590 703	144,35 CHF
	9 µm	extra forte	rouge	0 590 704	140,40 CHF
	14 µm	extra forte	brun	0 590 705	168,40 CHF
	25 µm	extra forte	acajou	0 590 706	163,85 CHF
	45 µm	extra forte	pourpre	0 590 707	181,35 CHF
	70 µm	extra forte	bordeaux	0 590 708	188,95 CHF
	90 µm	extra forte	gris	0 590 709	188,95 CHF

Sprays diamantés joke Magic Solubles dans l'alcool

Ces sprays diamantés contiennent des diamants polycristalin extrêmement durs et fabriqués de manière synthétique dans un support soluble dans l'alcool. Parfaits également pour les matières dures telles que la céramique et le carbure de tungstène. **Sans CFC**

Contenu	Grain	Réf.	Prix à p. de 1 pièce
Sprays diamantés joke Magic, solubles dans l'alcool			
200 ml	1 µm	0 590 910	88,00 CHF
200 ml	3 µm	0 590 913	88,00 CHF
200 ml	6 µm	0 590 914	88,00 CHF
200 ml	9 µm	0 590 915	93,60 CHF
200 ml	15 µm	0 590 916	87,70 CHF



2 Gels diamantés joke Magic Solubles dans l'eau et l'alcool

Les gels diamantés joke Magic sont « prêts à l'emploi » et peuvent être utilisés sans fluides supplémentaires.

Le gel garde sa viscosité même sur une longue période. La concentration de diamant dans le gel est très élevée, ce qui permet de l'utiliser avec parcimonie même sur de grandes surfaces. Lors de l'application, veillez à toujours bien secouer et suffisamment longtemps le gel.

Contenu	Grain	Coloris	Type	Réf.	Prix à p. de 1 pièce
Gels diamantés joke Magic					
diamant monocristallin					
20 g	1 µm	bleu	WS	0 590 650	87,50 CHF
20 g	3 µm	vert	WS	0 590 651	93,55 CHF
20 g	6 µm	jaune	WS	0 590 652	132,85 CHF
20 g	9 µm	rouge	WS	0 590 653	150,95 CHF
20 g	14 µm	brun	WS	0 590 654	161,50 CHF
20 g	25 µm	acajou	WS	0 590 655	169,05 CHF



Également disponible en version „polycristalline“.

Par exemple:

0 590 650-P pour 1µm polycristallin

Fluides pour pâtes diamantées joke Magic Solubles dans l'huile

Diluant pour pâtes diamantées joke Magic, joke Magic US et joke Eco-Star

Contenu	Réf.	Prix à p. de 1 pièce
Fluides pour pâtes diamantées joke Magic, solubles dans l'huile		
0,5 litre	0 590 451	32,05 CHF
2,5 l	0 590 451-1	110,40 CHF
10 l	0 590 452	463,20 CHF



Fluides pour pâtes diamantées joke Magic w/a Solubles dans l'eau et l'alcool

Spécialement conçus pour les pâtes diamantées joke Magic ALU et Magic WS, avec protection anticorrosion à 100 %

Contenu	Réf.	Prix à p. de 1 pièce
Fluides pour pâtes diamantées joke Magic w/a, solubles dans l'eau et l'alcool		
500 ml	0 591 451	45,65 CHF





Accessoires / Pièces de rechange

Réf.	Prix à p. de 1 pièce
Flacon doseur avec pipette, résistant à l'huile	
30 ml	0 590 491-1 6,15 CHF

Suspensions de polissage extrafines joke Magic Solubles dans l'eau

Suspension de polissage extrafine joke Magic

La suspension de polissage extrafine joke Magic contenant également un agent anticorrosif donne aux pièces usinées leur aspect final brillant. Cette suspension très liquide avec des diamants réguliers permet un polissage-lustrage sans la moindre rayure. Utilisez la suspension de polissage extrafine joke Magic avec le chiffon Magic « Clean » pour éliminer les éventuelles tâches sombres qui résultent du polissage final. Plus besoin d'essuyer avec du coton et une pâte diamantée !

	Contenu	Grain	Réf.	Prix à p. de 1 pièce	
Suspension de polissage diamantée extrafine pour matières plastiques joke Magic					
	Spécialement conçue pour le polissage des matières plastiques. Utilisation avec le chiffon de polissage Magic SHINE.	50 ml	1 µm	0 590 901	58,80 CHF
		500 ml	1 µm	0 590 902	512,25 CHF
	50 ml	3 µm	0 590 903	60,85 CHF	
	50 ml	6 µm	0 590 904	60,85 CHF	
Suspension de polissage extrafine diamantée joke Magic					
	Soluble dans l'eau et l'alcool, avec un agent anticorrosif. Pour un rendu final haute brillance.	50 ml	1 µm	0 590 400-1	24,20 CHF
			3 µm	0 590 401-1	25,95 CHF
			6 µm	0 590 402-2	25,95 CHF
	500 ml	1 µm	0 591 401	164,65 CHF	
		3 µm	0 590 401	160,20 CHF	
		6 µm	0 591 402	164,65 CHF	

Pierres à meuler et à polir joke Magic STONES

Nous vous proposons un système complet de pierres à meuler pour le pré-usinage. Le raccordement fixe à la tige de poussée (système encliquetable) empêche toute inclinaison lors du montage et du démontage des pierres à meuler Magic STONES et donc les traditionnelles marques de broutage. La sollicitation en pression par une rotule garantit un guidage sans vibrations de la pierre à meuler et un résultat de meulage parfaitement régulier. Les pierres à meuler Magic STONES garantissent un résultat sans défaut.



Dimensions	Grain	Quantité d'emballage	Réf.	Prix à p. de 1 lot	
Pierres à meuler et à polir joke Magic STONES					
Rectangulaire					
	7 x 9 x 4 mm	220	10 pièces	0 590 759	23,80 CHF
		320	10 pièces	0 590 760	26,05 CHF
		400	10 pièces	0 590 761	26,05 CHF
		600	10 pièces	0 590 762	26,05 CHF

Accessoires / Pièces de rechange



Dimensions	Réf.	Prix à p. de 1 pièce	
Tige de poussée à tête sphérique pour Magic STONES			
	140 mm	0 590 752	26,00 CHF

2 Tissus de polissage autocollants

Les tissus de polissage sont parfaits pour le polissage final. Le dos autocollant de ces tissus permet de les utiliser avec les supports les plus divers. Il est ainsi possible de réutiliser les outils ayant servi au pré-usinage en collant simplement le tissu de polissage dessus. Vous pouvez choisir entre les tissus de polissage standard et les nouveaux tissus de polissage Magic JOKER et FINAL parfaitement adaptés à la pâte diamantée joke Magic. Il est possible d'utiliser les tissus de polissage JOKER et FINAL sur 99 % des matériaux. Ils sont parfaits pour le polissage de tous les aciers et de l'aluminium. Le support élastique de ces tissus garantit un fonctionnement très silencieux et laisse moins de trace sur la matière. Pour des résultats sans éclats et sans peau d'orange.

	Forme	Dimensions	Version	Type	Quantité d'emballage	Réf.	Prix à p. de 1 lot
Tissus de polissage joke Magic, auto-adhésifs							
	Magic JOKER (tissu en fibres synthétiques) pour les pâtes diamantées à grains de 9, 6 et 3 µm	Ronde	Ø 20 x 1 mm	auto-adhésif	Magic JOKER	50 pièces	0 591 501 64,35 CHF
		Ronde	Ø 32 x 1 mm	auto-adhésif	Magic JOKER	50 pièces	0 591 502 103,75 CHF
		Rectangulaire	9 x 11,5 x 1 mm	auto-adhésif	Magic JOKER	50 pièces	0 591 503 44,70 CHF
		Carrée	100 x 100 mm	auto-adhésif	Magic JOKER	50 pièces	0 591 505 335,50 CHF
	Magic FINAL Tissu peu floqué pour les pâtes diamantées à grains de 3 et 1 µm	Ronde	Ø 20 x 2 mm	auto-adhésif	Magic FINAL	50 pièces	0 591 601 69,25 CHF
		Ronde	Ø 32 x 2 mm	auto-adhésif	Magic FINAL	50 pièces	0 591 602 103,75 CHF
		Rectangulaire	9 x 11,5 x 2 mm	auto-adhésif	Magic FINAL	50 pièces	0 591 603 46,55 CHF
		Carrée	100 x 100 mm	auto-adhésif	Magic FINAL	50 pièces	0 591 605 630,95 CHF
	Magic SHINE tissu fort floqué spécialement conçu pour les matières plastiques. Pour les pâtes diamantées à grains de 6, 3, et 1 µm	Ronde	Ø 12 mm	auto-adhésif	Magic SHINE	50 pièces	0 591 707 52,30 CHF
		Ronde	Ø 18 x 2 mm	auto-adhésif	Magic SHINE	50 pièces	0 591 701 68,80 CHF
		Ronde	Ø 32 x 2 mm	auto-adhésif	Magic SHINE	50 pièces	0 591 702 103,75 CHF
		Rectangulaire	9 x 11,5 x 2 mm	auto-adhésif	Magic SHINE	50 pièces	0 591 703 68,85 CHF
		Carrée	100 x 100 mm	auto-adhésif	Magic SHINE	50 pièces	0 591 706 1210,30 CHF

Accessoires / Pièces de rechange

	Dimensions	Dim. queue	Type	Feuilles abras. corresp.	Quantité d'emballage	Réf.	Prix à p. de 1 pièce	1 lot
Tige de poussée pour porte-outil								
		Ø 3,5 mm				0 411 008	48,15 CHF	-
Supports pour les feutres et les tissus								
	9 x 11,5 mm				10 pièces	0 411 009-2	-	40,85 CHF
Supports en caoutchouc ROTAFLEX								
	Ø 10 mm	Ø 3 x 26 mm	RK 0	R 0		0 544 101	5,45 CHF	-
	Ø 18 mm	Ø 3 x 26 mm	RK 1	R 1		0 544 103	5,40 CHF	-
	Ø 30 mm	Ø 3 x 26 mm	RK 2	R 2		0 544 104	5,80 CHF	-

Tissus de polissage auto-adhésifs

2

3

4

5

6

7

							Prix à p. de
							1 lot
	Forme	Dimensions	Version	Type	Quantité d'emballage	Réf.	
Tissus de polissage standard, auto-adhésifs							
<p>Type 450 pour les pâtes diamantées à grains de 6 et 3 µm</p>	Ronde	Ø 12 x 0,8 mm	auto-adhésif	450	10 pièces	0 543 311	5,50 CHF
	Ronde	Ø 20 x 0,8 mm	auto-adhésif	450	10 pièces	0 543 312	14,70 CHF
	Ronde	Ø 33 x 0,8 mm	auto-adhésif	450	10 pièces	0 543 313	16,40 CHF
	Ronde	Ø 50 x 0,8 mm	auto-adhésif	450	10 pièces	0 543 314	24,50 CHF
	Ronde	Ø 78 x 0,8 mm	auto-adhésif	450	10 pièces	0 543 316	35,85 CHF
<p>Type 432 pour les pâtes diamantées à grains de 3 à 1/4 µm</p>	Ronde	Ø 12 x 1,0 mm	auto-adhésif	432	10 pièces	0 543 301	5,20 CHF
	Ronde	Ø 20 x 1,0 mm	auto-adhésif	432	10 pièces	0 543 302	9,60 CHF
	Ronde	Ø 33 x 1,0 mm	auto-adhésif	432	10 pièces	0 543 303	15,30 CHF
	Ronde	Ø 50 x 1,0 mm	auto-adhésif	432	10 pièces	0 543 304	22,50 CHF
	Ronde	Ø 78 x 1,0 mm	auto-adhésif	432	10 pièces	0 543 306	33,50 CHF

Chiffons de polissage Kleenex

Chiffons à 3 épaisseurs de qualité supérieure. Pour essuyer après le polissage et pour l'application de la microsuspension de polissage joke Magic (illustration similaire).

						Prix à p. de
						1 pièce
	Version	Contenu	Coloris	Dimensions	Réf.	
Chiffons de polissage Kleenex						
	3 épaisseurs	72 chiffons	blanc	20 x 20 cm	0 590 602	4,25 CHF



Pâtes diamantées Hyprez®



Pâtes diamantées Hyprez®

Les diamants

Nos pâtes diamantées Hyprez® contiennent uniquement des diamants spéciaux contrôlés, (« Advanced Technology Diamonds »), de fabricants renommés. Ils ont été soigneusement sélectionnés en matière de taille, de pureté et de forme. Les diamants résistent très bien à la pression et restent donc longtemps « actifs ». Les produits diamantés utilisés depuis plusieurs décennies dans la construction de moules industriels, dans l'électronique et la nanotechnologie montrent qu'ils sont à la hauteur des exigences les plus sévères.

Les matières porteuses

La matière porteuse ne se détache pas des diamants qu'elle contient et ne sèche pas. La compatibilité avec les différents solvants et la solubilité des pâtes fait également l'objet de sévères contrôles.

Une qualité constante



Les pâtes Hyprez® donnent des résultats de polissage parfaits et constants. La durée de vie des pâtes diamantées est exceptionnelle. Le processus de fabrication contrôlé et optimisé en permanence garantit un niveau de qualité toujours extrêmement élevé.

Vue d'ensemble de toutes les pâtes diamantées Hyprez®

F - polyvalente	Le plus grand choix de concentrations possibles.
S - économique	Conçue pour des applications simples et économiques.
W - écologique	La pâte W soluble dans l'eau a été mise au point pour les applications respectueuses de l'environnement et sensibles aux huiles.
OS - soluble dans l'huile	La pâte idéale pour les applications nécessitant un enlèvement élevé de la matière.
L - pour les cas difficiles	Spécialement conçue pour des métaux durs, trempés et les céramiques.
Super-L - pour la finition	Grainure extrêmement fine pour la finition d'aciers durs et la céramique.
C11 - robuste	Elle est parfaite pour l'utilisation directe sur des moules chauds ou des parois verticales. Elle est composée d'une matière porteuse spéciale garantissant une adhérence optimale de l'outil.
SC-HT	Conçue pour des domaines de températures les plus élevées jusqu'à env. 250 °C.



Pâtes diamantées Hyprez® F Solubles dans l'huile et dans l'eau

Pour une flexibilité maximale, la série Hyprez® F propose un grand choix de matières porteuses solubles dans l'eau et dans l'huile et de concentrations en diamant. Elle est disponible sous forme de doseur de précision de 5 g, l'hylicator®, ou de seringue de 10 g.

Contenu	Grain	Concentration	Coloris	Type	Réf.	Prix à p. de 1 pièce
Pâtes diamantées Hyprez® F, solubles dans l'huile et dans l'eau						
5 g 	0,10 µm	forte	gris	1/10-F 2	0 580 002	50,85 CHF
	0,25 µm	forte	gris	1/4-F 2	0 580 004	50,85 CHF
	1 µm	faible	bleu	1-F 1	0 580 005	49,75 CHF
	1 µm	forte	bleu	1-F 3	0 580 006	50,85 CHF
	1 µm	extra forte	bleu	1-F 4	0 580 007	53,65 CHF
	3 µm	moyenne	vert	3-F 3	0 580 009	50,85 CHF
	3 µm	forte	vert	3-F 4	0 580 010	53,65 CHF
	3 µm	extra forte	vert	3-F 6	0 580 011	71,20 CHF
	6 µm	moyenne	jaune	6-F 4	0 580 012	65,30 CHF
	6 µm	forte	jaune	6-F 5	0 580 013	68,15 CHF
	6 µm	extra forte	jaune	6-F 7	0 580 014	83,60 CHF
	8 µm	moyenne	rouge	8-F 6	0 580 015	71,20 CHF
	8 µm	forte	rouge	8-F 8	0 580 016	96,00 CHF
	14 µm	moyenne	brun	14-F 6	0 580 018	71,20 CHF
	14 µm	forte	brun	14-F 8	0 580 019	96,00 CHF
	14 µm	extra forte	brun	14-F 9	0 580 020	126,25 CHF
	25 µm	moyenne	acajou	25-F 6	0 580 021	71,20 CHF
	25 µm	forte	acajou	25-F 8	0 580 022	96,00 CHF
	45 µm	moyenne	pourpre	45-F 6	0 580 024	71,20 CHF
	45 µm	forte	pourpre	45-F 8	0 580 025	96,00 CHF
60 µm	extra forte	orange	60-F 9	0 580 027	126,25 CHF	
10 g 	0,10 µm	forte	gris	1/10-F 2	0 580 032	66,85 CHF
	0,25 µm	forte	gris	1/4-F 2	0 580 034	66,85 CHF
	1 µm	faible	bleu	1-F 1	0 580 035	63,95 CHF
	1 µm	forte	bleu	1-F 3	0 580 036	71,05 CHF
	1 µm	extra forte	bleu	1-F 4	0 580 037	92,10 CHF
	3 µm	moyenne	vert	3-F 3	0 580 039	71,05 CHF
	3 µm	forte	vert	3-F 4	0 580 040	92,10 CHF
	3 µm	extra forte	vert	3-F 6	0 580 041	134,00 CHF
	6 µm	moyenne	jaune	6-F 4	0 580 042	92,10 CHF
	6 µm	forte	jaune	6-F 5	0 580 043	126,70 CHF
	6 µm	extra forte	jaune	6-F 7	0 580 044	166,35 CHF
	8 µm	moyenne	rouge	8-F 6	0 580 045	134,00 CHF
	8 µm	forte	rouge	8-F 8	0 580 046	192,00 CHF
	14 µm	moyenne	brun	14-F 6	0 580 048	134,00 CHF
	14 µm	forte	brun	14-F 8	0 580 049	192,00 CHF
	14 µm	extra forte	brun	14-F 9	0 580 050	255,50 CHF
	25 µm	moyenne	acajou	25-F 6	0 580 051	134,00 CHF
	25 µm	forte	acajou	25-F 8	0 580 052	192,00 CHF
	45 µm	moyenne	pourpre	45-F 6	0 580 054	134,00 CHF
	45 µm	forte	pourpre	45-F 8	0 580 055	192,00 CHF
60 µm	extra forte	orange	60-F 9	0 580 057	255,50 CHF	

2 Pâtes diamantées Hyprez® OS Solubles dans l'huile

Cette pâte à base d'huile est idéale pour toutes les applications qui nécessitent un enlèvement très important de la matière.

Contenu	Grain	Concentration	Coloris	Type	Réf.	Prix à p. de 1 pièce
Pâtes diamantées Hyprez® OS, solubles dans l'huile						
 5 g	1 µm	forte	bleu	1-OS 3	0 580 206	58,05 CHF
	1 µm	extra forte	bleu	1-OS 4	0 580 207	60,05 CHF
	3 µm	moyenne	vert	3-OS 3	0 580 209	58,05 CHF
	3 µm	forte	vert	3-OS 4	0 580 210	60,05 CHF
	3 µm	extra forte	vert	3-OS 6	0 580 211	71,05 CHF
	6 µm	moyenne	jaune	6-OS 4	0 580 212	60,05 CHF
	6 µm	forte	jaune	6-OS 5	0 580 213	64,70 CHF
	6 µm	extra forte	jaune	6-OS 7	0 580 214	87,70 CHF
	8 µm	moyenne	rouge	8-OS 6	0 580 215	71,05 CHF
	8 µm	forte	rouge	8-OS 8	0 580 216	101,20 CHF
	8 µm	extra forte	rouge	8-OS 9	0 580 217	132,60 CHF
	14 µm	moyenne	brun	14-OS 6	0 580 218	71,05 CHF
	14 µm	forte	brun	14-OS 8	0 580 219	101,20 CHF
	14 µm	extra forte	brun	14-OS 9	0 580 220	132,60 CHF
	25 µm	moyenne	acajou	25-OS 6	0 580 221	71,05 CHF
	25 µm	forte	acajou	25-OS 8	0 580 222	101,20 CHF
	25 µm	extra forte	acajou	25-OS 9	0 580 223	132,60 CHF
	45 µm	moyenne	pourpre	45-OS 6	0 580 224	71,05 CHF
	45 µm	extra forte	pourpre	45-OS 9	0 580 226	132,60 CHF
 10 g	1 µm	forte	bleu	1-OS 3	0 580 236	73,80 CHF
	1 µm	extra forte	bleu	1-OS 4	0 580 237	96,45 CHF
	3 µm	moyenne	vert	3-OS 3	0 580 239	73,80 CHF
	3 µm	forte	vert	3-OS 4	0 580 240	96,45 CHF
	3 µm	extra forte	vert	3-OS 6	0 580 241	141,50 CHF
	6 µm	moyenne	jaune	6-OS 4	0 580 242	96,45 CHF
	6 µm	forte	jaune	6-OS 5	0 580 243	128,95 CHF
	6 µm	extra forte	jaune	6-OS 7	0 580 244	175,30 CHF
	8 µm	moyenne	rouge	8-OS 6	0 580 245	141,50 CHF
	8 µm	forte	rouge	8-OS 8	0 580 246	202,60 CHF
	8 µm	extra forte	rouge	8-OS 9	0 580 247	272,25 CHF
	14 µm	moyenne	brun	14-OS 6	0 580 248	141,50 CHF
	14 µm	forte	brun	14-OS 8	0 580 249	202,60 CHF
	14 µm	extra forte	brun	14-OS 9	0 580 250	272,25 CHF
	25 µm	moyenne	acajou	25-OS 6	0 580 251	141,50 CHF
	25 µm	forte	acajou	25-OS 8	0 580 252	202,60 CHF
	25 µm	extra forte	acajou	25-OS 9	0 580 253	272,25 CHF
	45 µm	moyenne	pourpre	45-OS 6	0 580 254	141,50 CHF
	45 µm	extra forte	pourpre	45-OS 9	0 580 256	272,25 CHF

Pâtes diamantées Hyprez® S Solubles dans l'huile et dans l'eau

Cette pâte est composée de diamants « Advanced Technology ». C'est la pâte idéale pour se familiariser avec les pâtes diamantées et pour des applications simples et économiques.

Contenu	Grain	Concentration	Coloris	Réf.	Prix à p. de 1 pièce
Pâtes diamantées Hyprez® S, solubles dans l'huile et dans l'eau					
 10 g	1 µm	moyenne	bleu	0 580 381	63,05 CHF
	3 µm	moyenne	vert	0 580 382	63,05 CHF
	6 µm	moyenne	jaune	0 580 383	109,75 CHF
	8 µm	moyenne	rouge	0 580 384	128,55 CHF
	14 µm	moyenne	brun	0 580 385	147,60 CHF
	25 µm	moyenne	acajou	0 580 386	147,60 CHF
	45 µm	moyenne	pourpre	0 580 387	147,60 CHF
20 g	1 µm	moyenne	bleu	0 580 391	112,35 CHF
	3 µm	moyenne	vert	0 580 392	112,35 CHF
	6 µm	moyenne	jaune	0 580 393	197,40 CHF
	8 µm	moyenne	rouge	0 580 394	237,40 CHF
	14 µm	moyenne	brun	0 580 395	272,25 CHF
	25 µm	moyenne	acajou	0 580 396	272,25 CHF
	45 µm	moyenne	pourpre	0 580 397	272,25 CHF

Pâtes diamantées Hyprez® W Solubles dans l'eau

C'est la pâte idéale pour réaliser des travaux en respectant l'environnement ou sur des surfaces sensibles à l'huile. Elle est soluble dans l'eau et contient uniquement des diamants naturels.

Contenu	Grain	Concentration	Coloris	Type	Réf.	Prix à p. de 1 pièce
Pâtes diamantées Hyprez® W, solubles dans l'eau						
 5 g	1 µm	forte	bleu	1-W 3	0 580 106	59,70 CHF
	1 µm	extra forte	bleu	1-W 4	0 580 107	63,15 CHF
	3 µm	moyenne	vert	3-W 3	0 580 109	59,70 CHF
	3 µm	extra forte	vert	3-W 6	0 580 111	71,05 CHF
	6 µm	faible	jaune	6-W 4	0 580 112	63,15 CHF
	6 µm	extra forte	jaune	6-W 7	0 580 114	87,70 CHF
	14 µm	moyenne	brun	14-W 6	0 580 118	71,05 CHF
10 g	1 µm	forte	bleu	1-W 3	0 580 136	73,80 CHF
	1 µm	extra forte	bleu	1-W 4	0 580 137	96,45 CHF
	3 µm	moyenne	vert	3-W 3	0 580 139	73,80 CHF
	3 µm	extra forte	vert	3-W 6	0 580 141	125,05 CHF
	6 µm	faible	jaune	6-W 4	0 580 142	96,45 CHF
	6 µm	extra forte	jaune	6-W 7	0 580 144	175,30 CHF
	14 µm	moyenne	brun	14-W 6	0 580 148	141,50 CHF

2 Pâtes diamantées Hyprez® SC-HT Solubles dans l'huile - jusqu'à 250° C

Nouvelle pâte diamantée avec particules de diamant aux arêtes aiguisées et performances de coupe élevées pour un enlèvement rapide et important. Les particules de diamant sont intégrées dans un nouveau support qui offre des propriétés de glissement exceptionnelles et une résistance extrême aux hautes températures. Cette pâte permet d'usiner sans problème les pièces avec une température de surface allant jusqu'à 250 °C sans que la pâte ne fonde.

Contenu	Grain	Concentration	Coloris	Réf.	Prix à p. de 1 pièce
Pâtes diamantées Hyprez® SC-HT, solubles dans l'huile					
 5 g	1 µm	extra forte	blanc	0 580 270	68,50 CHF
	3 µm	extra forte	jaune	0 580 271	74,35 CHF
	6 µm	extra forte	orange	0 580 272	85,70 CHF
	9 µm	extra forte	vert	0 580 273	97,10 CHF
	20 µm	extra forte	bleu	0 580 274	108,45 CHF
	30 µm	extra forte	rouge	0 580 275	108,45 CHF
	45 µm	extra forte	brun	0 580 276	108,45 CHF
	60 µm	extra forte	noir	0 580 277	114,30 CHF

Pâtes diamantées Hyprez® C11 Solubles dans l'eau

Elles ont été spécialement conçues pour des applications difficiles sur des moules chauds ou des parois verticales. Les diamants naturels résistants aux surfaces irrégulières garantissent un enlèvement élevé de la matière même dans des profilés difficiles.

Contenu	Grain	Concentration	Coloris	Type	Réf.	Prix à p. de 1 pièce
Pâtes diamantées Hyprez® C11, solubles dans l'eau						
 5 g	1 µm	forte	jaune clair	1-C 11	0 580 701	70,15 CHF
	3 µm	forte	jaune	3-C 11	0 580 702	72,50 CHF
	6 µm	forte	ocre	6-C 11	0 580 703	108,25 CHF
	14 µm	forte	bleu clair	14-C 11	0 580 704	178,85 CHF
	25 µm	forte	rouge	25-C 11	0 580 705	178,85 CHF
	45 µm	forte	brun	45-C 11	0 580 706	178,85 CHF
20 g	1 µm	forte	jaune clair	1-C 11	0 580 711	249,05 CHF
	3 µm	forte	jaune	3-C 11	0 580 712	256,75 CHF
	6 µm	forte	ocre	6-C 11	0 580 713	393,55 CHF
	14 µm	forte	bleu clair	14-C 11	0 580 714	640,00 CHF
	25 µm	forte	rouge	25-C 11	0 580 715	640,00 CHF



Pâtes diamantées Hyprez® Super-L Solubles dans l'huile

Grains très fins de diamants, de forme extrêmement stable pour la finition des métaux durs, de la céramique et des aciers pulvérisés.

Contenu	Grain	Concentration	Réf.	Prix à p. de 1 pièce
Pâtes diamantées Hyprez® Super-L, solubles dans l'huile				
 5 g	0,10 µm	forte	0 580 260	106,75 CHF
	0,25 µm	forte	0 580 261	106,75 CHF
	0,75 µm	forte	0 580 262	106,75 CHF
	1 µm	forte	0 580 263	142,00 CHF
	2 µm	forte	0 580 264	142,00 CHF
	3 µm	forte	0 580 265	184,70 CHF

Pâtes diamantées Hyprez® L Solubles dans l'huile

La pâte Hyprez® L a été conçue pour des matériaux particulièrement durs. Elle est soluble dans l'huile et parfaite pour le traitement final de métaux durs, de céramique, d'aciers durcis et pulvérisés. Elle est disponible sous forme de doseur de précision de 5 g, l'hyplicator®, ou de seringue de 10 g.

Contenu	Grain	Concentration	Coloris	Type	Réf.	Prix à p. de 1 pièce
Pâtes diamantées Hyprez® L, solubles dans l'huile						
 5 g	1 µm	extra forte	bleu	1-L 2	0 580 302	63,95 CHF
	3 µm	forte	vert	3-L 3	0 580 304	66,55 CHF
	6 µm	forte	jaune	6-L 4	0 580 306	73,80 CHF
	14 µm	moyenne	brun	14-L 3	0 580 309	66,55 CHF
	14 µm	forte	brun	14-L 5	0 580 310	82,75 CHF
	25 µm	moyenne	acajou	25-L 4	0 580 311	73,80 CHF
	25 µm	forte	acajou	25-L 6	0 580 312	98,40 CHF
	45 µm	moyenne	pourpre	45-L 4	0 580 313	73,80 CHF
	45 µm	forte	pourpre	45-L 5	0 580 314	82,75 CHF
	60 µm	forte	orange	60-L 6	0 580 316	98,40 CHF
 10 g	1 µm	extra forte	bleu	1-L 2	0 580 322	97,50 CHF
	3 µm	forte	vert	3-L 3	0 580 324	122,20 CHF
	6 µm	forte	jaune	6-L 4	0 580 326	135,85 CHF
	14 µm	moyenne	brun	14-L 3	0 580 329	122,20 CHF
	14 µm	forte	brun	14-L 5	0 580 330	158,45 CHF
	25 µm	moyenne	acajou	25-L 4	0 580 331	135,85 CHF
	25 µm	forte	acajou	25-L 6	0 580 332	174,00 CHF
	45 µm	moyenne	pourpre	45-L 4	0 580 333	135,85 CHF
	45 µm	forte	pourpre	45-L 5	0 580 334	158,45 CHF
	60 µm	forte	orange	60-L 6	0 580 336	174,00 CHF

2 Fluides pour pâtes diamantées Hyprez® OS Solubles dans l'huile

Diluant pour toutes les pâtes diamantées Hyprez® soluble dans l'huile

	Contenu	Type	Réf.	Prix à p. de 1 pièce
Fluide pour pâtes diamantées Hyprez® OS, soluble dans l'huile				
	1 litre	OS	0 580 504	43,85 CHF
	2 litres	OS	0 580 507	70,90 CHF
	5 litres	OS	0 580 510	110,05 CHF

Fluides pour pâtes diamantées Hyprez® W Solubles dans l'eau

Diluant pour toutes les pâtes diamantées Hyprez® solubles dans l'eau

	Contenu	Type	Réf.	Prix à p. de 1 pièce
Fluide pour pâtes diamantées Hyprez® W, soluble dans l'eau				
	1 litre	W	0 580 505	65,05 CHF
	2 litres	W	0 580 508	73,00 CHF

Accessoires / Pièces de rechange

	Réf.	Prix à p. de 1 pièce
Flacon pompe, 250 ml	0 580 455	15,95 CHF
Flacon pulvérisateur, 100 ml	0 580 515-2	12,45 CHF



Gels diamantés Hyprez®

Les gels diamantés Hyprez® réunissent les avantages des pâtes diamantées et des émulsions diamantées en un produit ultraperformant idéal pour le polissage de surfaces de grande taille. Inutile de changer vos habitudes de travail. La seule différence : il n'est plus nécessaire d'ajouter un fluide ni d'autres liquides. La viscosité du gel se maintient même pendant une longue période. Les grains diamantés sont toujours répartis de manière uniforme. Le flacon applicateur est pratique, il permet un emploi simple et un dosage économique. Veiller à ne pas utiliser trop de gel diamanté pendant l'application. Une goutte est généralement suffisante pour la surface à polir.

Astuce : nous vous conseillons d'utiliser le produit de nettoyage X 73016-A pour nettoyer proprement la pièce à usiner après le polissage.

	Contenu	Grain	Coloris	Type	Réf.	Prix à p. de 1 pièce
	20 g	1 µm	rouge	HYG 450	0 580 371	95,55 CHF
		3 µm	jaune	HYG 430	0 580 372	111,10 CHF
		6 µm	jaune	HYG 420	0 580 373	147,60 CHF
		8 µm	vert	HYG 410	0 580 374	179,95 CHF
		15 µm	bleu	HYG 320	0 580 375	175,50 CHF
		30 µm	bleu	HYG 310	0 580 376	175,50 CHF
		45 µm	bleu	HYG 300	0 580 377	175,50 CHF

Sprays diamantés Hyprez®

Ils sont parfaits pour polir et roder de grandes surfaces ainsi que pour imprégner des tissus et disques de polissage de manière rationnelle et économique. Le solvant contenu dans le spray diamanté permet une répartition uniforme des grains diamantés. Les particules diamantées ne s'agglutinent, l'entière efficacité de la capacité de coupe de chaque grain est garantie.

	Contenu	Grain	Réf.	Prix à p. de 1 pièce
	75 g	0,10 µm	0 580 361	76,80 CHF
		0,25 µm	0 580 362	76,80 CHF
		1 µm	0 580 363	76,80 CHF
		3 µm	0 580 364	76,80 CHF
		6 µm	0 580 365	76,80 CHF
		8 µm	0 580 366	76,80 CHF
		14 µm	0 580 367	76,80 CHF
		25 µm	0 580 368	76,80 CHF
		45 µm	0 580 369	76,80 CHF

2 Pâtes à polir Dialux

Elles conviennent aussi bien aux travaux de polissage « classiques » qu'à ceux de super finition. Cette pâte convient à toutes les applications possibles. Grâce à leurs très bonnes propriétés d'adhérence, les pâtes à polir Dialux sont idéales pour le travail avec les outils de polissage en feutre et les brosses de polissage.

	Contenu	Coloris	Réf.	Prix à p. de 1 pièce
Pâte à polir Dialux				
	Pour le polissage des métaux, du chrome, etc.	140 g	vert	0 580 560 11,75 CHF
	Pour le polissage spéculaire de tous les métaux	125 g	blanc	0 580 561 7,00 CHF
	Pour la super finition de tous les métaux	120 g	bleu	0 580 562 7,40 CHF
	Pour l'élimination des rayures et des stries. Vous avez besoin, ici, en plus, de la pâte à polir blanche pour le polissage spéculaire.	145 g	orange	0 580 563 6,60 CHF
	Pour la remise à neuf des aciers inoxydables	125 g	gris	0 580 564 6,90 CHF
	Pour le polissage ou la remise à neuf des métaux non ferreux et de l'aluminium	110 g	jaune	0 580 565 6,25 CHF
	Pâte à polir type 462 sans substances animales • spécialement pour l'utilisation dans l'industrie chimique et dans l'industrie agroalimentaire	700 g	bleu	0 580 566 31,60 CHF

Pâtes à roder et à polir Dipo

C'est la pâte classique pour le polissage d'aciers non trempés et de l'aluminium. Elle est disponible en tube de 50 ml ou dans un pot économique de 1 000 ml.

	Contenu	Grain	Réf.	Prix à p. de 1 pièce
Pâtes à roder et à polir Dipo				
	Tube de 50 ml	de 5 à 8 µm, très fin	0 580 571	8,00 CHF
		de 10 à 15 µm, fin	0 580 572	8,00 CHF
		de 30 à 50 µm, grossier	0 580 573	8,00 CHF
		de 80 à 100 µm, très grossier	0 580 574	8,00 CHF
	Pot de 1 000 ml	de 5 à 8 µm, très fin	0 580 575	37,70 CHF
		de 10 à 15 µm, fin	0 580 576	37,70 CHF
		de 30 à 50 µm, grossier	0 580 577	37,70 CHF
		de 80 à 100 µm, très grossier	0 580 578	37,70 CHF

Pâtes à dresser

2

Pour le contrôle des surfaces. Après l'usinage, les pièces à contrôler sont revêtues de pâte à dresser. Après avoir frotté les pièces sur une plaque de dressage ou l'une contre l'autre, la couche colorée qui en résulte indique la qualité de la surface. Elle s'enlève facilement avec un produit de nettoyage.

	Contenu	Coloris	Réf.	Prix à p. de 1 pièce
Pâtes à dresser				
Résistant à la chaleur jusqu' à 60°C				
	Tube de 60 g	bleu	0 202 252	16,40 CHF
	Pot de 225 g	bleu	0 202 251-1	27,80 CHF

Résistant à la chaleur jusqu' à 200°C				
	Tube de 60 g	bleu	0 202 255	27,55 CHF
	Pot de 225 g	bleu	0 202 257-1	49,30 CHF

3

4

5

6

7

Pâtes spéciales de rodage

Pour les travaux de ponçage fin, de rodage et d'ajustage. Convient également aux matières plastiques. La pâte contenant l'abrasif SiC est diluable et soluble dans l'huile, le pétrole et l'essence.

	Contenu	Grain	Réf.	Prix à p. de 1 pièce
Pâtes spéciales de rodage				
	Pot de 220 ml	de 8 à 11 µm, très fin	0 580 581-1	40,95 CHF
		de 16 à 20 µm, fin	0 580 582-1	40,95 CHF
		de 27 à 31 µm, moyennement fin	0 580 583-1	33,20 CHF
		de 42 à 47 µm, moyen	0 580 584-1	29,65 CHF
		de 88 à 105 µm, très grossier	0 580 586-1	29,65 CHF

2 Pâtes à polir

Pâte à polir Elsterglanz

Elsterglanz original nettoie, polit, et entretient de manière fiable les surfaces en matières diverses. Elsterglanz est non corrosive, exempte d'acide et ménage parfaitement la matière. Des ingrédients spéciaux ont un effet hydrofuge et conservateur permettant une protection de longue durée contre le ternissement et la nouvelle salissure.

	Contenu	Utilisation	Réf.	Prix à p. de 1 pièce
Pâte à polir Elsterglanz				
	Tube de 150 ml	Universelle, particulièrement adaptée à l'acier spécial cuivre, laiton, bronze	0 580 630 0 580 631	10,90 CHF 10,90 CHF



Pâtes à polir

Pâte à polir Simichrome

Convient pratiquement à tous les métaux, l'acier spécial, le chrome, le cuivre, l'aluminium, le laiton, le magnésium, l'or et l'argent.

Pour le polissage extrêmement fin des métaux

- Supprime les petites rayures et les couches de vieillissement
- Fournit un brillant magnifique
- Forme un film de protection ultrafin et durable

	Contenu	Réf.	Prix à p. de 1 pièce
Pâte à polir Simichrome			
	Tube de 50 g	0 580 638-1	20,95 CHF
	Pot de 250 g	0 580 642-1	77,55 CHF



Pâtes à polir

Pâte à polir Dur-Plastic-Polish

L'entretien en tube pour toutes les matières plastiques non grenées, dures. Redonne de la clarté aux vitres en plexiglas et en makrolon et du brillant aux produits en polyester et en plexiglas. Sous forme de pâte, à utiliser non diluée avec un chiffon doux.

	Contenu	Réf.	Prix à p. de 1 pièce
Dur-Plastic-Polish			
	Tube de 125 ml	0 960 024-1	29,95 CHF
	Pot de 1 000 ml	0 960 014	91,35 CHF



Pâtes à polir

Produit de polissage METAREX

Un produit de polissage composé de ouate imbibée pour l'utilisation sur métaux. Convient parfaitement au polissage de finition de moules à bouteilles en PET. Dissout tout ce qui s'est accumulé sur la matière (rouille, vert-de-gris, noircissements de sulfure et d'oxyde) de manière douce, sans laisser de traces (rayures, résidus blancs). Protège contre l'oxydation précoce.

	Contenu	Pour les matériaux	Réf.	Prix à p. de 1 pièce
Produit de polissage METAREX				
	Boîte de 100 g	Métal	0 960 028	17,25 CHF
	Boîte de 200 g	Métal	0 960 029	29,70 CHF



2 Carrés à polir Micro-Mesh® Idéal pour les petits polissages

Le carré à polir est le complément idéal pour les petits travaux de réparation et de polissage sur des pièces à usiner de petite taille. L'abrasif est appliqué des deux côtés, le support souple permet d'atteindre une grande surface des corps abrasifs. Il est possible d'utiliser les carrés humides ou secs. Ils sont très bien appropriés au traitement de l'aluminium, il faut alors utiliser un liquide de refroidissement adéquat et réduire la vitesse de traitement.

Dimensions	Grain	Version	Quantité d'emballage	Réf.	Prix à p. de 1 pièces	
Carrés à polir Micro-Mesh®, Ultra-Flex						
	50 x 50 mm	60	Ultra-Flex	10 pièces	0 402 091	3,05 CHF
		80	Ultra-Flex	10 pièces	0 402 092	3,05 CHF
		100	Ultra-Flex	10 pièces	0 402 093	3,05 CHF
		120	Ultra-Flex	10 pièces	0 402 094	3,05 CHF
		150	Ultra-Flex	10 pièces	0 402 095	3,05 CHF
		180	Ultra-Flex	10 pièces	0 402 096	3,05 CHF
		240	Ultra-Flex	10 pièces	0 402 097	3,05 CHF
		320	Ultra-Flex	10 pièces	0 402 098	3,05 CHF
		360	Ultra-Flex	10 pièces	0 402 099	3,05 CHF
		400	Ultra-Flex	10 pièces	0 402 100	3,05 CHF
		600	Ultra-Flex	10 pièces	0 402 101	3,05 CHF
		800	Ultra-Flex	10 pièces	0 402 102	3,05 CHF
		1200	Ultra-Flex	10 pièces	0 402 103	3,05 CHF

 *kit adapté*

Dimensions	Contenu	Réf.	Prix à p. de 1 kit
Kit de carrés à polir Micro-Mesh®, Ultra-Flex			
50 x 50 mm	13 Pads	0 402 090	55,75 CHF



Bon à savoir!
60 MX correspond approx.
au grain P 240

Matériau
60 MX – 600 MX = SiC
800 MX – 1200 MX = Corindon

Carrés à polir Micro-Mesh® Idéal pour les petits polissages

2

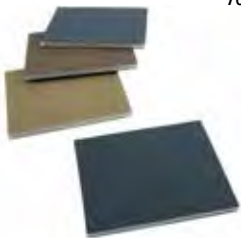
Dimensions	Grain	Version	Quantité d'emballage	Réf.	Prix à p. de 1 pièce
Carrés à polir Micro-Mesh®, Ultra-Flex					
 76 x 102 mm	60	Ultra-Flex	10 pièces	0 402 065	6,15 CHF
	80	Ultra-Flex	10 pièces	0 402 066	6,15 CHF
	100	Ultra-Flex	10 pièces	0 402 067	6,15 CHF
	120	Ultra-Flex	10 pièces	0 402 068	6,15 CHF
	150	Ultra-Flex	10 pièces	0 402 069	6,15 CHF
	180	Ultra-Flex	10 pièces	0 402 070	6,15 CHF
	240	Ultra-Flex	10 pièces	0 402 071	6,15 CHF
	320	Ultra-Flex	10 pièces	0 402 072	6,15 CHF
	360	Ultra-Flex	10 pièces	0 402 073	6,15 CHF
	400	Ultra-Flex	10 pièces	0 402 075	6,15 CHF
	600	Ultra-Flex	10 pièces	0 402 076	6,15 CHF
	800	Ultra-Flex	10 pièces	0 402 077	6,15 CHF
	1200	Ultra-Flex	10 pièces	0 402 078	6,15 CHF

Schmitzol's Wiener Kalk

Si l'on cherche dans le dictionnaire « Wienern » (astiquer) signifie polir, nettoyer, rendre brillant. Et c'est exactement ce que fait ce produit inchangé depuis plus de 125 ans: du brillant. Excellent pour l'entretien et le nettoyage d'acier spécial, de chrome, laiton, cuivre, nickel, d'or, d'argent, de l'aluminium, de verre, vernis à polir, plastique. Même les carrelages, baignoires, lavabos et plaques de cuisson conservent leur brillance. Le Wiener Kalk convient très bien au nettoyage de moules qui ont été polis à la pâte diamantée jusqu'à 6 µm. En tant que pur produit naturel, il est totalement exempt de substances organiques, phosphates et métaux lourds. Il ne contient pas non plus de calcaire, son nom est tout simplement devenu historique au fil des années.

	Contenu	Réf.	Prix à p. de 1 pièce
Schmitzol's Wiener Kalk			
	Boîte de 125 g	0 960 020	8,30 CHF



2 Produit de polissage Ouator

Des boulettes de coton pour le polissage doux de l'aluminium, du métal et du plastique. Le coton est imbibé de produit de polissage et peut être effilé petit à petit. Ainsi, chaque fragment peut être utilisé plusieurs fois sans problème (à conserver dans un sachet après utilisation!).

Par un simple frottement, vous obtenez avec cette ouate un poli profond sur toutes les matières – parfaite pour le nettoyage et le ravaillage. La surface est en outre légèrement vitrifiée, ce qui protège contre les gouttes d'eau et la corrosion.

Contenu	Type	Coloris	Pour les matériaux	Réf.	Prix à p. de 1 pièce
Produit de polissage Ouator					
	Boîte de 250 g	A	rose	Aluminium	0 960 025 98,85 CHF
		M	bleu	Métal	0 960 026 98,85 CHF
		MPT	blanc	Plastique	0 960 027 98,85 CHF

Ouate à polir

Ce qui est bon pour la peau humaine, ne peut qu'être bon pour les surfaces techniques. L'ouate est un auxiliaire universel pour le nettoyage. Vous avez le choix entre le coton et la viscosse (fibranne) ainsi qu'un « mélange 50/50 » des deux. La fibranne absorbe le liquide très rapidement tandis que le coton la stocke plus longtemps et offre une meilleure cohésion des fibres. Outre les boulettes d'ouate en vrac, des pads d'ouate (100 % coton) sont également disponibles.

Version	Matière	Contenu	Quantité d'emballage	Réf.	Prix à p. de 1 lot
Ouate à polir					
Ouate	50 % viscosse / 50 % coton	Sachet de 100 g		0 960 010	6,40 CHF
	100 % coton	Sachet de 100 g		0 960 011	5,15 CHF
	100 % viscosse	Sachet de 1.000 g		0 960 013-5	34,95 CHF
Pads d'ouate	100 % coton	Sachet de 40 pièces	40 pièces	0 960 015	2,85 CHF



Chiffons de polissage Kleenex

Chiffons à 3 épaisseurs de qualité supérieure.



Pour essuyer après le polissage et pour l'application de la microsuspension de polissage joke Magic (illustration similaire).

Version	Contenu	Coloris	Dimensions	Réf.	Prix à p. de 1 pièce
Chiffons de polissage Kleenex					
3 épaisseurs	72 chiffons	blanc	20 x 20 cm	0 590 602	4,25 CHF



Fils de nettoyage

Flexible et simultanément solide. Particulièrement adapté pour détacher et ôter les simples saletés dans les alésages. Garniture en coton doux, avec et sans brosse intégrée (pour une puissance de nettoyage maximale). Les fils sont résistants aux produits de nettoyage et peuvent aussi bien être utilisés humides que secs. Disponibles dans une longueur de 150 mm et plus longs (300 mm), extrémité en forme de cône.

	Matière	Dimensions	Quantité d'emballage	Réf.	Prix à p. de 1 lot
Fils de nettoyage					
	Coton sans brosse	Ø 4/5 x 150 mm	80 pièces	0 960 005	4,30 CHF
	Coton avec brosse	Ø 4/5 x 150 mm	80 pièces	0 960 006	5,50 CHF
		Ø 3,5/5,5 x 300 mm	50 pièces	0 960 007	8,85 CHF



Coton sans brosse

Coton avec brosse



Cotons-tiges

Pratiquement connus de tous les enfants. Les cotons-tiges joke ont une garniture en coton très dense et ferme aux extrémités (petit et grand modèles disponibles). Avec leurs longues tiges en bois, ils sont de qualité nettement supérieure aux bâtonnets en PP car ils sont plus résistants à la flexion et aux produits de nettoyage. Grâce à leur diamètre, ils s'adaptent aux pinces de serrage de nos pièces à main. Utilisation à sec ou humide pour le nettoyage ainsi qu'avec de la pâte pour le polissage.

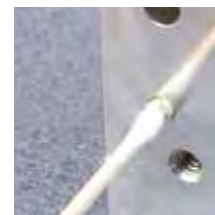

	Version	Dimensions	Quantité d'emballage	Réf.	Prix à p. de 1 lot
Cotons avec tige en bois					
	petite extrémité (Ø env. 4 – 5,5 mm)	Ø 2,3 x 150 mm	100 pièces	0 960 001	16,40 CHF
	grosse extrémité (Ø env. 10 – 12 mm)	Ø 3 x 200 mm	50 pièces	0 960 002	16,70 CHF

Bâton de nettoyage

Les bâtonnets de nettoyage non pelucheux offrent une excellente prise en main et leur forme en pointe est idéale pour l'application dans la construction de modèles et de moules comme dans d'autres domaines tels que l'optique, les lasers et la microtechnologie. Ces bâtonnets ont une tête dense et solide en coton de première qualité. Ils sont donc hyper-absorbants et adaptés aux solvants et conservent leur forme même à l'état humide. Parfaits pour toutes les tâches de nettoyage dans les endroits difficiles d'accès ou pour l'application précise de liquides (par exemple colles, résines, alcools).

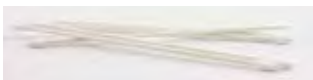
		Quantité d'emballage	Réf.	Prix à p. de 1 lot
Bâton de nettoyage				
	Tête pointue aux 2 extrémités, Ø 5 x 13 mm, dure, tête et tige en coton	100 pièces	0 960 003	20,35 CHF

Feutres et tissus

Notre gamme d'outils de polissage en feutre est le fruit de longues années d'expérience. Toutes les formes, dimensions et duretés courantes sont disponibles. Les outils de polissage en feutre joke se distinguent par leur forte résistance et, en même temps, par leur matière extrêmement élastique. Il est recommandé de les utiliser systématiquement avec les pâtes diamantées Magic et/ou Hyprez® proposées par joke pour obtenir les meilleurs résultats. Les outils de polissage en feutre de la maison joke vous permettront de polir efficacement, proprement et en toute sécurité les moules les plus compliqués comme par exemple des moules de coulée sous pression, des moules pour coulage par injection, des outils de coupe, des matrices, etc..

Ø de la queue :

- Ø 2,35 x 40 mm
- Ø 3 x 40 mm
- Ø 6 x 40 mm

Dureté :

Tendre : feutre pur sans imprégnation (densité < 0,65 g/cm³)

Standard : la légère imprégnation garantit une meilleure stabilité (densité de 0,65 g/cm³)

Extra-dure : stabilité absolue de la forme grâce à l'imprégnation spéciale supplémentaire (densité de 0,65 g/cm³)

15 formes différentes:

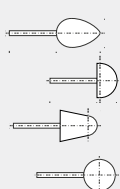

- Poire
- Demi-cercle
- Cône
- Sphère

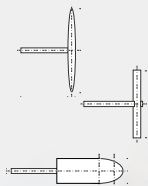

- Lentille
- Roue
- Bagues
- Ogive arrondie

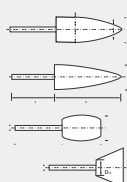

- Ogive pointue
- Cône pointu
- Tonneau
- Trapèze

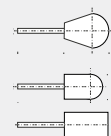

- Goutte
- Sphéro-cylindre
- Cylindre

145 Outils de polissage en feutre à queue

149 Rondelles et lentilles de polissage en feutre













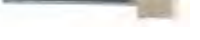











152 Lamelles en feutre avec queue

153 Baguettes et plaques en feutre

Feutres de polissage









Ø queue 2,35 x 40 mm

2

	Dim. tête	Dureté	Dim. queue	Vitesse de coupe maximale	Quantité d'emballage	Réf.	Prix à p. de 1 pièce
Feutres de polissage à queue de Ø 2,35 x 40 mm							
Cylindre							
	Ø 4 x 10 mm	standard	Ø 2,35 x 40 mm	10 m/s	10 pièces	0 570 107	2,00 CHF
	Ø 4 x 12 mm	extra-dur	Ø 2,35 x 40 mm	10 m/s	10 pièces	0 570 494	2,95 CHF
	Ø 8 x 12 mm	standard	Ø 2,35 x 40 mm	10 m/s	10 pièces	0 570 105	1,50 CHF
Sphère							
	Ø 6 mm	standard	Ø 2,35 x 40 mm	10 m/s	10 pièces	0 570 104	1,80 CHF
Ogive pointue							
	Ø 6 x 18 mm	extra-dur	Ø 2,35 x 40 mm	10 m/s	10 pièces	0 570 490	4,10 CHF
	Ø 7 x 15 mm	standard	Ø 2,35 x 40 mm	10 m/s	10 pièces	0 570 109	1,55 CHF
		extra-dur	Ø 2,35 x 40 mm	10 m/s	10 pièces	0 570 451	1,60 CHF
Poire							
	Ø 8 x 11 mm	standard	Ø 2,35 x 40 mm	10 m/s	10 pièces	0 570 114	2,00 CHF
	Ø 9 x 13 mm	standard	Ø 2,35 x 40 mm	10 m/s	10 pièces	0 570 110	1,60 CHF
		extra-dur	Ø 2,35 x 40 mm	10 m/s	10 pièces	0 570 452	1,65 CHF
Cône							
	Ø 7 x 15 mm	standard	Ø 2,35 x 40 mm	10 m/s	10 pièces	0 570 116	1,50 CHF
		extra-dur	Ø 2,35 x 40 mm	10 m/s	10 pièces	0 570 454	1,60 CHF
Lentille							
	Ø 17 x 5 mm	standard	Ø 2,35 x 40 mm	10 m/s	10 pièces	0 570 121	2,60 CHF
		extra-dur	Ø 2,35 x 40 mm	10 m/s	10 pièces	0 570 458	2,75 CHF
	Ø 22 x 5 mm	standard	Ø 2,35 x 40 mm	10 m/s	10 pièces	0 570 120	2,80 CHF
		extra-dur	Ø 2,35 x 40 mm	10 m/s	10 pièces	0 570 457	2,95 CHF
Roue							
	Ø 17 x 5 mm	standard	Ø 2,35 x 40 mm	10 m/s	10 pièces	0 570 119	1,60 CHF
	Ø 22 x 5 mm	standard	Ø 2,35 x 40 mm	10 m/s	10 pièces	0 570 118	1,80 CHF
		extra-dur	Ø 2,35 x 40 mm	10 m/s	10 pièces	0 570 456	1,95 CHF
Tonneau							
	Ø 8 x 11 mm	standard	Ø 2,35 x 40 mm	10 m/s	10 pièces	0 570 112	1,50 CHF
	Ø 9 x 13 mm	standard	Ø 2,35 x 40 mm	10 m/s	10 pièces	0 570 111	1,60 CHF
Trapèze							
	Ø 12 / 8 x 12 mm	standard	Ø 2,35 x 40 mm	10 m/s	10 pièces	0 570 117	1,75 CHF
		extra-dur	Ø 2,35 x 40 mm	10 m/s	10 pièces	0 570 455	1,85 CHF
Goutte							
	Ø 8 x 11 mm	standard	Ø 2,35 x 40 mm	10 m/s	10 pièces	0 570 115	1,50 CHF
	Ø 9 x 13 mm	standard	Ø 2,35 x 40 mm	10 m/s	10 pièces	0 570 113	2,35 CHF

2 Feutres de polissage

Ø queue 3 x 40 mm

	Dim. tête	Dureté	Dim. queue	Vitesse de coupe maximale	Quantité d'emballage	Réf.	Prix à p. de 1 pièce
Feutres de polissage à queue de Ø 3 x 40 mm							
Cylindre							
	♣ Ø 6 x 10 mm	standard	Ø 3 x 40 mm	10 m/s	10 pièces	0 570 301	1,45 CHF
	♣ Ø 6 x 10 mm	extra-dur	Ø 3 x 40 mm	10 m/s	10 pièces	0 570 461	1,50 CHF
	♣ Ø 6 x 10 mm	tendre	Ø 3 x 40 mm	10 m/s	10 pièces	0 570 315	1,75 CHF
	♣ Ø 6 x 13 mm	standard	Ø 3 x 40 mm	10 m/s	10 pièces	0 570 322	1,40 CHF
	♣ Ø 8 x 10 mm	standard	Ø 3 x 40 mm	10 m/s	10 pièces	0 570 302	1,45 CHF
	♣ Ø 8 x 10 mm	extra-dur	Ø 3 x 40 mm	10 m/s	10 pièces	0 570 462	1,55 CHF
	♣ Ø 8 x 12 mm	tendre	Ø 3 x 40 mm	10 m/s	10 pièces	0 570 317	1,85 CHF
	♣ Ø 10 x 10 mm	standard	Ø 3 x 40 mm	10 m/s	10 pièces	0 570 303	1,55 CHF
	♣ Ø 10 x 10 mm	extra-dur	Ø 3 x 40 mm	10 m/s	10 pièces	0 570 463	1,65 CHF
	♣ Ø 10 x 12 mm	tendre	Ø 3 x 40 mm	10 m/s	10 pièces	0 570 319	1,85 CHF
	♣ Ø 10 x 13 mm	standard	Ø 3 x 40 mm	10 m/s	10 pièces	0 570 323	1,60 CHF
	♣ Ø 10 x 15 mm	tendre	Ø 3 x 40 mm	10 m/s	10 pièces	0 570 320	1,90 CHF
	♣ Ø 10 x 20 mm	standard	Ø 3 x 40 mm	10 m/s	10 pièces	0 570 354	1,85 CHF
	♣ Ø 13 x 20 mm	standard	Ø 3 x 40 mm	10 m/s	10 pièces	0 570 324	3,20 CHF
	♣ Ø 15 x 20 mm	standard	Ø 3 x 30 mm	10 m/s	10 pièces	0 570 355	2,50 CHF
	♣ Ø 15 x 32 mm	tendre	Ø 3 x 40 mm	10 m/s	10 pièces	0 570 347	7,25 CHF
	♣ Ø 16 x 30 mm	standard	Ø 3 x 40 mm	10 m/s	10 pièces	0 570 325	3,55 CHF
	♣ Ø 20 x 20 mm	tendre	Ø 3 x 40 mm	10 m/s	10 pièces	0 570 498	5,45 CHF
	♣ Ø 20 x 40 mm	standard	Ø 3 x 40 mm	10 m/s	10 pièces	0 570 326	5,45 CHF
Sphérocylindre							
	♣ Ø 6 x 10 mm	standard	Ø 3 x 40 mm	10 m/s	10 pièces	0 570 312	1,45 CHF
	♣ Ø 8 x 12 mm	standard	Ø 3 x 40 mm	10 m/s	10 pièces	0 570 313	1,55 CHF
Sphère							
	♣ Ø 6 mm	standard	Ø 3 x 40 mm	10 m/s	10 pièces	0 570 356	1,85 CHF
	♣ Ø 8 mm	standard	Ø 3 x 40 mm	10 m/s	10 pièces	0 570 357	1,85 CHF
	♣ Ø 10 mm	standard	Ø 3 x 40 mm	10 m/s	10 pièces	0 570 358	2,05 CHF
	♣ Ø 12 mm	standard	Ø 3 x 40 mm	10 m/s	10 pièces	0 570 359	2,50 CHF
Ogive pointue							
	♣ Ø 6 x 18 mm	extra-dur	Ø 3 x 40 mm	10 m/s	10 pièces	0 570 328	3,15 CHF
	♣ Ø 7 x 16 mm	standard	Ø 3 x 40 mm	10 m/s	10 pièces	0 570 327	1,40 CHF
	♣ Ø 10 x 18 mm	standard	Ø 3 x 40 mm	10 m/s	10 pièces	0 570 304	1,80 CHF
Lentille							
	♣ Ø 21 x 4 mm	extra-dur	Ø 3 x 40 mm	10 m/s	10 pièces	0 570 459	4,10 CHF
Roue							
	♣ Ø 21 x 4 mm	standard	Ø 3 x 37 mm	10 m/s	10 pièces	0 570 489	3,50 CHF
Ogive arrondie							
	♣ Ø 6 x 10 mm	standard	Ø 3 x 40 mm	10 m/s	10 pièces	0 570 308	1,40 CHF
	♣ Ø 6 x 10 mm	extra-dur	Ø 3 x 40 mm	10 m/s	10 pièces	0 570 466	1,50 CHF
	♣ Ø 8 x 12 mm	standard	Ø 3 x 40 mm	10 m/s	10 pièces	0 570 311	1,55 CHF
Ogive							
	♣ Ø 6 x 10 mm	standard	Ø 3 x 40 mm	10 m/s	10 pièces	0 570 310	1,45 CHF
	♣ Ø 7 x 15 mm	standard	Ø 3 x 40 mm	10 m/s	10 pièces	0 570 314	1,60 CHF
	♣ Ø 8 x 12 mm	standard	Ø 3 x 40 mm	10 m/s	10 pièces	0 570 309	1,55 CHF
	♣ Ø 8 x 12 mm	extra-dur	Ø 3 x 40 mm	10 m/s	10 pièces	0 570 465	1,60 CHF

Feutres de polissage Ø queue 3 x 40 mm

2

	Dim. tête	Dureté	Dim. queue	Vitesse de coupe maximale	Quantité d'emballage	Réf.	Prix à p. de 1 pièce
Trapèze							
	Ø 9 / 6 x 15 mm	standard	Ø 3 x 40 mm	10 m/s	10 pièces	0 570 491	2,50 CHF
	Ø 10 / 7 x 15 mm	extra-dur	Ø 3 x 40 mm	10 m/s	10 pièces	0 570 469	1,85 CHF
	Ø 15 / 10 x 15 mm	tendre	Ø 3 x 40 mm	10 m/s	10 pièces	0 570 321	2,15 CHF
	▣ Ø 15 / 10 x 15 mm	standard	Ø 3 x 40 mm	10 m/s	10 pièces	0 570 305	2,00 CHF
	Ø 15 / 10 x 15 mm	extra-dur	Ø 3 x 40 mm	10 m/s	10 pièces	0 570 464	2,30 CHF
Goutte							
	▣ Ø 6 x 10 mm	standard	Ø 3 x 40 mm	10 m/s	10 pièces	0 570 306	1,45 CHF
	▣ Ø 8 x 12 mm	standard	Ø 3 x 40 mm	10 m/s	10 pièces	0 570 307	1,55 CHF

kit adapté

	Réf.	Prix à p. de 1 kit
Kit de feutres de polissage à queue de Ø 3 x 40 mm		
▣ Contenu : 14 pièces Contient les feutres sélectionnés dans le tableau ci-dessus	0 570 300	23,80 CHF

Accessoires / Pièces de rechange
NOUVEAU!

	Réf.	Prix à p. de 1 pièce
Rallonge pour outils à queue		
Queue Ø 3 mm, prise d'outil Ø 3 mm, 75 mm de long	0 571 650	47,70 CHF
Queue Ø 6 mm, prise d'outil Ø 3 mm, 105 mm de long	0 571 651	51,30 CHF
Queue Ø 8 mm, prise d'outil Ø 6 mm, 340 mm de long	0 571 652	106,00 CHF



















Feutres de polissage Queue extra-longue Ø 3 mm

NOUVEAU!

	Dim. tête	Dureté	Dim. queue	Quantité d'emballage	Réf.	Prix à p. de 1 lot
Feutres de polissage, Ø de la queue 3 mm						
Cylindre						
	Ø 6 x 15 mm	dur	Ø 3 x 80 mm	5 pièces	0 573 004	38,45 CHF
		tendre	Ø 3 x 80 mm	5 pièces	0 573 005	38,45 CHF
	Ø 6 x 15 mm	dur	Ø 3 x 80 mm	5 pièces	0 573 006	38,45 CHF
		tendre	Ø 3 x 80 mm	5 pièces	0 573 007	38,45 CHF
	Ø 10 x 20 mm	dur	Ø 3 x 80 mm	5 pièces	0 573 008	43,40 CHF
		tendre	Ø 3 x 80 mm	5 pièces	0 573 009	41,75 CHF
	Ø 6 x 15 mm	dur	Ø 3 x 80 mm	5 pièces	0 573 010	43,40 CHF
		tendre	Ø 3 x 80 mm	5 pièces	0 573 011	43,05 CHF

2 Feutres de polissage

Ø queue 6 x 40 mm

	Dim. tête	Dureté	Dim. queue	Vitesse de coupe maximale	Réf.	Prix à p. de 1 pièce
Feutres de polissage à queue de Ø 6 x 40 mm						
Cylindre						
	Ø 10 x 12 mm	standard	Ø 6 x 40 mm	10 m/s	0 570 331	1,85 CHF
	Ø 12 x 12 mm	standard	Ø 6 x 40 mm	10 m/s	0 570 332	1,95 CHF
	Ø 15 x 20 mm	standard	Ø 6 x 40 mm	10 m/s	0 570 333	2,45 CHF
	Ø 15 x 20 mm	extra-dur	Ø 6 x 40 mm	10 m/s	0 570 471	2,75 CHF
	Ø 15 x 30 mm	standard	Ø 6 x 40 mm	10 m/s	0 570 334	2,70 CHF
	Ø 20 x 20 mm	standard	Ø 6 x 40 mm	10 m/s	0 570 335	2,95 CHF
	Ø 20 x 20 mm	extra-dur	Ø 6 x 40 mm	10 m/s	0 570 472	3,70 CHF
	Ø 20 x 30 mm	standard	Ø 6 x 40 mm	10 m/s	0 570 336	4,00 CHF
	Ø 25 x 30 mm	standard	Ø 6 x 40 mm	10 m/s	0 570 337	4,30 CHF
	Ø 30 x 35 mm	standard	Ø 6 x 40 mm	10 m/s	0 570 338	5,10 CHF
	Ø 30 x 35 mm	extra-dur	Ø 6 x 40 mm	10 m/s	0 570 473	6,95 CHF
Sphère						
	Ø 12 mm	standard	Ø 6 x 40 mm	10 m/s	0 570 360	2,35 CHF
	Ø 20 mm	standard	Ø 6 x 40 mm	10 m/s	0 570 362	4,30 CHF
Cône						
	Ø 20 x 30 mm	standard	Ø 6 x 40 mm	10 m/s	0 570 339	4,00 CHF
	Ø 20 x 30 mm	extra-dur	Ø 6 x 40 mm	10 m/s	0 570 474	4,75 CHF
Ogive arrondie						
	Ø 15 x 20 mm	standard	Ø 6 x 40 mm	10 m/s	0 570 340	2,45 CHF
	Ø 15 x 20 mm	extra-dur	Ø 6 x 40 mm	10 m/s	0 570 475	3,95 CHF
Ogive arrondie, longue						
	Ø 20 x 70 mm	standard	Ø 6 x 40 mm	10 m/s	0 570 342	9,15 CHF
Trapèze						
	Ø 30 / 22 x 25 mm	standard	Ø 6 x 40 mm	10 m/s	0 570 493	6,45 CHF
Demi-ronde						
	Ø 30 x 20 mm	standard	Ø 6 x 40 mm	10 m/s	0 570 341	4,10 CHF



D'autres feutres de polissage sur demande !

Nous vous fournissons volontiers des feutres de polissage de formes, de duretés, de dimensions de tête et de queue différentes. N'hésitez pas à contacter notre **service des ventes** :

Tél. +41 31 924 39 39 • office@hatag.ch

Feutres de polissage

Ø queue 6 x 40 mm

2

↓ kit adapté

	Réf.	Prix à p. de 1 kit
Kit de feutres de polissage à queue de Ø 6 x 40 mm		
	Contenu : 12 pièces Contient les feutres sélectionnés dans le tableau ci-dessus	0 570 330 41,85 CHF



Feutres de polissage

Queue extra-longue Ø 6 mm
NOUVEAU!

Dim. tête	Dureté	Dim. queue	Quantité d'emballage	Réf.	Prix à p. de 1 lot
Feutres de polissage, Ø de la queue 6 mm					
Cylindre					
Ø 10 x 20 mm	dur	Ø 6 x 100 mm	5 pièces	0 573 000	49,70 CHF
	tendre	Ø 6 x 100 mm	5 pièces	0 573 001	49,70 CHF
Ø 13 x 20 mm	dur	Ø 6 x 100 mm	5 pièces	0 573 002	53,00 CHF
	tendre	Ø 6 x 100 mm	5 pièces	0 573 003	53,00 CHF



Rondelles de polissage en feutre



	Ø ext.	Ø int.	Hauteur	Dureté	Vitesse de coupe maximale	Quantité d'emballage	Réf.	Prix à p. de 1 lot
Rondelles de polissage en feutre								
non autocollantes								
	18 mm	7 mm	4 mm	standard	10 m/s	10 pièces	0 570 412	5,85 CHF
	30 mm	12 mm	4 mm	standard	10 m/s	10 pièces	0 570 414	12,00 CHF
	45 mm	18 mm	4 mm	standard	10 m/s	10 pièces	0 570 415	16,20 CHF
autocollantes								
	18 mm	7 mm	4 mm	standard	10 m/s	10 pièces	0 570 422	9,70 CHF
	30 mm	12 mm	4 mm	standard	10 m/s	10 pièces	0 570 424	17,30 CHF
	45 mm	18 mm	4 mm	standard	10 m/s	10 pièces	0 570 425	23,85 CHF

2 Feutres de polissage

Rondelles, supports et lentilles

Feutres de polissage Magic avec couche barrière

L'imprégnation spéciale dernièrement mise au point garantit des résultats de polissage parfaits avec les feutres de polissage Magic. Elle garantit une absorption d'humidité inférieure à celle du feutre courant et optimise les performances de coupe des diamants. Les feutres de polissage joke Magic nécessitent jusqu'à 40 % en moins de pâte diamantée par rapport aux feutres courants à surface ondulée et non imprégnés. La surface lisse et précise des feutres de polissage Magic donne rapidement une surface plane sur la matière usinée et empêche efficacement la peau d'orange. La couche barrière située au dos des feutres empêche la pénétration de la colle liquide au moment de coller les feutres sur les supports en caoutchouc. La colle n'a donc aucun effet sur les feutres et un ramollissement de la colle dû au produit de polissage utilisé est exclu.

	Dimensions	Dureté	Quantité d'emballage	Réf.	Prix à p. de	
					1 pièce	1 lot
Feutres de polissage joke Magic, non autocollants						
	Ø 30 / 12 x 4 mm	standard	10 pièces	0 590 501	-	20,40 CHF
	100 x 30 x 2 mm	standard	10 pièces	0 590 502	-	24,85 CHF
	290 x 280 x 2 mm	standard	-	0 411 370	41,35 CHF	-

Accessoires / Pièces de rechange



	Réf.	Prix à p. de
		1 pièce
Colle Pattex, tube de 125 g		
		
Pour fixer les rondelles de polissage en feutre sur les supports en caoutchouc	0 570 420-1	19,05 CHF



Densité des plaques en feutre

tendre	0,48 g/cm ³
moyenne	0,56 g/cm ³
standard	0,64 g/cm ³
extra-dure	0,64 g/cm ³ (avec imprégnation !)

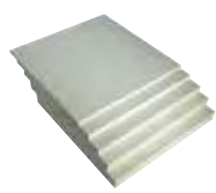
Plaques en feutre

	Dimensions	Dureté	Réf.	Prix à p. de
				1 pièce
Plaques en feutre				
	6 x 250 x 250 mm	tendre	0 411 341	40,55 CHF
		moyen	0 411 351	46,35 CHF
		standard	0 411 361	52,00 CHF
	10 x 250 x 250 mm	tendre	0 411 342	62,95 CHF
		moyen	0 411 352	72,10 CHF
		standard	0 411 362	81,65 CHF
12 x 250 x 250 mm	moyen	0 411 353	81,60 CHF	
	standard	0 411 363	116,80 CHF	
25 x 250 x 250 mm	tendre	0 411 345	112,65 CHF	
	moyen	0 411 355	160,90 CHF	
	standard	0 411 365	183,20 CHF	
Plaques en feutre, autocollantes				
	3 x 250 x 250 mm	standard	0 411 368	31,50 CHF

Feutres de polissage

Supports de feutres de polissage

Dimensions	Dureté	Dim. queue	Vitesse de coupe maximale	Réf.	Prix à p. de 1 pièce
Supports de polissage en feutre (support en caoutchouc avec bague en feutre collée)					
Ø 18 mm	standard	Ø 3 x 26 mm	10 m/s	0 570 403	14,95 CHF
Ø 30 mm	standard	Ø 3 x 26 mm	10 m/s	0 570 404	15,30 CHF
Ø 45 mm	standard	Ø 6 x 32 mm	10 m/s	0 570 405	16,05 CHF



Rouleau de feutre à polir

NOUVEAU!

Dimensions	Réf.	Prix à p. de 1 pièce
Rouleau de feutre à polir, largeur 25 mm, 1500 mm		
1 mm d'épaisseur	0 411 390	15,50 CHF
3 mm d'épaisseur	0 411 391	19,95 CHF

Lentilles de polissage en feutre

Dimensions	Dim. alésage	Dureté	Utilisable avec la queue	Vitesse de coupe maximale	Réf.	Prix à p. de 1 pièce
Lentilles de polissage en feutre sans queue						
Ø 13 x 4 mm	2 mm	standard	type 21, 22, 23	10 m/s	0 570 431	1,50 CHF
Ø 19 x 5 mm	2 mm	standard	type 26, 27	10 m/s	0 570 433	1,75 CHF
Ø 25 x 6 mm	2 mm	standard	type 26, 27	10 m/s	0 570 434	2,15 CHF
Ø 38 x 6 mm	2 mm	standard	type 26, 27	10 m/s	0 570 435	3,85 CHF
Ø 51 x 8 mm	6 mm	standard	type 41	10 m/s	0 570 436	6,30 CHF



Accessoires / Pièces de rechange

	Pour diamètre d'alésage	Dim. queue	Type	Dim. max. de la meule	Réf.	Prix à p. de 1 pièce
Supports de disques de meulage CRATEX®						
	Ø 1,5 – 1,8 mm	Ø 2,35 x 28/40 mm	21	Ø 38 x 4,5 mm	0 545 275	1,85 CHF
	Ø 1,5 – 1,8 mm	Ø 3 x 42 mm	22	Ø 38 x 4,5 mm	0 545 276	1,85 CHF
	Ø 1,5 – 1,8 mm	Ø 6 x 42 mm	23	Ø 38 x 4,5 mm	0 545 277	1,85 CHF
	Ø 1,5 – 1,8 mm	Ø 3 x 40 mm	26	Ø 25 x 8,5 mm	0 545 280	2,35 CHF
	Ø 1,5 – 1,8 mm	Ø 6 x 40 mm	27	Ø 25 x 8,5 mm	0 545 281	2,35 CHF
	Ø 6 mm	Ø 6 x 25 mm	41	Ø 75 x 9,5 mm	0 545 282	7,15 CHF

2 Lamelles en feutre

Ø queue 3 et 6 mm

Lamelles en feutre

Les outils de polissage en feutre se distinguent par leur remarquable élasticité. Ils s'adaptent parfaitement aux contours des pièces à usiner. Leur « forme fendue » est ici particulièrement appréciée. S'adaptant parfaitement aux contours de la pièce, vous n'avez pas besoin d'exercer une trop forte pression de travail et vous avez moins d'« érosion » sur la pièce à usiner, en bref: vous obtenez de meilleurs résultats. Elles sont parfaites pour être utilisées avec les installations du moteur jokeFlex Premium Plus ou Power.

Vitesse de rotation conseillée: entre 3 000 et 6 000 tr/min

Dim. tête	Dureté	Epaisseur feutre	Dim. queue	Vitesse de coupe maximale	Réf.	Prix à p. de 1 pièce
Lamelles en feutre avec queue standard						
20 x 10 mm	H 40	2 mm	Ø 3 x 40 mm	10 m/s	0 411 701	9,25 CHF
	H 40	2 mm	Ø 6 x 40 mm	10 m/s	0 411 721	9,25 CHF
20 x 20 mm	H 40	2 mm	Ø 3 x 40 mm	10 m/s	0 411 702	10,25 CHF
	H 40	2 mm	Ø 6 x 40 mm	10 m/s	0 411 722	9,80 CHF
25 x 10 mm	H 40	2 mm	Ø 3 x 40 mm	10 m/s	0 411 703	9,55 CHF
25 x 20 mm	H 40	2 mm	Ø 3 x 40 mm	10 m/s	0 411 704	10,40 CHF
	H 40	2 mm	Ø 6 x 40 mm	10 m/s	0 411 724	10,40 CHF
25 x 30 mm	H 40	2 mm	Ø 3 x 40 mm	10 m/s	0 411 705	11,20 CHF
	H 40	2 mm	Ø 6 x 40 mm	10 m/s	0 411 725	11,20 CHF
30 x 5 mm	H 40	3 mm	Ø 3 x 40 mm	10 m/s	0 411 710	10,25 CHF
	H 40	2 mm	Ø 6 x 40 mm	10 m/s	0 411 712	10,25 CHF
40 x 5 mm	H 40	3 mm	Ø 3 x 40 mm	10 m/s	0 411 711	10,80 CHF
	H 40	3 mm	Ø 6 x 40 mm	10 m/s	0 411 713	10,80 CHF
50 x 5 mm	H 40	3 mm	Ø 6 x 40 mm	10 m/s	0 411 714	12,40 CHF
Lamelles en feutre fendue						
30 x 10 mm	H 40	2 mm	Ø 3 x 40 mm	10 m/s	0 411 706	12,10 CHF
	H 40	2 mm	Ø 6 x 40 mm	10 m/s	0 411 726	12,10 CHF
30 x 20 mm	H 40	2 mm	Ø 3 x 40 mm	10 m/s	0 411 707	12,10 CHF
	H 40	2 mm	Ø 6 x 40 mm	10 m/s	0 411 727	12,10 CHF
30 x 30 mm	H 40	2 mm	Ø 3 x 40 mm	10 m/s	0 411 708	13,00 CHF
	H 40	2 mm	Ø 6 x 40 mm	10 m/s	0 411 728	13,00 CHF
40 x 10 mm	H 40	3 mm	Ø 6 x 40 mm	10 m/s	0 411 733	13,40 CHF
40 x 20 mm	H 40	3 mm	Ø 6 x 40 mm	10 m/s	0 411 734	13,40 CHF
40 x 30 mm	H 40	3 mm	Ø 6 x 40 mm	10 m/s	0 411 735	14,45 CHF
40 x 40 mm	H 40	3 mm	Ø 6 x 40 mm	10 m/s	0 411 736	16,35 CHF
50 x 20 mm	H 40	3 mm	Ø 6 x 40 mm	10 m/s	0 411 741	14,45 CHF
50 x 30 mm	H 40	3 mm	Ø 6 x 40 mm	10 m/s	0 411 742	16,90 CHF
50 x 40 mm	H 40	3 mm	Ø 6 x 40 mm	10 m/s	0 411 743	19,40 CHF
50 x 50 mm	H 40	3 mm	Ø 6 x 40 mm	10 m/s	0 411 744	20,80 CHF
60 x 40 mm	H 40	3 mm	Ø 6 x 40 mm	10 m/s	0 411 751	23,95 CHF
60 x 50 mm	H 40	3 mm	Ø 6 x 40 mm	10 m/s	0 411 752	26,05 CHF
80 x 30 mm	H 40	5 mm	Ø 6 x 40 mm	10 m/s	0 411 765	24,55 CHF
80 x 50 mm	H 40	5 mm	Ø 6 x 40 mm	10 m/s	0 411 767	33,30 CHF

Baguettes en feutre

Baguettes en feutre sans tige

2

3

4

5

6

7

	Dimensions	Dureté	Réf.	Prix à p. de 1 pièce
Baguettes en feutre				
Carrée				
	6 x 6 x 150 mm	moyen	0 411 301	1,20 CHF
		standard	0 411 304	1,35 CHF
	10 x 10 x 150 mm	moyen	0 411 302	2,30 CHF
		standard	0 411 305	2,45 CHF
	12 x 12 x 150 mm	moyen	0 411 303	2,95 CHF
		standard	0 411 306	3,20 CHF

 *kit adapté*

	Réf.	Prix à p. de 1 kit
Assortiment de baguettes en feutre		
	Contenu : 18 baguettes en feutre, 3 de chaque dureté et modèle	0 411 300 43,45 CHF

Baguettes en feutre

Ø queue 3,2 mm

	Dimensions	Dureté	Dim. queue	Réf.	Prix à p. de 1 pièce
Baguettes en feutre sur queue, biseautées à 30°					
	6 x 6 x 37 mm	moyen	Ø 3,2 x 30 mm	0 411 321	3,90 CHF
		standard	Ø 3,2 x 30 mm	0 411 324	4,10 CHF
		extra-dur	Ø 3,2 x 30 mm	0 411 327	4,10 CHF
	10 x 10 x 45 mm	moyen	Ø 3,2 x 30 mm	0 411 322	4,40 CHF
		standard	Ø 3,2 x 30 mm	0 411 325	4,65 CHF
	12 x 12 x 45 mm	moyen	Ø 3,2 x 30 mm	0 411 323	5,30 CHF
standard		Ø 3,2 x 30 mm	0 411 326	5,55 CHF	

 *kit adapté*

	Réf.	Prix à p. de 1 kit
Assortiment de baguettes en feutre sur queue		
	Contient : 6 baguettes	0 411 320 25,00 CHF

Outils de rodage et de polissage

155 Outils de rodage et de polissage en bois

158 Corps de rodage et de polissage

Découvrez la gamme complète de nos abrasifs et de nos outils de meulage.

157 Baguettes de rodage en plexiglas

164 HELICAL LAP

Qu'il s'agisse d'outils sur queue pour systèmes rotatifs ou bien de capuchons, de manchons, de bandes, feuilles, disques et rubans...Nous vous fournissons tous les outils dont vous avez besoin pour vos travaux de meulage!

Outils de rodage et de polissage en bois

2

Ø queue 3 mm

3

4







5

6

7

Outils de rodage et de polissage en bois

Il est possible d'utiliser les outils de rodage et de polissage en bois dur ou tendre avec des systèmes rotatifs ou linéaires (machines à limer à main). Le profilage de ces outils permet d'usiner des rayons et des formes similaires. Ils sont principalement utilisés avec des pâtes.

	Version	Forme	Dim. tête	Dim. queue	Réf.	Prix à p. de 1 pièce	
Outils de rodage et de polissage en bois sur queue de Ø 3 mm							
	bois dur	Cylindre	Ø 6 x 15 mm	Ø 3 x 30 mm	0 570 174	2,60 CHF	
			Cylindre	Ø 10 x 20 mm	Ø 3 x 30 mm	0 570 173	2,80 CHF
		Cylindre	Ø 15 x 25 mm	Ø 3 x 30 mm	0 570 172	3,80 CHF	
		Cylindre	Ø 20 x 30 mm	Ø 3 x 30 mm	0 570 171	4,05 CHF	
		Sphère	Ø 10 x 10 mm	Ø 3 x 30 mm	0 570 176	2,70 CHF	
	bois tendre	Flamme	Ø 10 x 30 mm	Ø 3 x 30 mm	0 570 178	2,80 CHF	
			Cylindre	Ø 6 x 15 mm	Ø 3 x 30 mm	0 570 184	2,60 CHF
			Cylindre	Ø 10 x 20 mm	Ø 3 x 30 mm	0 570 183	2,80 CHF
		Cylindre	Ø 15 x 25 mm	Ø 3 x 30 mm	0 570 182	4,25 CHF	
		Cylindre	Ø 20 x 30 mm	Ø 3 x 30 mm	0 570 181	4,05 CHF	
	Sphère	Ø 10 x 10 mm	Ø 3 x 30 mm	0 570 186	2,90 CHF		
	Flamme	Ø 10 x 30 mm	Ø 3 x 30 mm	0 570 188	2,80 CHF		

Outils de rodage et de polissage en bois

Ø queue 6 mm

Outils de rodage et de polissage en bois

Il est possible d'utiliser les outils de rodage et de polissage en bois dur ou tendre avec des systèmes rotatifs ou linéaires (machines à limer à main). Le profilage de ces outils permet d'usiner des rayons et des formes similaires. Ils sont principalement utilisés avec des pâtes.

	Version	Forme	Dim. tête	Dim. queue	Réf.	Prix à p. de 1 pièce
Outils de rodage et de polissage en bois sur queue de Ø 6 mm						
	bois dur	Cylindre	Ø 15 x 25 mm	Ø 6 x 30 mm	0 570 272	4,90 CHF
		Cylindre	Ø 20 x 30 mm	Ø 6 x 30 mm	0 570 271	5,10 CHF
	bois tendre	Cylindre	Ø 15 x 25 mm	Ø 6 x 30 mm	0 570 282	5,40 CHF
		Cylindre	Ø 20 x 30 mm	Ø 6 x 30 mm	0 570 281	5,75 CHF

2 Baguettes de rodage en bois dur et tendre

Elles sont fabriquées en bois dur laminé. Toutes les couches sont pressées les unes contre les autres en exerçant une pression importante, en travers du sens des fibres. Cela les rend presque inusables et de forme stable. Elles sont utilisées avec des pâtes diamantées avant le polissage et partout où un enlèvement élevé de la matière est nécessaire.

	Dimensions	Dureté	Réf.	Prix à p. de 1 pièce
Baguettes de rodage en bois dur (poirier)				
Ronde, avec pointe				
	☞ Ø 3 x 150 mm	dur	0 411 277	2,80 CHF
	☞ Ø 4,5 x 150 mm	dur	0 411 278	4,30 CHF
	☞ Ø 6,5 x 150 mm	dur	0 411 279	5,35 CHF
Ronde, sans pointe				
	Ø 10 x 300 mm	dur	0 411 290	20,65 CHF
Carrée, avec biseau				
	☞ 3 x 3 x 150 mm	dur	0 411 271	2,70 CHF
	☞ 4,5 x 4,5 x 150 mm	dur	0 411 272	2,95 CHF
	☞ 6,5 x 6,5 x 150 mm	dur	0 411 273	4,30 CHF
Rectangulaire, avec biseau				
	☞ 7 x 3 x 150 mm	dur	0 411 274	3,40 CHF
	☞ 12,5 x 8 x 150 mm	dur	0 411 275	6,00 CHF
	☞ 19 x 8 x 150 mm	dur	0 411 276	7,60 CHF



⏴ *kit adapté*

	Réf.	Prix à p. de 1 kit
Kit de baguettes de rodage en bois dur (9 pièces)	0 411 270	44,25 CHF



Baguettes de rodage en bois dur et tendre

Les baguettes de rodage en bois tendre servent de supports pour les pâtes diamantées fines utilisées dans le polissage. La précision est primordiale. C'est pourquoi joke n'utilise que du bois soigneusement sélectionné, propre et sans noeuds pour la fabrication de ses baguettes de rodage.

	Dimensions	Dureté	Réf.	Prix à p. de 1 pièce
Baguettes de rodage en bois tendre (tilleul)				
Ronde, avec pointe				
	☞ Ø 3 x 150 mm	tendre	0 411 287	1,65 CHF
	☞ Ø 4,5 x 150 mm	tendre	0 411 288	1,65 CHF
	☞ Ø 6,5 x 150 mm	tendre	0 411 289	1,70 CHF
Carrée, avec biseau				
	☞ 3 x 3 x 150 mm	tendre	0 411 281	1,05 CHF
	☞ 4,5 x 4,5 x 150 mm	tendre	0 411 282	1,25 CHF
	☞ 6,5 x 6,5 x 150 mm	tendre	0 411 283	1,25 CHF
Rectangulaire, avec biseau				
	☞ 7 x 3 x 150 mm	tendre	0 411 284	1,25 CHF
	☞ 12,5 x 8 x 150 mm	tendre	0 411 285	2,00 CHF
	☞ 19 x 8 x 150 mm	tendre	0 411 286	2,70 CHF



⬇️ *kit adapté*

	Réf.	Prix à p. de 1 kit
Kit de baguettes de rodage en bois tendre (9 pièces)	0 411 280	14,85 CHF



Baguettes de rodage en plexiglas

Nous proposons ces baguettes de rodage en plexiglas pour tous ceux qui n'arrivent pas à se décider entre le bois dur et le bois tendre. Leur dureté est intermédiaire entre les deux types de bois. Elles sont aussi utilisées avec des pâtes diamantées.

	Dimensions	Dureté	Réf.	Prix à p. de 1 pièce
Baguettes de rodage en plexiglas				
Carrée, avec biseau				
	3 x 3 x 150 mm	moyen	0 411 251	2,75 CHF
	4,5 x 4,5 x 150 mm	moyen	0 411 252	3,15 CHF
	6,5 x 6,5 x 150 mm	moyen	0 411 253	4,45 CHF
Rectangulaire, avec biseau				
	7 x 3 x 150 mm	moyen	0 411 254	3,45 CHF
	12,5 x 8 x 150 mm	moyen	0 411 255	6,30 CHF
	19 x 8 x 150 mm	moyen	0 411 256	7,70 CHF

2 Corps de rodage et de polissage flex-poli-snap

Des corps de polissage et de rodage avec un mécanisme d'encliquetage astucieux. Ce système prévient tout glissement de la tige de poussée à tête sphérique et tout endommagement de la pièce à usiner pendant l'usinage. Il suffit de l'« encliqueter » et de commencer à travailler.

						Prix à p. de
Version	Dimensions	Tige de poussée à tête sphérique	Quantité d'emballage	Réf.	1 lot	
Système de corps de rodage et de polissage flex-poli-snap						
Carré						
	matière plastique	4 x 4 mm	0 411 174 / 170	50 pièce	0 411 610-50	62,30 CHF
		5 x 5 mm	0 411 175 / 171	50 pièce	0 411 611-50	62,30 CHF
		6 x 6 mm	0 411 176 / 172	50 pièce	0 411 612-50	62,30 CHF
		8 x 8 mm	0 411 177 / 173	50 pièce	0 411 613-50	62,30 CHF
	laiton	4 x 4 mm	0 411 174 / 170	50 pièce	0 411 630-50	118,80 CHF
		5 x 5 mm	0 411 175 / 171	50 pièce	0 411 631-50	118,80 CHF
		6 x 6 mm	0 411 176 / 172	50 pièce	0 411 632-50	118,80 CHF
		8 x 8 mm	0 411 177 / 173	50 pièce	0 411 633-50	118,80 CHF
Couronne						
	matière plastique	Ø 4 mm	0 411 174 / 170	50 pièce	0 411 600-50	62,30 CHF
		Ø 5 mm	0 411 175 / 171	50 pièce	0 411 601-50	62,30 CHF
		Ø 6 mm	0 411 176 / 172	50 pièce	0 411 602-50	62,30 CHF
		Ø 8 mm	0 411 177 / 173	50 pièce	0 411 603-50	62,30 CHF
	laiton	Ø 4 mm	0 411 174 / 170	50 pièce	0 411 620-50	118,80 CHF
		Ø 5 mm	0 411 175 / 171	50 pièce	0 411 621-50	118,80 CHF
		Ø 6 mm	0 411 176 / 172	50 pièce	0 411 622-50	118,80 CHF
		Ø 8 mm	0 411 177 / 173	50 pièce	0 411 623-50	118,80 CHF

kit adapté



			Réf.	Prix à p. de
			1 kit	
Kit de corps de rodage et de polissage flex-poli-snap				
Contient 10 outils en laiton et en matière plastique, de Ø ou de longueur d'arête de 4, 5, 6, 8 mm			0 411 189	252,90 CHF

Les tiges de poussée à tête sphérique sont disponibles avec une tête coudée ou droite (uniquement en kit). Les deux versions sont équipées d'un « clic » qui garantit une bonne assise de la barre sur l'outil.

					Prix à p. de	
Dim. tête	pour dimension corps de rodage	Version	Dim. queue	Réf.	1 pièce	
Tiges de poussée à tête sphérique flex-poli-snap						
	Ø 1,9 mm	Ø 4 / 4 x 4 mm	coudée	Ø 3,5 mm	0 411 174	28,25 CHF
	Ø 2,4 mm	Ø 5 / 5 x 5 mm	coudée	Ø 3,5 mm	0 411 175	33,40 CHF
	Ø 2,9 mm	Ø 6 / 6 x 6 mm	coudée	Ø 3,5 mm	0 411 176	28,25 CHF
	Ø 3,9 mm	Ø 8 / 8 x 8 mm	coudée	Ø 3,5 mm	0 411 177	28,25 CHF





kit adapté



			Réf.	Prix à p. de
			1 kit	
Kit de tiges de poussée à tête sphérique flex-poli-snap				
Le kit comprend 4 tiges de poussée à tête sphérique flex-poli-snap droites et 4 tiges de poussée à tête sphérique coudées, un porte-barre, une clé Allen, un repose-mains et un stoppeur adéquat.			0 411 189	278,70 CHF

Couronnes de rodage et de polissage Pour l'usinage rotatif

Ce sont des couronnes de rodage et de polissage à utiliser avec le support articulé correspondant et une pièce à main d'équerre. **ASTUCE : Il est également possible d'utiliser le Ø de 12 mm en mode linéaire, par ex. dans des machines à limer à main, en ayant recours à une tige de poussée à tête sphérique.**



Version	Dimensions	Quantité d'emballage	Réf.	Prix à p. de 1 lot
Couronnes de rodage et de polissage				
	matière plastique	Ø 8 mm	10 pièce	0 570 045 19,05 CHF
		Ø 12 mm	10 pièce	0 570 055-10 28,50 CHF
		Ø 20 mm	10 pièce	0 570 075 46,60 CHF
	collet en matière plastique	Ø 12 mm	5 pièce	0 570 063 21,30 CHF
	laiton	Ø 8 mm	10 pièce	0 570 044 38,35 CHF
		Ø 12 mm	10 pièce	0 570 054-10 55,30 CHF
		Ø 20 mm	10 pièce	0 570 074 119,35 CHF
	collet en laiton	Ø 12 mm	5 pièce	0 570 062 63,70 CHF

Couronnes de rodage et de polissage Pour l'usinage rotatif

Couronnes de rodage et de polissage diamantées contenant des grains de diamant liés avec du métal pour l'usinage de surfaces copiées, fraisées, tournées et érodées dont la profondeur de rugosité est supérieure à 5 µm. La couronne et la pièce à usiner doivent être exemptes d'huile. En cas de formation d'arêtes rapportées, frottez la couronne avec du papier abrasif (grains de 80 ou 120).





	Dimensions	Grain	Réf.	Prix à p. de 1 pièce
Couronnes de rodage et de polissage diamantées				
	Ø 8 mm	D 151	0 570 041	212,90 CHF
	Ø 12 mm	D 151	0 570 051	312,25 CHF
	Ø 20 mm	D 151	0 570 071	369,05 CHF

Accessoires / Pièces de rechange

	Dimensions	Dim. queue	Réf.	Prix à p. de 1 pièce
Supports articulés pour couronnes de rodage et de polissage				
	Ø 8 mm	Ø 3 mm	0 570 050	35,25 CHF
	Ø 12 mm	Ø 3 mm	0 570 060	33,45 CHF
	Ø 20 mm	Ø 3 mm	0 570 080	35,25 CHF
		Ø 6 mm	0 570 081	35,45 CHF

2 Corps de rodage et de polissage Pour l'usinage linéaire

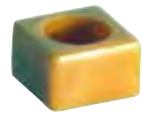
Il s'agit de bagues, de carrés et de triangles en laiton et en matière plastique pour roder et roder-polir des surfaces de petite taille, des arêtes et des coins (notamment les triangles). Le mouvement est linéaire grâce aux tiges de poussée à tête sphérique qui sont montées sur une machine à limer à main.

	Version	Dimensions	Tige de poussée à tête sphérique	Quantité d'emballage	Réf.	Prix à p. de 1 lot
Couronnes et corps de rodage et de polissage						
Triangle						
	laiton	3,5 x 3,5 x 3,5 mm	0 411 141	50 pièces	0 411 117-50	74,95 CHF
		6 x 6 x 6 mm	0 411 142	50 pièces	0 411 118-50	85,50 CHF
		8 x 8 x 8 mm	0 411 144	50 pièces	0 411 119-50	100,70 CHF
	matière plastique	3,5 x 3,5 x 3,5 mm	0 411 142	100 pièces	0 411 137	56,45 CHF
		6 x 6 x 6 mm	0 411 144	100 pièces	0 411 138	60,90 CHF
		8 x 8 x 8 mm	0 411 144	100 pièces	0 411 139	64,00 CHF
Carré						
	laiton	2 x 2 x 1,5 mm	0 411 141	50 pièces	0 411 111-50	54,85 CHF
		2,5 x 2,5 x 1,5 mm	0 411 142	50 pièces	0 411 112-50	53,40 CHF
		3 x 3 x 2 mm	0 411 143	50 pièces	0 411 113-50	53,40 CHF
		4 x 4 x 3 mm	0 411 144	50 pièces	0 411 114-50	49,30 CHF
		5 x 5 x 3 mm	0 411 145	50 pièces	0 411 115-50	55,20 CHF
		6 x 6 x 4 mm	0 411 146	50 pièces	0 411 116-50	57,55 CHF
	matière plastique	2 x 2 x 1,5 mm	0 411 141	100 pièces	0 411 131	67,90 CHF
		3 x 3 x 2 mm	0 411 144	100 pièces	0 411 133	65,75 CHF
		4 x 4 x 3 mm	0 411 145	100 pièces	0 411 134	62,85 CHF
		5 x 5 x 3 mm	0 411 146	100 pièces	0 411 135	61,25 CHF
		6 x 6 x 4 mm	0 411 146	100 pièces	0 411 136	59,05 CHF
		Couronne				
	laiton	Ø 2 x 1,5 mm	0 411 141	50 pièces	0 411 101-50	40,30 CHF
		Ø 2,5 x 1,5 mm	0 411 142	50 pièces	0 411 102-50	37,00 CHF
		Ø 3 x 2 mm	0 411 143	50 pièces	0 411 103-50	35,90 CHF
		Ø 4 x 3 mm	0 411 144	50 pièces	0 411 104-50	35,00 CHF
		Ø 5 x 3 mm	0 411 145	50 pièces	0 411 105-50	33,70 CHF
		Ø 6 x 4 mm	0 411 146	50 pièces	0 411 106-50	32,50 CHF
	matière plastique	Ø 2 x 1,5 mm	0 411 141	100 pièces	0 411 121	42,95 CHF
		Ø 2,5 x 1,5 mm	0 411 142	100 pièces	0 411 122	38,05 CHF
		Ø 3 x 2 mm	0 411 143	100 pièces	0 411 123	39,90 CHF
		Ø 4 x 3 mm	0 411 144	100 pièces	0 411 124	39,95 CHF
		Ø 5 x 3 mm	0 411 145	100 pièces	0 411 125	37,55 CHF
		Ø 6 x 4 mm	0 411 146	100 pièces	0 411 126	36,45 CHF

Corps de rodage et de polissage Pour l'usinage linéaire

2

Accessoires/Pièces de rechange

Dimensions	Dim. queue	Réf.	Prix à p. de 1 pièce
Tiges de poussée à tête sphérique, droites			
Ø 1,8 x 140 mm	Ø 3,5 mm	0 411 141	27,25 CHF
Ø 2,2 x 140 mm	Ø 3,5 mm	0 411 142	26,45 CHF
Ø 2,7 x 140 mm	Ø 3,5 mm	0 411 143	26,65 CHF
Ø 3,5 x 140 mm	Ø 3,5 mm	0 411 144	25,90 CHF
Ø 4,5 x 140 mm	Ø 3,5 mm	0 411 145	26,85 CHF
Ø 5,5 x 140 mm	Ø 3,5 mm	0 411 146	26,95 CHF



kit adapté

	Réf.	Prix à p. de 1 kit
Kit de corps de rodage et de polissage, triangulaires		
 Contient 50 pièces de chaque dimension en laiton et en matière plastique	0 411 120	362,55 CHF
Kit de corps, de rodage et de polissage, couronnes et carrés		
Contient 25 pièces de chaque dimension et de chaque forme en laiton et en matière plastique	0 411 100	438,70 CHF



2 Corps et baguettes de rodage SPEED LAP

Les corps de rodage et les baguettes de rodage SPEED LAP assurent un enlèvement rapide et fiable et offrent de nombreux avantages :

- Un grain sur 2 peut être omis
- Travail doux et constant
- Préviend les rayures
- Les propriétés de la partie métallique empêchent la formation de peau d'orange par un travail combiné de rodage et de polissage
- Bon enlèvement de la matière avec une faible profondeur de rugosité
- La forme stable des corps de rodage contribue au maintien de la géométrie spécifiée
- Les baguettes de rodage peuvent être bien affûtées et conservent leur forme, de sorte que les bords intérieurs tranchants peuvent également être bien usinés

SPEED LAP permet de réduire les étapes de travail, de gagner du temps et d'améliorer le rendu de surface.

Préparation des corps de rodage :





- avant l'utilisation avec des grains diamantés fins, aiguiser sur une surface affûtée

Préparation des baguettes de rodage :











- ajuster approximativement les baguettes de rodage à la géométrie à usiner (nouvelle lime en acier, feuille diamantée)

Grains :



- Rodage possible jusqu'à 1 μm
- Un grain sur 2 peut être omis (par ex., au lieu de 6 μm -3 μm -1 μm , maintenant 6 μm -1 μm)
- Après le prétraitement avec joke Magic Stone grain 600, les aciers bien polissables peuvent être rodés à 6 μm , les autres matières à 9 μm
- La pâte diamantée doit être suffisamment diluée avec un fluide
- Effectuer environ les 2/3 de l'étape de travail avec une légère pression, le dernier tiers sans pression (lisser)
- Appliquer la pleine vitesse avec une course linéaire relativement courte et à max. 3000 tr/min lors d'un usinage rotatif

	Dimensions	Quantité d'emballage	Réf.	Prix à p. de 1 lot
Baguettes de rodage SPEED LAP				
	Ø 3 x 50 mm	15 pièces	0 570 005	24,85 CHF
	Ø 4 x 140 mm	5 pièces	0 570 006	29,45 CHF
	Ø 5 x 140 mm	5 pièces	0 570 007	36,35 CHF
	Ø 6 x 140 mm	5 pièces	0 570 008	42,60 CHF
	Ø 8 x 140 mm	5 pièces	0 570 009	57,80 CHF
		4 x 4 x 140 mm	5 pièces	0 570 011
	5 x 5 x 140 mm	5 pièces	0 570 012	40,05 CHF
	6 x 6 x 140 mm	5 pièces	0 570 013	48,40 CHF
	8 x 8 x 140 mm	5 pièces	0 570 014	69,05 CHF
	4 x 6 x 140 mm	5 pièces	0 570 015	39,20 CHF
	6 x 10 x 140 mm	5 pièces	0 570 016	64,85 CHF
	8 x 15 x 140 mm	5 pièces	0 570 017	112,65 CHF

Corps et baguettes de rodage SPEED LAP

	Dimensions	Tige de poussée à tête sphérique	Quantité d'emballage	Réf.	Prix à p. de 1 lot
Corps de rodage SPEED LAP					
Triangle					
	6 x 6 x 6 x 3 mm	0 570 035	25 pièce	0 570 028	38,75 CHF
	8 x 8 x 8 x 4 mm	0 570 036	25 pièce	0 570 029	40,40 CHF
Carré					
	4 x 4 x 2,5 mm	0 570 035	25 pièce	0 570 024	38,45 CHF
	5 x 5 x 3,0 mm	0 570 035	25 pièce	0 570 025	39,70 CHF
	6 x 6 x 3,5 mm	0 570 036	25 pièce	0 570 026	41,05 CHF
	8 x 8 x 4 mm	0 570 036	25 pièce	0 570 027	45,25 CHF
Couronne					
	Ø 4 x 2,5 mm	0 570 035	25 pièce	0 570 020	38,10 CHF
	Ø 5 x 3,0 mm	0 570 035	25 pièce	0 570 021	39,05 CHF
	Ø 6 x 3,5 mm	0 570 036	25 pièce	0 570 022	40,05 CHF
	Ø 8 x 4,0 mm	0 570 036	25 pièce	0 570 023	43,65 CHF

Accessoires / Pièces de rechange

	Réf.	Prix à p. de 1 pièce
Tige de poussée à tête sphérique SPEED LAP 2,5 mm		
	0 570 035	13,35 CHF
Tige de poussée à tête sphérique SPEED LAP 3,3 mm		
	0 570 036	13,35 CHF

2 Outils de rodage intérieur HELICAL LAP

La solution idéale pour des perçages parfaits

Les outils de rodage intérieur et extérieur HELICAL LAP

Ils sont en fonte grise à grains fins. Pour obtenir une structure tendre et uniforme, la matière est soumise à un processus de recuit spécial qui en fait le support de rodage idéal pour toutes les matières de rodage et, en particulier, pour les pâtes diamantées joke Magic et/ou Hyprez®.

Outils de rodage intérieur HELICAL LAP

Ils sont fendus de manière hélicoïdale et ont un cône intérieur qui correspond parfaitement au cône extérieur de la tige de montage appropriée. Ces deux caractéristiques garantissent une dilatation cylindrique et uniforme des outils de rodage. Il est ainsi possible de rectifier avec précision, en un tour de main et à petit prix les alésages non conformes du point de vue concentricité et cylindricité. Tous les outils de rodage intérieur sont meulés à l'extérieur. L'extracteur sert à retirer l'outil de rodage mis sur la tige de montage. Les extracteurs sont fournis avec plusieurs inserts ; consultez le tableau ci-après pour connaître les domaines d'application appropriés.

Outils de rodage extérieur HELICAL LAP

Ils sont également fendus de manière hélicoïdale et doivent être utilisés avec le support correspondant. Fixez tout d'abord l'outil de rodage sur le support pour l'empêcher qu'il ne tourne aussi. Serrez le support pour réduire ensuite, de manière uniforme, le diamètre intérieur de l'outil de rodage à environ la dimension nécessaire. Tous les outils de rodage extérieur sont meulés à l'intérieur et livrés avec un diamètre nominal supérieur d'au moins 0,02 mm au diamètre nominal indiqué.

Règles de base

- Les outils de rodage intérieur doivent être plus longs que l'alésage à roder.
- Les outils de rodage extérieur doivent être plus courts que l'arbre à roder.
- Rangez séparément tous les outils de rodage en fonction de leurs grains.



Cherchez-vous une pâte appropriée ?

Veuillez vous reporter à la page 106. Vous trouverez sur environ 24 pages un grand choix de pâtes les plus diverses. N'hésitez pas à contacter notre **service des ventes pour la HATAG** :
Tel. +41 31 924 39 39 • office@hatag.ch



Voici comment fonctionne le système HELICAL LAP

Instructions de travail

Alésez, frottez et procédez ensuite à la finition avec les outils HELICAL LAP, Tolérance $\begin{matrix} +0,002 \\ -0 \end{matrix}$

Tous les alésages finis doivent être cylindriques et ronds, la tolérance ne doit pas dépasser 0,2 µm. La valeur quadratique moyenne ne doit pas dépasser 0,05 µm.

Résultat de la mesure

1. SITUATION DE DÉPART

Douille en acier trempé Ø 16 x 35 mm
 Appareil de mesure : Taylor Hobson Talyrond
 Écart de la sphéricité : 0,04 mm
 Valeur quadratique moyenne mesurée : 0,6 µm

2. PRÉRODAGE

Durée : 5 min
 Outil : HELICAL LAP
 Agent de rodage : joke HYPREZ®
 Pâte diamantée 14 µm
 Amélioration de la sphéricité à 0,0004 mm

3. RODAGE FINAL



Durée : 5 min
 Outil : HELICAL LAP
 Agent de rodage : joke HYPREZ®
 Pâte diamantée 3 µm
 Amélioration de la sphéricité à 0,0002 mm
 Valeur quadratique moyenne : 0,04 µm



Outils de rodage intérieur HELICAL LAP

Dimensions standard

2

Version	Ø final E	Longueur totale D	Tige montage adaptée	Chassoir adapté	Extracteur adapté	Réf.	Prix à p. de 1 pièce
Outils de rodage intérieur HELICAL LAP							
 sans rainurage radial	1,674 - 1,930 mm	16 mm	0 586 102	0 586 152	0 586 201	0 586 302	57,10 CHF
	1,956 - 2,311 mm	16 mm	0 586 102	0 586 152	0 586 201	0 586 303	57,10 CHF
	2,362 - 2,743 mm	19 mm	0 586 103	0 586 153	0 586 201	0 586 304	52,50 CHF
	2,743 - 3,099 mm	19 mm	0 586 103	0 586 154	0 586 201	0 586 305	52,50 CHF
	3,149 - 3,479 mm	22 mm	0 586 104	0 586 154	0 586 201	0 586 306	46,95 CHF
	3,530 - 3,886 mm	22 mm	0 586 104	0 586 154	0 586 201	0 586 307	46,95 CHF
	3,937 - 4,318 mm	22 mm	0 586 104	0 586 154	0 586 201	0 586 308	46,95 CHF
	4,318 - 4,673 mm	22 mm	0 586 104	0 586 154	0 586 201	0 586 309	46,95 CHF
 avec rainurage radial	4,724 - 5,105 mm	35 mm	0 586 105	0 586 155	0 586 211	0 586 310	45,00 CHF
	5,130 - 5,461 mm	35 mm	0 586 105	0 586 155	0 586 211	0 586 311	45,00 CHF
	5,537 - 5,918 mm	45 mm	0 586 106	0 586 156	0 586 211	0 586 312	48,90 CHF
	5,918 - 6,248 mm	45 mm	0 586 106	0 586 156	0 586 211	0 586 313	48,90 CHF
	6,324 - 6,705 mm	50 mm	0 586 107	0 586 157	0 586 211	0 586 314	51,10 CHF
	6,731 - 7,010 mm	50 mm	0 586 107	0 586 157	0 586 211	0 586 315	51,10 CHF
	7,112 - 7,340 mm	50 mm	0 586 107	0 586 157	0 586 211	0 586 316	51,10 CHF
	7,518 - 7,670 mm	50 mm	0 586 107	0 586 157	0 586 211	0 586 317	51,10 CHF
	7,924 - 8,305 mm	50 mm	0 586 108	0 586 158	0 586 211	0 586 318	52,50 CHF
	8,305 - 8,610 mm	50 mm	0 586 108	0 586 158	0 586 211	0 586 319	52,50 CHF
	8,712 - 8,915 mm	50 mm	0 586 108	0 586 158	0 586 211	0 586 320	52,50 CHF
	9,093 - 9,245 mm	50 mm	0 586 108	0 586 158	0 586 211	0 586 321	52,50 CHF
	9,499 - 9,855 mm	63 mm	0 586 109	0 586 159	0 586 211	0 586 322	57,10 CHF
	9,906 - 10,185 mm	63 mm	0 586 109	0 586 159	0 586 211	0 586 323	57,10 CHF
	10,287 - 10,515 mm	63 mm	0 586 109	0 586 159	0 586 211	0 586 324	57,10 CHF
	10,693 - 10,845 mm	63 mm	0 586 109	0 586 159	0 586 211	0 586 325	57,10 CHF
	11,074 - 11,430 mm	63 mm	0 586 110	0 586 160	0 586 211	0 586 326	62,40 CHF
	11,480 - 11,785 mm	63 mm	0 586 110	0 586 160	0 586 211	0 586 327	62,40 CHF
	11,861 - 12,090 mm	63 mm	0 586 110	0 586 160	0 586 211	0 586 328	62,40 CHF
	12,268 - 12,420 mm	63 mm	0 586 110	0 586 160	0 586 211	0 586 329	62,40 CHF
12,674 - 13,081 mm	83 mm	0 586 111	0 586 161	0 586 211	0 586 330	75,25 CHF	
13,081 - 13,487 mm	83 mm	0 586 111	0 586 161	0 586 211	0 586 331	157,55 CHF	
13,462 - 13,868 mm	83 mm	0 586 111	0 586 161	0 586 211	0 586 332	75,25 CHF	



Conseils pratiques

Si le diamètre souhaité n'est pas mentionné dans le tableau, veuillez choisir l'outil de rodage de diamètre immédiatement supérieur et modifier celui-ci au diamètre approprié, par ex., en utilisant un tour. Veillez à conserver les gorges qui servent de réservoir à pâte. Le diamètre à ajuster est toujours égal au diamètre réel de l'alésage moins deux valeurs de grain de la pâte utilisée. Usinez l'alésage, nettoyez, mesurez puis adaptez l'outil en l'emmanchant sur la broche.

Tailles spéciales sur demande. Ne pas oublier d'indiquer le diamètre réel voulu de la pièce à usiner.

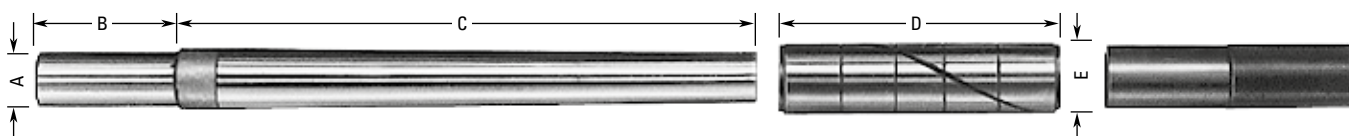

Vitesse de rotation: 100 – 200 1/min



2 Outils de rodage intérieur HELICAL LAP

Dimensions standard

Accessoires / Pièces de rechange

Type	Dim. queue A x B	Longueur cône C	Réf.	Prix à p. de 1 pièce
Tiges de montage HELICAL LAP				
	3/0	Ø 3,2 x 19 mm	38 mm	0 586 102 162,00 CHF
	2/0	Ø 3,2 x 19 mm	41 mm	0 586 103 151,55 CHF
	0	Ø 3,2 x 19 mm	44 mm	0 586 104 140,20 CHF
	1	Ø 4,8 x 25 mm	70 mm	0 586 105 113,90 CHF
	2	Ø 4,8 x 25 mm	76 mm	0 586 106 119,85 CHF
	3	Ø 4,8 x 25 mm	102 mm	0 586 107 125,80 CHF
	4	Ø 5,6 x 25 mm	102 mm	0 586 108 134,15 CHF
	5	Ø 7,2 x 38 mm	127 mm	0 586 109 142,70 CHF
	6	Ø 8,0 x 38 mm	127 mm	0 586 110 149,55 CHF
	7	Ø 9,5 x 38 mm	152 mm	0 586 111 156,60 CHF
Chassoirs HELICAL LAP				
	3/0			0 586 152 36,25 CHF
	2/0			0 586 153 36,35 CHF
	0			0 586 154 36,25 CHF
	1			0 586 155 40,90 CHF
	2			0 586 156 40,90 CHF
	3			0 586 157 40,90 CHF
	4			0 586 158 42,40 CHF
	5			0 586 159 42,40 CHF
	6			0 586 160 46,50 CHF
	7			0 586 161 54,20 CHF
Extracteurs HELICAL LAP				
	Taille 0			0 586 201 396,10 CHF
	Taille 1			0 586 211 539,35 CHF



Pour vous faciliter le choix

Un coup d'œil suffit dans la colonne correspondante du tableau « Outils de rodage intérieur » pour trouver l'accessoire adéquat.

N'hésitez pas à contacter HATAG :
+41 31 924 39 39
office@hatag.ch

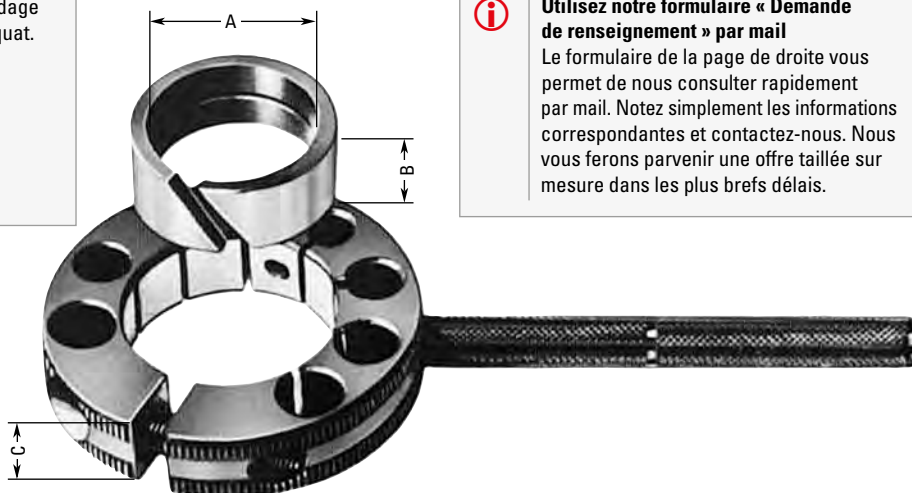

Utilisez notre formulaire « Demande de renseignement » par mail

Le formulaire de la page de droite vous permet de nous consulter rapidement par mail. Notez simplement les informations correspondantes et contactez-nous. Nous vous ferons parvenir une offre taillée sur mesure dans les plus brefs délais.

Conseils d'utilisation HELICAL LAP

Demande de renseignements concernant l'HELICAL LAP Mail office@hatag.ch

Outil de rodage intérieur

Ø réel de l'alésage

Profondeur/Longueur de l'alésage

Alésage borgne oui non

Nombre d'outils de rodage intérieur requis

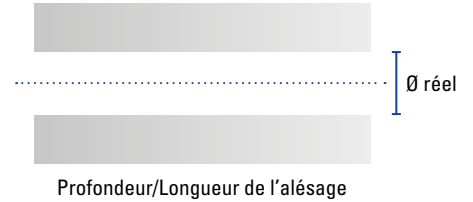

Outil de rodage extérieur

Ø réel de la tige

Largeur souhaitée de l'outil de rodage

Largeur réelle de la tige

Nombre d'outils de rodage extérieur requis

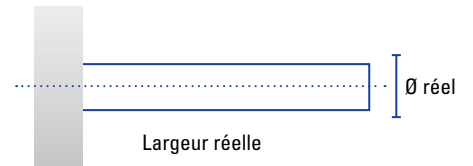

Expéditeur

Société

Nom

Prénom

Service

Rue

Code postal et ville

Tel.

Mail

Date et signature

Brosses de polissage et disques souples

170 Roues de polissage en fibres non-tissées sur queue

176 Brosses de polissage et disques souples sur queue

184 Disques de polissage et de meulage joke HABRAS

190 Disques de meulage compacts convolutés

191 Disques de polissage souples

192 Brosses rondes

194 Brosses pour buse

196 Brosses

198 Brosses de pierrage en nylon



Propriétés et domaines d'utilisation des garnitures de brosse

Matières de la brosse	Propriétés	Domaines d'application
Coton fin	<ul style="list-style-type: none"> Produit naturel, tendre Pluché Très souple 	<ul style="list-style-type: none"> Lustrage, polissage et dépolissage Utilisation avec des pâtes
Disque souple en feutre	<ul style="list-style-type: none"> Produit naturel Très souple 	<ul style="list-style-type: none"> Lustrage, polissage et dépolissage Utilisation avec des pâtes
Coton écru/ fibres non tissées	<ul style="list-style-type: none"> Très souple Très solide Enlèvement important de la matière jusqu'à l'usure complète 	<ul style="list-style-type: none"> Lustrage, polissage et dépolissage Utilisation avec des pâtes Ébavurage
Poil de chèvre	<ul style="list-style-type: none"> Très souple, très tendre Absorbant Produit naturel 	<ul style="list-style-type: none"> Lustrage, polissage et dépolissage Utilisation avec des pâtes (< 6 µm)
Crin de cheval	<ul style="list-style-type: none"> Souple, mais dur Absorbant Produit naturel 	<ul style="list-style-type: none"> Lustrage, polissage et dépolissage Utilisation avec des pâtes (< 6 µm)
Poils (noirs ou blancs)	<ul style="list-style-type: none"> Souples, mais durs Élastiques Les plus résistants de toutes les matières naturelles Bonne capacité d'absorption des pâtes dans les poils (creux) 	<ul style="list-style-type: none"> Lustrage, polissage et dépolissage Utilisation avec des pâtes (< 6 µm)

Roues, brosses et disques de polissage souples

Vue d'ensemble



Propriétés et domaines d'utilisation des garnitures de brosse

Matières de la brosse	Propriétés	Domaines d'application
Nylon/Perlon	<ul style="list-style-type: none"> • Meilleurs que les fibres chimiques en matière de résistance à l'abrasion, d'élasticité, de souplesse et de durabilité • Résistent aux solvants mais se dissolvent facilement dans les acides • S'utilisent surtout dans l'agroalimentaire et la chimie (de préférence aux produits naturels --> poils) 	<ul style="list-style-type: none"> • Lustrage, polissage et dépeussierage • Utilisation avec des pâtes (< 6 µm)
Peau de cerf	<ul style="list-style-type: none"> • Très souple • Produit naturel • Résistante • Enlèvement important de la matière 	<ul style="list-style-type: none"> • Lustrage, polissage et dépeussierage • Utilisation avec des pâtes
Fil de laiton	<ul style="list-style-type: none"> • Plus souple et plus doux que les fils d'acier • Colorations possibles de la pièce à usiner 	<ul style="list-style-type: none"> • Polissage, décalaminage et ébavurage • Utilisation avec ou sans pâtes
Acier BAE, fil Bessemer et fil d'acier	<ul style="list-style-type: none"> • Souples et élastiques • Ils laissent des traces de meulage nettement visibles 	<ul style="list-style-type: none"> • Prépolissage, décalaminage et ébavurage • Utilisation avec ou sans pâtes
Acier V2A	<ul style="list-style-type: none"> • Comparable au fil d'acier • Résiste aux acides et aux alcalis • Moins cassant que l'acier • Ne laisse pas de trace de rouille et peut être utilisé avec de l'eau 	<ul style="list-style-type: none"> • Prépolissage, polissage, ébavurage de l'acier inoxydable et de l'aluminium • Polissage avec de l'eau à des températures élevées • Utilisation avec ou sans pâtes
Disques HABRAS	<ul style="list-style-type: none"> • Travail possible sans abrasif supplémentaire • Matière plastique très souple et très tendre • Durée de vie exceptionnelle • Enlèvement élevé et régulier de la matière jusqu'à l'usure complète 	<ul style="list-style-type: none"> • Métaux tendres, alu et métaux non ferreux jusqu'au poli spéculaire • Ébavurage de la matière plastique dure • Ébavurage, dépolissage et traitement jusqu'à la finition
Brosses HABRAS	<ul style="list-style-type: none"> • Forte élasticité et grande résistance au pliage • Enlèvement élevé et régulier de la matière jusqu'à l'usure complète • Durée de vie élevée • Faible dégagement de poussières • Travail possible sans abrasif supplémentaire 	<ul style="list-style-type: none"> • Ébavurage en général • Préparation au polissage
Brosses à poils abrasifs nylon	<ul style="list-style-type: none"> • Travail possible sans abrasif supplémentaire • Forte élasticité et grande résistance au pliage • Enlèvement élevé et régulier de la matière jusqu'à l'usure complète • Nécessite une faible pression d'appui 	<ul style="list-style-type: none"> • Ébavurage • Satinage • Lissage de la surface
Fibres abrasives non-tissées	<ul style="list-style-type: none"> • Usinage sans abrasif supplémentaire • Enlèvement élevé et régulier de la matière jusqu'à l'usure totale du produit • Meulage doux et sans échauffement • Utilisation possible sur tous types de matériaux • Adaptation parfaite aux contours 	<ul style="list-style-type: none"> • Ébavurage • Satinage • Lissage et amélioration des surfaces

2 Roues de polissage, expansées

Ø queue 2,35 x 40 mm







Roues de polissage en fibres non-tissées

Les roues de polissage expansées conservent très bien leurs formes et sont utilisées dans l'usinage des rainures et des arêtes. Les fibres abrasives non-tissées peuvent être utilisées à sec ou humides pour l'ébavurage, le dépolissage et la correction des surfaces. Elles se distinguent par un meulage doux et sans échauffement. Ces roues très élastiques s'adaptent parfaitement aux contours des surfaces. Elles s'utilisent sur tous les aciers, les métaux non ferreux, l'aluminium et les matières plastiques.

	Dim. tête	Dureté	Grain	Dim. queue	Vitesse de rotation max.	Quantité d'emballage	Réf.	Prix à p. de 1 pièce
Roues de polissage, expansées, Ø queue 2,35 mm								
	Ø 25 x 6 mm	moyen	grossier	Ø 2,35 x 40 mm	10000 1/min	10 pièces	0 570 950	3,70 CHF

Roues de polissage, expansées

Ø queue 3 x 40 mm

	Dim. tête	Dureté	Grain	Dim. queue	Vitesse de rotation max.	Quantité d'emballage	Réf.	Prix à p. de 1 pièce
Roues de polissage, expansées, Ø queue 3 mm								
	Ø 25 x 6 mm	tendre	fin	Ø 3 x 40 mm	15000 1/min	10 pièces	0 570 926	5,50 CHF
		dur	moyen	Ø 3 x 40 mm	15000 1/min	10 pièces	0 570 923	5,50 CHF
		dur	grossier	Ø 3 x 40 mm	15000 1/min	10 pièces	0 570 922	5,50 CHF
	Ø 25 x 12 mm	dur	moyen	Ø 3 x 40 mm	15000 1/min	10 pièces	0 570 924	7,55 CHF
		dur	grossier	Ø 3 x 40 mm	15000 1/min	10 pièces	0 570 925	7,55 CHF
	Ø 30 x 3 mm	moyen	moyen	Ø 3 x 40 mm	15000 1/min	10 pièces	0 570 933	6,25 CHF
	Ø 30 x 6 mm	tendre	fin	Ø 3 x 40 mm	15000 1/min	10 pièces	0 570 932	7,55 CHF
		moyen	moyen	Ø 3 x 40 mm	15000 1/min	10 pièces	0 570 931	7,55 CHF
		dur	grossier	Ø 3 x 40 mm	15000 1/min	10 pièces	0 570 930	7,55 CHF
	Ø 40 x 3 mm	moyen	moyen	Ø 3 x 40 mm	12000 1/min	10 pièces	0 570 937	7,55 CHF
	Ø 40 x 6 mm	tendre	fin	Ø 3 x 40 mm	12000 1/min	10 pièces	0 570 936	9,65 CHF
		moyen	moyen	Ø 3 x 40 mm	12000 1/min	10 pièces	0 570 935	9,65 CHF
		dur	grossier	Ø 3 x 40 mm	12000 1/min	10 pièces	0 570 934	9,65 CHF



Granulation

grossier (bleu) = K 80
 moyen (rouge) = K 120
 fin (noir) = K 240

Roues de polissage, expansées

Ø queue 3 x 40 mm

2

NOUVEAU! ■

Souples et flexibles, conviennent parfaitement à une utilisation dans des fentes étroites, des rainures, etc.

Dim. tête	Grain	Coloris	Dim. queue	Réf.	Prix à p. de 1 pièce
Fibres abrasives non-tissées					
20 x 1,5 mm	120	brun	Ø 3 x 40 mm	0 573 020	18,05 CHF
	240	rouge	Ø 3 x 40 mm	0 573 021	17,35 CHF
	400	vert	Ø 3 x 40 mm	0 573 022	17,35 CHF
23 x 1,5 mm	120	brun	Ø 3 x 40 mm	0 573 023	17,75 CHF
	240	rouge	Ø 3 x 40 mm	0 573 024	17,75 CHF
	400	vert	Ø 3 x 40 mm	0 573 025	17,75 CHF
25 x 1,5 mm	120	brun	Ø 3 x 40 mm	0 573 026	19,75 CHF
	240	rouge	Ø 3 x 40 mm	0 573 027	19,75 CHF
	400	vert	Ø 3 x 40 mm	0 573 028	19,75 CHF

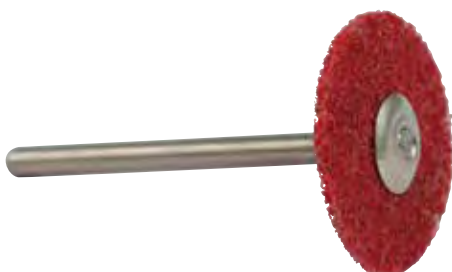

Rouleaux abrasif corindon

NOUVEAU! ■

La solution idéale pour usiner des contours tridimensionnels compliqués comme, par ex., dans des moules de coulée sous pression en aluminium. Particularité : vous pouvez usiner efficacement différents diamètres avec un seul outil car la meule s'adapte toujours parfaitement aux différentes géométries. Pour gagner du temps : quand la matière de la meule est usée, déchirez-la tout simplement et reprenez votre travail avec un outil neuf.

Dim. tête	Dim. queue	Grain	Coloris	Quantité d'emballage	Réf.	Prix à p. de 1 lot
Rouleaux abrasif, corindon						
⚡ Ø 13 x 28 mm	Ø 2,34 mm	240	jaune	6 pièces	0 547 970	26,00 CHF
⚡ Ø 13 x 28 mm	Ø 2,34 mm	320	rouge	6 pièces	0 547 971	26,00 CHF
⚡ Ø 13 x 28 mm	Ø 2,34 mm	400	blanc	6 pièces	0 547 972	26,00 CHF
⚡ Ø 13 x 28 mm	Ø 2,34 mm	600	bleu	6 pièces	0 547 973	26,00 CHF
⚡ Ø 13 x 28 mm	Ø 2,34 mm	800	noir	6 pièces	0 547 974	26,00 CHF
⚡ Ø 13 x 28 mm	Ø 2,34 mm	1000	vert	6 pièces	0 547 975	26,00 CHF



⚡ kit adapté

Réf.	Prix à p. de 1 lot
KIT rouleaux abrasifs, corindon, 6 pcs.	
Le kit contient un rouleau abrasif de chaque grain : 240, 320, 400, 600, 800, 1000	0 547 976 37,75 CHF



2 Balle à polir

Sur tige réutilisable, Ø 6 x 40 mm

NOUVEAU!

Balles à polir pour le nettoyage, l'ébavurage ou le polissage. Idéal sur les grandes surfaces et les contours ainsi que dans les grands alésages, les tuyaux, etc.

	Version	Dim. tête	Grain	Dim. queue	Réf.	Prix à p. de 1 pièce
	Balle à poncer et à polir, fibres abrasives non-tissées, multicouche					
	dur	50 mm	100	Ø 6 x 40 mm	0 572 350	30,05 CHF
	moyenne dure	50 mm	320	Ø 6 x 40 mm	0 572 353	21,65 CHF
	SiC	50 mm	600	Ø 6 x 40 mm	0 572 356	21,50 CHF
	doux	50 mm	1000	Ø 6 x 40 mm	0 572 358	29,90 CHF
	dur	75 mm	180	Ø 6 x 40 mm	0 572 361	32,05 CHF
	moyenne dure	75 mm	320	Ø 6 x 40 mm	0 572 360	32,05 CHF
	moyenne dure	75 mm	400	Ø 6 x 40 mm	0 572 362	32,05 CHF

Accessoires / Pièces de rechange



	Réf.	Prix à p. de 1 kit
Tige de serrage		
Ø 6 mm avec filetage à gauche, 2 pièces, rondelles et écrous	0 572 352	18,85 CHF



Idéal pour une utilisation sur un touret !

Balle à polir

Recharge

Il suffit de le fixer sur la tige existante. Sauf description contraire, le corindon est utilisé comme abrasif.



	Version	Dim. tête	Grain	Quantité d'emballage	Réf.	Prix à p. de 1 lot
	Recharge pour balles de polissage					
	dur	50 mm	100	20 pièces	0 572 351	27,35 CHF
	moyenne dure	50 mm	320	20 pièces	0 572 354	20,45 CHF
	SiC	50 mm	600	20 pièces	0 572 357	22,10 CHF
	doux	50 mm	1000	20 pièces	0 572 359	29,60 CHF
	dur	75 mm	180	20 pièces	0 572 364	30,15 CHF
	moyenne dure	75 mm	320	20 pièces	0 572 363	30,15 CHF
	moyenne dure	75 mm	400	20 pièces	0 572 365	30,15 CHF



Roues de polissage en fibres non-tissées

Ø queue 2,35 x 40 mm

2

Matière	Dim. tête	Dureté	Grain	Dim. queue	Vitesse de rotation max.	Quantité d'emballage	Réf.	Prix à p. de 1 pièce
Fibres abrasives non-tissées, Ø queue 2,35 mm, 2 épaisseurs								
	Ø 25 x 6 mm	moyen	moyen	Ø 2,35 x 40 mm	5000 1/min	10 pièces	0 570 951	2,50 CHF
	Ø 25 x 6 mm	moyen	fin	Ø 2,35 x 40 mm	5000 1/min	10 pièces	0 570 952	2,90 CHF
	Ø 25 x 6 mm	moyen	très fin	Ø 2,35 x 40 mm	5000 1/min	10 pièces	0 570 956	3,30 CHF
Fibres abrasives non-tissées, Ø queue 2,35 mm, 3 épaisseurs								
	Ø 25 x 8 mm	moyen	moyen	Ø 2,35 x 40 mm	10000 1/min	10 pièces	0 570 953	2,90 CHF
Roue de polissage, brosse combinée, Ø queue 2,35 mm								
	Scotch-Brite, fine et Chung-King	Ø 22 x 8 mm		Ø 2,35 x 40 mm	10000 1/min	10 pièces	0 570 888	4,45 CHF





Granulation des fibres non-tissées
 Très grossier = K 60
 Grossier = K 80
 Moyen = K 180
 Fin = K 240
 Très fin = K 400
 Ultrafin = K 1000

2 Roues de polissage en fibres non-tissées

Ø queue 3 x 40 mm

	Dim. tête	Dureté	Dim. queue	Vitesse de rotation max.	Quantité d'emballage	Réf.	Prix à p. de 1 pièce
Fibres abrasives non-tissées, Ø queue 3 mm, 3 épaisseurs							
extra grossier, couleur : rouge Pour l'ébavurage, le décapage, etc. • modèle solide	Ø 22 x 13 mm	dur	Ø 3 x 40 mm	10000 1/min	10 pièces	0 572 309	4,75 CHF
	Ø 25 x 17 mm	dur	Ø 3 x 40 mm	10000 1/min	10 pièces	0 572 310	4,85 CHF
	Ø 30 x 17 mm	dur	Ø 3 x 40 mm	8000 1/min	10 pièces	0 572 311	5,00 CHF
très grossier, couleur : rouge Particulièrement adapté à tous les métaux. Enlèvement élevé avec l'aluminium, l'or et l'argent. • modèle très grossier	Ø 22 x 13 mm	moyen	Ø 3 x 40 mm	10000 1/min	10 pièces	0 570 966	5,00 CHF
	Ø 30 x 17 mm	moyen	Ø 3 x 40 mm	8000 1/min	10 pièces	0 570 940	4,95 CHF
	Ø 40 x 22 mm	moyen	Ø 3 x 40 mm	8000 1/min	10 pièces	0 570 945	5,50 CHF
grossier, couleur : rouge Pour l'usinage de tous les métaux, idéal pour l'élimination des petites rayures, pour l'ébavurage, etc.	Ø 22 x 13 mm	moyen	Ø 3 x 40 mm	10000 1/min	10 pièces	0 570 967	4,70 CHF
	Ø 30 x 17 mm	moyen	Ø 3 x 40 mm	8000 1/min	10 pièces	0 570 941	4,75 CHF
	Ø 40 x 22 mm	moyen	Ø 3 x 40 mm	8000 1/min	10 pièces	0 570 946	5,35 CHF
moyen, couleur : vert-brun Très bien adapté à l'usinage de l'aluminium et de l'acier inoxydable. • modèle très solide	Ø 22 x 13 mm	très dur	Ø 3 x 40 mm	10000 1/min	10 pièces	0 572 315	4,90 CHF
	Ø 25 x 17 mm	très dur	Ø 3 x 40 mm	10000 1/min	10 pièces	0 572 316	5,05 CHF
	Ø 30 x 17 mm	très dur	Ø 3 x 40 mm	8000 1/min	10 pièces	0 572 317	5,15 CHF
moyen, couleur : rouge Pour l'usinage de tous les métaux, idéal pour l'élimination des petites rayures, pour l'ébavurage, etc.	Ø 22 x 13 mm	moyen	Ø 3 x 40 mm	10000 1/min	10 pièces	0 570 968	4,70 CHF
	Ø 30 x 17 mm	moyen	Ø 3 x 40 mm	8000 1/min	10 pièces	0 570 942	5,40 CHF
	Ø 40 x 22 mm	moyen	Ø 3 x 40 mm	8000 1/min	10 pièces	0 570 947	5,35 CHF
fin, couleur : rouge Pour l'usinage de tous les métaux, utilisation universelle.	Ø 22 x 13 mm	moyen	Ø 3 x 40 mm	10000 1/min	10 pièces	0 570 969	4,70 CHF
	Ø 30 x 17 mm	moyen	Ø 3 x 40 mm	8000 1/min	10 pièces	0 570 943	4,75 CHF
	Ø 40 x 22 mm	moyen	Ø 3 x 40 mm	8000 1/min	10 pièces	0 570 948	5,35 CHF
très fin (SIC), couleur : gris L'utilisation de ces fibres abrasives non-tissées génère une légère brillance. Idéal pour l'aluminium, les aciers inoxydables, etc.	Ø 22 x 13 mm	moyen	Ø 3 x 40 mm	10000 1/min	10 pièces	0 572 301	4,40 CHF
	Ø 25 x 17 mm	moyen	Ø 3 x 40 mm	10000 1/min	10 pièces	0 572 302	4,55 CHF
	Ø 30 x 17 mm	moyen	Ø 3 x 40 mm	8000 1/min	10 pièces	0 572 303	4,55 CHF
ultrafin, couleur : or Nylon abrasif et grain très fins. Idéal pour l'usinage de l'or, de l'argent, du laiton, du cuivre et de l'aluminium.	Ø 22 x 13 mm	tendre	Ø 3 x 40 mm	10000 1/min	10 pièces	0 572 305	4,85 CHF
	Ø 25 x 17 mm	tendre	Ø 3 x 40 mm	10000 1/min	10 pièces	0 572 304	5,05 CHF
	Ø 30 x 17 mm	moyen	Ø 3 x 40 mm	8000 1/min	10 pièces	0 570 958	5,30 CHF
sans grain, couleur : blanc Nylon abrasif sans grain, idéal en combinaison avec des pâtes diamantées ou d'autres pâtes à polir.	Ø 22 x 13 mm	moyen	Ø 3 x 40 mm	10000 1/min	10 pièces	0 570 970	4,60 CHF
	Ø 30 x 17 mm	moyen	Ø 3 x 40 mm	8000 1/min	10 pièces	0 570 944	4,45 CHF
	Ø 30 x 17 mm	dur	Ø 3 x 40 mm	8000 1/min	10 pièces	0 572 306	4,75 CHF
	Ø 40 x 22 mm	moyen	Ø 3 x 40 mm	8000 1/min	10 pièces	0 570 949	4,95 CHF

Roues de polissage en fibres non-tissées

Ø queue 3 x 40 mm

2

	Réf.	Prix à p. de 1 kit
--	------	-----------------------

KIT de roues de polissage, fibres abrasives non tissées, 3 couches, Ø 22 x 13 mm, queue Ø 3 mm, 9 pièces

Le kit contient 1 pièce en :

- 0 572 309
- 0 570 966
- 0 570 967
- 0 572 315
- 0 570 968
- 0 570 969
- 0 572 301
- 0 572 305
- 0 570 970

0 572 320

43,05 CHF

Vue d'ensemble



Particulièrement bien adapté

Version	Coloris	Matière plastique	Métaux précieux	Laiton	Aluminium	Acier ordinaire	Acier inoxydable	Matériaux difficilement usinables	Ebavurage	Polissage
extra grossier	rouge					◆	◆	◆	◆	
très grossier	rouge				◆		◆	◆	◆	
grossier	rouge			◆	◆		◆	◆	◆	
moyen	vert-brun					◆	◆	◆	◆	
moyen	rouge			◆	◆		◆	◆	◆	
fin	rouge			◆	◆	◆	◆	◆	◆	◆
très fin	gris			◆	◆		◆	◆	◆	◆
ultrafin	or	◆	◆	◆	◆					◆
sans grain	blanc	◆	◆	◆	◆	◆	◆	◆		◆

















2 Brosses de polissage

Ø queue 2,35 mm

	Matière	Dim. tête	Ø Garniture	Garniture	Dim. queue	Vitesse de rotation max.	Quantité d'emballage	Réf.	Prix à p. de 1 pièce
Brosses de polissage Ø queue 2,35 mm									
Coupe									
	Acier BAE ondulé	Ø 12 x 6 mm	0,08 mm	droite	Ø 2,35 x 40 mm	10000 1/min	10 pièces	0 570 570	5,50 CHF
		Ø 12 x 8 mm	0,08 mm	droite raide	Ø 2,35 x 40 mm	10000 1/min	10 pièces	0 570 160	3,35 CHF
		Ø 12 x 6 mm	0,10 mm	oblique	Ø 2,35 x 35 mm	10000 1/min	10 pièces	0 570 571	3,90 CHF
	Fil V2A ondulé	Ø 12 x 6 mm	0,08 mm	droite	Ø 2,35 x 40 mm	10000 1/min	10 pièces	0 570 520	5,20 CHF
		Ø 12 x 6 mm	0,10 mm	oblique	Ø 2,35 x 35 mm	10000 1/min	10 pièces	0 570 503	3,50 CHF
	Laiton ondulé	Ø 12 x 6 mm	0,08 mm	droite	Ø 2,35 x 35 mm	10000 1/min	10 pièces	0 570 610	3,65 CHF
		Ø 12 x 6 mm	0,10 mm	oblique	Ø 2,35 x 35 mm	10000 1/min	10 pièces	0 570 501	2,85 CHF
		Ø 12 x 8 mm	0,08 mm	droite raide	Ø 2,35 x 35 mm	10000 1/min	10 pièces	0 570 133	3,35 CHF
	Pois blancs	Ø 8 x 4 mm		oblique	Ø 2,35 x 40 mm	10000 1/min	10 pièces	0 570 663	3,40 CHF
		Ø 12 x 8 mm		droite	Ø 2,35 x 35 mm	10000 1/min	10 pièces	0 570 660	2,85 CHF
		Ø 12 x 8 mm		droite raide	Ø 2,35 x 40 mm	10000 1/min	10 pièces	0 570 130	2,30 CHF
		Ø 12 x 8 mm		oblique	Ø 2,35 x 35 mm	10000 1/min	10 pièces	0 570 661	2,85 CHF
	Pois noirs	Ø 8 x 4 mm		oblique	Ø 2,35 x 40 mm	10000 1/min	10 pièces	0 570 714	3,70 CHF
		Ø 12 x 8 mm		droite	Ø 2,35 x 35 mm	10000 1/min	10 pièces	0 570 710	2,80 CHF
		Ø 12 x 8 mm		droite raide	Ø 2,35 x 40 mm	10000 1/min	10 pièces	0 570 128	2,35 CHF
		Ø 12 x 8 mm		oblique	Ø 2,35 x 35 mm	10000 1/min	10 pièces	0 570 711	2,65 CHF
	Nylon	Ø 8 x 4 mm		oblique	Ø 2,35 x 40 mm	10000 1/min	10 pièces	0 570 754	3,50 CHF
		Ø 12 x 6 mm	0,30 mm	droite raide	Ø 2,35 x 40 mm	10000 1/min	10 pièces	0 570 751-0	2,85 CHF
	Pois de chèvre, blancs	Ø 8 x 4 mm		oblique	Ø 2,35 x 40 mm	10000 1/min	10 pièces	0 570 872	3,95 CHF
		Ø 12 x 6 mm		droite raide	Ø 2,35 x 40 mm	10000 1/min	10 pièces	0 570 871-0	2,60 CHF
		Ø 12 x 8 mm		oblique	Ø 2,35 x 35 mm	10000 1/min	10 pièces	0 570 870	3,25 CHF
Pinceaux									
	Fil V2A ondulé	Ø 3 x 8 mm	0,10 mm		Ø 2,35 x 25 mm	10000 1/min	10 pièces	0 570 513	2,75 CHF
		Ø 4 x 8 mm	0,10 mm		Ø 2,35 x 25 mm	10000 1/min	10 pièces	0 570 510	2,85 CHF
		Ø 5,5 x 11 mm	0,10 mm		Ø 2,35 x 25 mm	10000 1/min	10 pièces	0 570 511	4,50 CHF
		Ø 6 x 13 mm	0,10 mm		Ø 2,35 x 35 mm	10000 1/min	10 pièces	0 570 502	5,20 CHF
	Acier BAE ondulé	Ø 4 x 8 mm	0,10 mm		Ø 2,35 x 25 mm	10000 1/min	10 pièces	0 570 560	2,45 CHF
		Ø 5,5 x 11 mm	0,10 mm		Ø 2,35 x 25 mm	10000 1/min	10 pièces	0 570 561	5,10 CHF
	Laiton ondulé	Ø 4 x 8 mm	0,10 mm		Ø 2,35 x 25 mm	10000 1/min	10 pièces	0 570 620	2,05 CHF
		Ø 5,5 x 11 mm	0,10 mm		Ø 2,35 x 25 mm	10000 1/min	10 pièces	0 570 621	3,05 CHF
	Pois blancs	Ø 3 x 8 mm			Ø 2,35 x 25 mm	10000 1/min	10 pièces	0 570 669	2,15 CHF
		Ø 4 x 8 mm			Ø 2,35 x 25 mm	10000 1/min	10 pièces	0 570 670	2,10 CHF
		Ø 5,5 x 11 mm			Ø 2,35 x 25 mm	10000 1/min	10 pièces	0 570 671	2,70 CHF
	Pois noirs	Ø 4 x 8 mm			Ø 2,35 x 25 mm	10000 1/min	10 pièces	0 570 720	2,10 CHF
		Ø 5,5 x 11 mm			Ø 2,35 x 25 mm	10000 1/min	10 pièces	0 570 721	2,70 CHF
		Ø 7 x 13 mm			Ø 2,35 x 35 mm	10000 1/min	10 pièces	0 570 723	2,45 CHF
	Pois de chèvre, blancs	Ø 4 x 8 mm			Ø 2,35 x 25 mm	10000 1/min	10 pièces	0 570 673	2,70 CHF
		Ø 5,5 x 11 mm			Ø 2,35 x 25 mm	10000 1/min	10 pièces	0 570 674	3,00 CHF



Brosses de polissage

Ø queue 2,35 mm

	Matière	Dim. tête	Ø Garniture	Garniture	Dim. queue	Vitesse de rotation max.	Quantité d'emballage	Réf.	Prix à p. de 1 pièce
Pinceaux avec protection élastique									
	Fil V2A ondulé	Ø 4 x 8 mm	0,10 mm		Ø 2,35 x 25 mm	10000 1/min	10 pièces	0 570 512	4,35 CHF
	Acier BAE ondulé	Ø 4 x 8 mm	0,10 mm		Ø 2,35 x 35 mm	10000 1/min	10 pièces	0 570 562	4,10 CHF
	Laiton ondulé	Ø 4 x 8 mm	0,10 mm		Ø 2,35 x 25 mm	10000 1/min	10 pièces	0 570 622	3,20 CHF
	Poils blancs	Ø 4 x 8 mm			Ø 2,35 x 25 mm	10000 1/min	10 pièces	0 570 672	3,50 CHF
	Poils noirs	Ø 4 x 8 mm			Ø 2,35 x 25 mm	10000 1/min	10 pièces	0 570 722	2,85 CHF
Roue									
	Fil VA ondulé	Ø 12 mm	0,06 mm		Ø 2,35 x 30 mm	10000 1/min	10 pièces	0 570 583	5,10 CHF
		Ø 14 mm	0,06 mm		Ø 2,35 x 30 mm	10000 1/min	10 pièces	0 570 585	5,10 CHF
	Fil V2A ondulé	Ø 16 x 2 mm	0,08 mm		Ø 2,35 x 40 mm	10000 1/min	10 pièces	0 570 505	6,25 CHF
		Ø 19 x 2 mm	0,08 mm		Ø 2,35 x 40 mm	10000 1/min	10 pièces	0 570 500	5,40 CHF
		Ø 22 x 2 mm	0,08 mm		Ø 2,35 x 40 mm	10000 1/min	10 pièces	0 570 504	5,30 CHF
	Acier BAE ondulé	Ø 16 x 2 mm	0,08 mm		Ø 2,35 x 40 mm	10000 1/min	10 pièces	0 570 553	5,40 CHF
		Ø 19 x 2 mm	0,08 mm		Ø 2,35 x 40 mm	10000 1/min	10 pièces	0 570 551	4,60 CHF
		Ø 22 x 2 mm	0,10 mm		Ø 2,35 x 40 mm	10000 1/min	10 pièces	0 570 550	3,10 CHF
	Laiton ondulé	Ø 16 x 2 mm	0,10 mm		Ø 2,35 x 40 mm	10000 1/min	10 pièces	0 570 605	3,55 CHF
		Ø 19 x 2 mm	0,10 mm		Ø 2,35 x 40 mm	10000 1/min	10 pièces	0 570 600	2,90 CHF
		Ø 22 x 2 mm	0,08 mm		Ø 2,35 x 40 mm	10000 1/min	10 pièces	0 570 601	3,50 CHF
	Poils de chèvre, gris	Ø 10 mm			Ø 2,35 x 30 mm	10000 1/min	10 pièces	0 570 575	3,70 CHF
	Crin de cheval, gris	Ø 10 mm			Ø 2,35 x 30 mm	10000 1/min	10 pièces	0 570 576	3,70 CHF
	Crin de cheval, gris argenté	Ø 10 mm			Ø 2,35 x 30 mm	10000 1/min	10 pièces	0 570 577	3,70 CHF
	Poils de Chung King, blanc	Ø 10 mm			Ø 2,35 x 30 mm	10000 1/min	10 pièces	0 570 578	3,70 CHF
	Coton	Ø 10 mm			Ø 2,35 x 30 mm	10000 1/min	10 pièces	0 570 579	3,60 CHF
	Scotch Brite, grossier	Ø 10 mm			Ø 2,35 x 30 mm	10000 1/min	10 pièces	0 570 582	4,05 CHF
	Poils blancs	Ø 16 x 1 mm			Ø 2,35 x 40 mm	10000 1/min	10 pièces	0 570 653	2,20 CHF
		Ø 19 x 1 mm			Ø 2,35 x 40 mm	10000 1/min	10 pièces	0 570 652	2,20 CHF
		Ø 22 x 1 mm			Ø 2,35 x 40 mm	10000 1/min	10 pièces	0 570 651	2,60 CHF

2 Brosses de polissage

Ø queue 2,35 mm

	Matière	Dim. tête	Ø Garniture	Garniture	Dim. queue	Vitesse de rotation max.	Quantité d'emballage	Réf.	Prix à p. de 1 pièce
	Pois noirs	Ø 16 x 1 mm			Ø 2,35 x 40 mm	10000 1/min	10 pièces	0 570 703	2,15 CHF
		Ø 19 x 1 mm			Ø 2,35 x 40 mm	10000 1/min	10 pièces	0 570 702	2,20 CHF
		Ø 22 x 1 mm			Ø 2,35 x 40 mm	10000 1/min	10 pièces	0 570 701	2,20 CHF
	Nylon	Ø 16 x 1,5 mm	0,15 mm		Ø 2,35 x 40 mm	10000 1/min	10 pièces	0 570 752	2,60 CHF
		Ø 19 x 1,5 mm	0,15 mm		Ø 2,35 x 40 mm	10000 1/min	10 pièces	0 570 753	2,60 CHF
		Ø 22 x 1,5 mm	0,15 mm		Ø 2,35 x 40 mm	10000 1/min	10 pièces	0 570 750	2,60 CHF
	Pois de chèvre, blancs	Ø 16 x 1 mm			Ø 2,35 x 40 mm	10000 1/min	10 pièces	0 570 851	2,75 CHF
		Ø 22 x 1 mm			Ø 2,35 x 40 mm	10000 1/min	10 pièces	0 570 850	2,35 CHF

 *kit adapté*

	Réf.	Prix à p. de 1 kit
Kit de brosses de polissage		
Le kit contient 12 brosses en forme de roue, Ø 10 mm, queue Ø 2,35 x 40 mm avec les garnitures suivantes:	0 570 887	42,30 CHF
• Réf. 0 570 574 poil de chèvre, blanc		
• Réf. 0 570 577 crin de cheval		
• Réf. 0 570 575 poil de chèvre, gris		
• Réf. 0 570 580 acier inoxydable		
• Réf. 0 570 581 fil d'acier		
• Réf. 0 570 606 fil de laiton		
• Réf. 0 570 705 Poil de Chung King, noir		
• Réf. 0 570 578 Poil de Chung King, blanc		
• Réf. 0 570 240 coton écru		
• Réf. 0 570 579 coton		
• Réf. 0 570 582 Scotch-Brite, grossier		
• Réf. 0 570 541 Nylon, lisse, blanc, 0,2 mm		



Brosses de polissage



















Ø queue 3 mm

2

	Matière	Dim. tête	Ø Garniture	Garniture	Dim. queue	Vitesse de rotation max.	Quantité d'emballage	Réf.	Prix à p. de 1 pièce
Brosses de polissage, Ø queue 3 mm									
Coupe									
	Acier BAE ondulé	Ø 8 x 5 mm	0,08 mm	droite	Ø 3 x 30 mm	10000 1/min	10 pièces	0 570 587	4,25 CHF
		Ø 10 x 6 mm	0,08 mm	droite	Ø 3 x 30 mm	10000 1/min	10 pièces	0 570 588	4,30 CHF
	Acier BAE ondulé	Ø 12 x 6 mm	0,08 mm	droite	Ø 3 x 30 mm	10000 1/min	10 pièces	0 570 568	4,40 CHF
		Ø 12 x 6 mm	0,10 mm	oblique	Ø 3 x 30 mm	10000 1/min	10 pièces	0 570 573	4,25 CHF
	Poils noirs	Ø 8 x 4 mm		oblique	Ø 3 x 30 mm	10000 1/min	10 pièces	0 570 775	4,10 CHF
		Ø 12 x 8 mm		droite	Ø 3 x 30 mm	10000 1/min	10 pièces	0 570 776	3,15 CHF
		Ø 12 x 8 mm		oblique	Ø 3 x 30 mm	10000 1/min	10 pièces	0 570 734	3,25 CHF
	Poils blancs	Ø 8 x 4 mm		oblique	Ø 3 x 30 mm	10000 1/min	10 pièces	0 570 777	5,00 CHF
		Ø 12 x 8 mm		droite	Ø 3 x 30 mm	10000 1/min	10 pièces	0 570 664	2,95 CHF
		Ø 12 x 8 mm		oblique	Ø 3 x 30 mm	10000 1/min	10 pièces	0 570 735	3,10 CHF
	Laiton ondulé	Ø 6,5 x 4 mm	0,08 mm	oblique	Ø 3 x 30 mm	10000 1/min	10 pièces	0 570 785	5,05 CHF
		Ø 6,5 x 4 mm / 0,10 mm	0,10 mm	oblique	Ø 3 x 30 mm	10000 1/min	10 pièces	0 570 786	4,85 CHF
		Ø 12 x 6 mm	0,08 mm	droite	Ø 3 x 30 mm	10000 1/min	10 pièces	0 570 614	4,35 CHF
		Ø 12 x 6 mm	0,10 mm	oblique	Ø 3 x 30 mm	10000 1/min	10 pièces	0 570 779	3,15 CHF
	Nylon	Ø 8 x 4 mm	0,15 mm	oblique	Ø 3 x 30 mm	10000 1/min	10 pièces	0 570 774	5,10 CHF
	Crin de cheval, noir	Ø 25 x 15 mm		oblique	Ø 3 x 30 mm	10000 1/min	10 pièces	0 570 873	10,70 CHF
	Fil acier, ondulé	Ø 6,5 x 4 mm	0,08 mm	oblique	Ø 3 x 30 mm	10000 1/min	10 pièces	0 570 787	5,40 CHF
	Fil V2A ondulé	Ø 12 x 6 mm	0,08 mm	droite	Ø 3 x 30 mm	10000 1/min	10 pièces	0 570 521	5,40 CHF
	Fil V2A ondulé	Ø 12 x 6 mm	0,10 mm	oblique	Ø 3 x 30 mm	10000 1/min	10 pièces	0 570 736	4,15 CHF
	Poils de chèvre, gris	Ø 25 x 15 mm		oblique	Ø 3 x 30 mm	10000 1/min	10 pièces	0 570 874	10,15 CHF
	Poils de chèvre, blancs	Ø 8 x 4 mm		oblique	Ø 3 x 30 mm	10000 1/min	10 pièces	0 570 773	4,35 CHF
		Ø 12 x 8 mm		oblique	Ø 3 x 30 mm	10000 1/min	10 pièces	0 570 733	4,15 CHF
Pinceaux									
	Acier BAE ondulé	Ø 5,5 x 11 mm	0,10 mm		Ø 3 x 30 mm	10000 1/min	10 pièces	0 570 564	4,30 CHF
	Poils noirs	Ø 4 x 8 mm			Ø 3 x 30 mm	10000 1/min	10 pièces	0 570 727	2,05 CHF
		Ø 5,5 x 11 mm			Ø 3 x 30 mm	10000 1/min	10 pièces	0 570 737	2,70 CHF
		Ø 7 x 13 mm			Ø 3 x 30 mm	10000 1/min	10 pièces	0 570 728	2,90 CHF
	Poils blancs	Ø 3 x 8 mm			Ø 3 x 30 mm	10000 1/min	10 pièces	0 570 668	2,05 CHF
		Ø 4 x 8 mm			Ø 3 x 30 mm	10000 1/min	10 pièces	0 570 676	2,70 CHF
		Ø 5,5 x 11 mm			Ø 3 x 30 mm	10000 1/min	10 pièces	0 570 677	3,25 CHF
	Laiton ondulé	Ø 4 x 8 mm	0,10 mm		Ø 3 x 30 mm	10000 1/min	10 pièces	0 570 625	2,25 CHF
		Ø 5,5 x 11 mm	0,10 mm		Ø 3 x 30 mm	10000 1/min	10 pièces	0 570 626	3,50 CHF
	Fil V2A ondulé	Ø 3 x 8 mm	0,10 mm		Ø 3 x 30 mm	10000 1/min	10 pièces	0 570 761	3,15 CHF
		Ø 4 x 8 mm	0,10 mm		Ø 3 x 30 mm	10000 1/min	10 pièces	0 570 762	3,40 CHF
		Ø 5,5 x 11 mm	0,10 mm		Ø 3 x 30 mm	10000 1/min	10 pièces	0 570 763	5,10 CHF
		Ø 6 x 13 mm	0,10 mm		Ø 3 x 30 mm	10000 1/min	10 pièces	0 570 729	6,30 CHF
	Poils de chèvre, blancs	Ø 4 x 8 mm			Ø 3 x 30 mm	10000 1/min	10 pièces	0 570 679	2,90 CHF
		Ø 5,5 x 11 mm			Ø 3 x 30 mm	10000 1/min	10 pièces	0 570 760	3,80 CHF



2 Brosses de polissage

Ø queue 3 mm







	Matière	Dim. tête	Ø Garniture	Garniture	Dim. queue	Vitesse de rotation max.	Quantité d'emballage	Réf.	Prix à p. de 1 pièce
Pinceaux avec protection élastique									
	Acier BAE ondulé	Ø 4 x 8 mm	0,10 mm		Ø 3 x 30 mm	10000 1/min	10 pièces	0 570 567	3,10 CHF
	Poils noirs	Ø 4 x 8 mm			Ø 3 x 25 mm	10000 1/min	10 pièces	0 570 719	2,95 CHF
	Poils blancs	Ø 4 x 8 mm			Ø 3 x 25 mm	10000 1/min	10 pièces	0 570 678	3,65 CHF
	Laiton ondulé	Ø 4 x 8 mm	0,10 mm		Ø 3 x 30 mm	10000 1/min	10 pièces	0 570 764	4,55 CHF
	Fil V2A ondulé	Ø 4 x 8 mm	0,10 mm		Ø 3 x 30 mm	10000 1/min	10 pièces	0 570 765	4,05 CHF
Roue									
	Acier BAE ondulé	Ø 16 x 2 mm	0,08 mm		Ø 3 x 37 mm	10000 1/min	10 pièces	0 570 770	5,75 CHF
		Ø 19 x 2 mm	0,08 mm		Ø 3 x 30 mm	10000 1/min	10 pièces	0 570 771	4,90 CHF
		Ø 22 x 2 mm	0,08 mm		Ø 3 x 37 mm	10000 1/min	10 pièces	0 570 554	3,10 CHF
	Coton	Ø 10 mm			Ø 3 x 30 mm	10000 1/min	10 pièces	0 570 794	3,70 CHF
	Poils noirs	Ø 16 x 1 mm			Ø 3 x 30 mm	10000 1/min	10 pièces	0 570 709	2,70 CHF
		Ø 19 x 1 mm			Ø 3 x 37 mm	10000 1/min	10 pièces	0 570 708	3,40 CHF
		Ø 22 x 1 mm			Ø 3 x 37 mm	10000 1/min	10 pièces	0 570 731	2,45 CHF
	Poils blancs	Ø 16 x 1 mm			Ø 3 x 37 mm	10000 1/min	10 pièces	0 570 657	2,70 CHF
		Ø 19 x 1 mm			Ø 3 x 37 mm	10000 1/min	10 pièces	0 570 656	3,40 CHF
		Ø 22 x 1 mm			Ø 3 x 37 mm	10000 1/min	10 pièces	0 570 732	3,25 CHF
	Poils d'arrachement noirs	Ø 10 mm			Ø 3 x 30 mm	10000 1/min	10 pièces	0 570 793	3,85 CHF
	Poils d'arrachement blancs	Ø 10 mm			Ø 3 x 30 mm	10000 1/min	10 pièces	0 570 792	3,85 CHF
	Laiton ondulé	Ø 10 mm	0,08 mm		Ø 3 x 30 mm	10000 1/min	10 pièces	0 570 795	4,35 CHF
		Ø 16 x 2 mm	0,10 mm		Ø 3 x 37 mm	10000 1/min	10 pièces	0 570 769	4,70 CHF
		Ø 19 x 2 mm	0,10 mm		Ø 3 x 37 mm	10000 1/min	10 pièces	0 570 607	4,70 CHF
		Ø 22 x 2 mm	0,08 mm		Ø 3 x 37 mm	10000 1/min	10 pièces	0 570 603	3,10 CHF
		Ø 32 x 2 mm	0,10 mm		Ø 3 x 37 mm	10000 1/min	10 pièces	0 570 602	5,05 CHF
	Nylon	Ø 16 x 1,5 mm	0,15 mm		Ø 3 x 37 mm	10000 1/min	10 pièces	0 570 767	2,85 CHF
		Ø 19 x 1,5 mm	0,15 mm		Ø 3 x 37 mm	10000 1/min	10 pièces	0 570 768	2,85 CHF
		Ø 22 x 1,5 mm	0,15 mm		Ø 3 x 37 mm	10000 1/min	10 pièces	0 570 755	3,35 CHF
	Crin de cheval, gris	Ø 10 mm			Ø 3 x 30 mm	10000 1/min	10 pièces	0 570 790	3,80 CHF
	Crin de cheval, gris argenté	Ø 10 mm			Ø 3 x 30 mm	10000 1/min	10 pièces	0 570 791	3,80 CHF
	Scotch Brite, grossier	Ø 10 mm			Ø 3 x 30 mm	10000 1/min	10 pièces	0 570 798	4,15 CHF
	Fil acier, ondulé	Ø 10 mm	0,08 mm		Ø 3 x 30 mm	10000 1/min	10 pièces	0 570 797	4,55 CHF
	Fil V2A ondulé	Ø 16 x 2 mm	0,08 mm		Ø 3 x 37 mm	10000 1/min	10 pièces	0 570 772	6,55 CHF
		Ø 19 x 2 mm	0,08 mm		Ø 3 x 37 mm	10000 1/min	10 pièces	0 570 508	6,90 CHF
		Ø 22 x 2 mm	0,08 mm		Ø 3 x 37 mm	10000 1/min	10 pièces	0 570 506	4,00 CHF
	Fil VA ondulé	Ø 10 mm	0,08 mm		Ø 3 x 30 mm	10000 1/min	10 pièces	0 570 796	6,25 CHF
		Ø 12 mm	0,06 mm		Ø 3 x 37 mm	10000 1/min	10 pièces	0 570 584	5,20 CHF
		Ø 14 mm	0,06 mm		Ø 3 x 37 mm	10000 1/min	10 pièces	0 570 586	5,20 CHF

Brosses de polissage Ø queue 3 mm

2







	Matière	Dim. tête	Ø Garniture	Garniture	Dim. queue	Vitesse de rotation max.	Quantité d'emballage	Réf.	Prix à p. de 1 pièce
	Poils de chèvre, gris	Ø 10 mm			Ø 3 x 30 mm	10000 1/min	10 pièces	0 570 789	3,80 CHF
	Poils de chèvre, blancs	Ø 10 mm			Ø 3 x 30 mm	10000 1/min	10 pièces	0 570 788	3,80 CHF
		Ø 16 x 1 mm			Ø 3 x 37 mm	10000 1/min	10 pièces	0 570 766	3,00 CHF
		Ø 22 x 1 mm			Ø 3 x 37 mm	10000 1/min	10 pièces	0 570 730	4,10 CHF

Brosses de polissage Ø queue 6 mm

	Matière	Dim. tête	Ø Garniture	Dim. queue	Vitesse de rotation max.	Réf.	Prix à p. de 1 pièce
Brosses de polissage, Ø queue 6 mm							
Roue							
	Poils de chèvre	Ø 45 / 25 x 4 mm	0,10 mm	Ø 6 x 40 mm	10000 1/min	0 570 243	12,25 CHF
	Coton	Ø 45 / 25 x 4 mm		Ø 6 x 40 mm	10000 1/min	0 570 246	8,70 CHF
	Fibres non tissées 8 épaisseurs	Ø 80 / 40 x 8 mm		Ø 6 x 40 mm	10000 1/min	0 570 144	7,40 CHF
	Perlon	Ø 45 / 25 x 4 mm	0,30 mm	Ø 6 x 40 mm	10000 1/min	0 570 244	10,40 CHF
	Poils noirs	Ø 45 / 25 x 4 mm		Ø 6 x 40 mm	10000 1/min	0 570 245	10,60 CHF
	Fil en laiton	Ø 30 / 18 x 6 mm	0,10 mm	Ø 6 x 40 mm	10000 1/min	0 570 223	11,70 CHF
		Ø 50 / 25 x 6 mm	0,10 mm	Ø 6 x 40 mm	10000 1/min	0 570 229	15,45 CHF
	Fil Bessemer	Ø 45 / 25 x 4 mm	0,10 mm	Ø 6 x 40 mm	10000 1/min	0 570 241	16,70 CHF

2 Brosses de polissage diamant

Ø queue 3 mm

Matière	Dim. tête	Grain	Dim. queue	Vitesse de rotation max.	Réf.	Prix à p. de 1 pièce
Brosses de polissage, Ø queue 3 mm						
Coupe						
	Diamant nylon	Ø 14 x 7 mm	# 400	Ø 3 x 30 mm	10000 1/min	0 572 373 102,10 CHF
		Ø 14 x 7 mm	# 600	Ø 3 x 30 mm	10000 1/min	0 572 374 102,10 CHF
		Ø 14 x 7 mm	# 800	Ø 3 x 30 mm	10000 1/min	0 572 375 102,10 CHF
NOUVEAU!	Diamant nylon	Ø 15 x 4 mm	# 400	Ø 3 x 30 mm	10000 1/min	0 572 456 69,40 CHF
		Ø 15 x 4 mm	# 600	Ø 3 x 30 mm	10000 1/min	0 572 457 69,40 CHF
		Ø 15 x 4 mm	# 800	Ø 3 x 30 mm	10000 1/min	0 572 458 69,40 CHF
	Nylon-SiC	Ø 25 x 8 mm	# 120	Ø 3 x 30 mm	10000 1/min	0 572 385 27,40 CHF
		Ø 25 x 8 mm	# 320	Ø 3 x 30 mm	10000 1/min	0 572 386 26,35 CHF
		Ø 25 x 8 mm	# 500	Ø 3 x 30 mm	10000 1/min	0 572 387 26,40 CHF
	Diamant nylon	Ø 25 x 8 mm	# 400	Ø 3 x 30 mm	10000 1/min	0 572 370 70,45 CHF
		Ø 25 x 8 mm	# 600	Ø 3 x 30 mm	10000 1/min	0 572 371 70,45 CHF
		Ø 25 x 8 mm	# 800	Ø 3 x 30 mm	10000 1/min	0 572 372 70,45 CHF
	Nylon-SiC	Ø 30 x 8 mm	# 120	Ø 3 x 30 mm	10000 1/min	0 572 388 28,15 CHF
		Ø 30 x 8 mm	# 320	Ø 3 x 30 mm	10000 1/min	0 572 389 28,15 CHF
		Ø 30 x 8 mm	# 500	Ø 3 x 30 mm	10000 1/min	0 572 390 28,15 CHF
Pinceaux						
NOUVEAU! 	Diamant nylon	Ø 3 x 5 mm	# 400	Ø 3 x 30 mm	10000 1/min	0 572 450 24,25 CHF
		Ø 3 x 5 mm	# 600	Ø 3 x 30 mm	10000 1/min	0 572 451 24,30 CHF
		Ø 3 x 5 mm	# 800	Ø 3 x 30 mm	10000 1/min	0 572 452 24,30 CHF
		Ø 6 x 8 mm	# 400	Ø 3 x 30 mm	10000 1/min	0 572 453 53,80 CHF
		Ø 6 x 8 mm	# 600	Ø 3 x 30 mm	10000 1/min	0 572 454 53,80 CHF
		Ø 6 x 8 mm	# 800	Ø 3 x 30 mm	10000 1/min	0 572 455 53,80 CHF
Roue						
	Diamant nylon	Ø 20 x 2 mm	# 400	Ø 3 x 30 mm	10000 1/min	0 572 376 84,50 CHF
		Ø 20 x 2 mm	# 600	Ø 3 x 30 mm	10000 1/min	0 572 377 84,50 CHF
		Ø 20 x 2 mm	# 800	Ø 3 x 30 mm	10000 1/min	0 572 378 84,50 CHF
		Ø 25 x 2 mm	# 400	Ø 3 x 30 mm	10000 1/min	0 572 379 88,40 CHF
		Ø 25 x 2 mm	# 600	Ø 3 x 30 mm	10000 1/min	0 572 380 88,40 CHF
		Ø 25 x 2 mm	# 800	Ø 3 x 30 mm	10000 1/min	0 572 381 88,40 CHF



**Des résultats parfaits avec la
Polisseuse Poli Base !**
Plus d'infos à la page 90...

Brosses de polissage diamant

Ø queue 6 mm

Matière	Dim. tête	Grain	Dim. queue	Vitesse de rotation max.	Réf.	Prix à p. de 1 pièce
Brosses de polissage, Ø queue 6 mm						
Coupe						
	Nylon-SiC	Ø 40 x 24 mm	# 80	Ø 6 x 40 mm	10000 1/min	0 572 400 33,45 CHF
		Ø 40 x 24 mm	# 120	Ø 6 x 40 mm	10000 1/min	0 572 401 33,45 CHF
		Ø 40 x 24 mm	# 240	Ø 6 x 40 mm	10000 1/min	0 572 402 33,45 CHF
		Ø 50 x 24 mm	# 80	Ø 6 x 40 mm	10000 1/min	0 572 403 40,50 CHF
		Ø 50 x 24 mm	# 120	Ø 6 x 40 mm	10000 1/min	0 572 404 40,50 CHF
		Ø 50 x 24 mm	# 240	Ø 6 x 40 mm	10000 1/min	0 572 405 40,50 CHF

Brosses de polissage diamant

Ø queue 6 mm

2

	Matière	Dim. tête	Grain	Dim. queue	Vitesse de rotation max.	Réf.	Prix à p. de 1 pièce
	Nylon-SiC	Ø 40 x 10 mm	# 80	Ø 6 x 40 mm	10000 1/min	0 572 391	31,70 CHF
		Ø 40 x 10 mm	# 120	Ø 6 x 40 mm	10000 1/min	0 572 392	31,70 CHF
		Ø 40 x 10 mm	# 240	Ø 6 x 40 mm	10000 1/min	0 572 393	31,70 CHF
		Ø 50 x 10 mm	# 80	Ø 6 x 40 mm	10000 1/min	0 572 394	35,20 CHF
		Ø 50 x 10 mm	# 120	Ø 6 x 40 mm	10000 1/min	0 572 395	35,20 CHF
		Ø 50 x 10 mm	# 240	Ø 6 x 40 mm	10000 1/min	0 572 396	35,20 CHF
		Ø 65 x 10 mm	# 80	Ø 6 x 40 mm	10000 1/min	0 572 397	36,95 CHF
		Ø 65 x 10 mm	# 120	Ø 6 x 40 mm	10000 1/min	0 572 398	36,95 CHF
		Ø 65 x 10 mm	# 240	Ø 6 x 40 mm	10000 1/min	0 572 399	36,95 CHF

Disques souples de polissage

Ø queue 2,35 mm

	Matière	Epaisseurs	Dim. tête	Dim. queue	Vitesse de rotation max.	Quantité d'emballage	Réf.	Prix à p. de 1 pièce
Disques de polissage, Ø queue 2,35 mm								
	Coton fin		Ø 22 x 6 mm	Ø 2,35 x 40 mm	10000 1/min	10 pièces	0 570 900	6,75 CHF
	Feutre	3 épaisseurs	Ø 22 x 6 mm	Ø 2,35 x 40 mm	10000 1/min	10 pièces	0 570 980	3,75 CHF
	Cuir de cerf	5 épaisseurs	Ø 22 x 8 mm	Ø 2,35 x 40 mm	10000 1/min	10 pièces	0 570 800	4,25 CHF
	Coton écru	16 épaisseurs	Ø 22 x 3 mm	Ø 2,35 x 40 mm	10000 1/min	10 pièces	0 570 990	4,40 CHF
	Fibres non tissées	16 épaisseurs	Ø 21 x 3 mm	Ø 2,35 x 40 mm	10000 1/min	10 pièces	0 570 143	5,20 CHF

Disques souples de polissage

Ø queue 3 mm

	Matière	Epaisseurs	Dim. tête	Dim. queue	Vitesse de rotation max.	Quantité d'emballage	Réf.	Prix à p. de 1 pièce
Disques souples de polissage, Ø queue 3 mm								
	Coton fin		Ø 22 x 6 mm	Ø 3 x 37 mm	10000 1/min	10 pièces	0 570 900-0	7,40 CHF
	Feutre	3 épaisseurs	Ø 22 x 6 mm	Ø 3 x 37 mm	10000 1/min	10 pièces	0 570 984	4,40 CHF
	Cuir de cerf	5 épaisseurs	Ø 22 x 8 mm	Ø 3 x 37 mm	10000 1/min	10 pièces	0 570 801	4,75 CHF

2 Disques de polissage et de meulage joke HABRAS Discs

Appareils d'entraînement recommandés

Disques Ø 19 et 25 mm
ENESKAmicro, moteur jokeFlex Premium

Disques Ø 51 et 76 mm
ENESKAmicro, moteurs jokeFlex Premium et Power

Disques de polissage et de meulage joke HABRAS Discs

Brosses polyvalentes sous forme de disques en matière synthétique souple imbibée de produits de polissage et de meulage. En particulier sur les métaux doux, l'aluminium et les métaux non ferreux, ces disques vous permettront d'obtenir un poli spéculaire, sans ajouter de pâtes !

Des durées d'utilisation remarquables et des capacités d'enlèvement élevées sont les avantages principaux des disques HABRAS. Grâce à une perforation particulière et aux poils recourbés, ces disques de polissage et de meulage s'adaptent parfaitement aux contours à usiner. Les disques de polissage et de meulage HABRAS peuvent ébavurer des matériaux durs et ductiles, les ternir et les usiner jusqu'à la finition. Pour cela, une patine de surface disponible est érodée, sans modifier la géométrie des surfaces. Convient aussi à l'ébavurage de matières plastiques dures. Avant la première utilisation, frotter brièvement avec de l'émeri K 320. Veiller à la vitesse maximale et au sens de rotation. Travailler avec une pression légère, mais régulière !

- Construction coulée pour une grande précision de travail
- Des résultats de travail rapides et efficaces, une finition uniforme
- Des résultats de travail constants et une longue durée de vie
- Design breveté empêchant l'obturation des brosses



Les disques joke-HABRAS Discs se distinguent par leur durée de vie exceptionnelle et un enlèvement homogène. Ils permettent de travailler directement sans ajouter de pâtes. Spécialement conçus pour l'usinage des métaux tendres, de l'aluminium et des métaux non ferreux jusqu'à un aspect brillant. Les métaux durs et résistants comme le titane et les aciers inoxydables peuvent être dépolis et polis jusqu'à un aspect brillant. Les patines de surface existantes peuvent être enlevées sans modifier la géométrie de la surface. Bien adapté à l'ébavurage des plastiques durs. Grâce à leur conception avec des fentes, les disques joke-HABRAS Discs s'adaptent aux formes des surfaces.

CONSEIL : Avant la première utilisation, frotter brièvement les disques joke-HABRAS Discs et respecter la vitesse de rotation maximale et le sens de rotation. Travailler avec une pression de travail légère mais constante.

Vue d'ensemble disques HABRAS

* HABRAS PRO : une version particulièrement robuste !

Application	Abrasive	Grains	Coloris	Ø 14 mm PRO*	
				avec queue Ø 3 x 38 mm	avec queue Ø 3 x 41 mm
Ébavurage, ternissage	Corindon	extra grossier, P 36	● marron	×	×
		très grossier, P 50	● vert	×	×
		grossier, P 80	● jaune	×	×
Ébavurage, ternissage, homo- généisation		moyen, P 120	○ blanc	0 571 606	0 571 549
		standard, P 220	● rouge	0 571 607	0 571 601
Ternissage, nettoyage			très fin, P 400	● bleu	0 571 608
Nettoyage, finition	Pierre ponce	très fin -	● rose	0 571 609	0 571 603
Finition	Corindon affiné (EKR)	extra fin, 6 µm	● orange	×	×
		ultra fin, 1 µm	● vert clair	×	0 571 605

Disques de polissage et de meulage joke HABRAS Discs

Ø queue 3 x 40 mm
NOUVEAU!

2

	Polissage	Dim. tête	Grain	Coloris	Dim. queue	Vitesse de rotation conseillée	Réf.	Prix à p. de 1 pièce
Disques de polissage et de meulage joke HABRAS Discs, Ø queue 3 mm								
Corindon								
	moyen	Ø 14 mm	P 120	blanc	Ø 3 x 40 mm	5.000 1/min	0 571 549	14,60 CHF
	standard	Ø 14 mm	P 220	rouge	Ø 3 x 40 mm	5.000 1/min	0 571 601	14,60 CHF
	fin	Ø 14 mm	P 400	bleu	Ø 3 x 40 mm	5.000 1/min	0 571 602	14,60 CHF
Pierre ponce								
	très fin	Ø 14 mm	-	rose	Ø 3 x 40 mm	5.000 1/min	0 571 603	11,32 CHF
Corindon affiné extra fin								
	très brillant	Ø 14 mm	1 µm	vert clair	Ø 3 x 40 mm	5.000 1/min	0 571 605	14,60 CHF

Disques de polissage et de meulage joke HABRAS Discs PRO





Ø queue 3 x 40 mm

	Polissage	Dim. tête	Grain	Coloris	Dim. queue	Vitesse de rotation conseillée	Réf.	Prix à p. de 1 pièce
Disques de polissage et de meulage joke HABRAS Discs PRO, Ø queue 3 mm								
Corindon								
	moyen	Ø 14 mm	P 120	blanc	Ø 3 x 40 mm	5.000 1/min	0 571 606	15,50 CHF
	standard	Ø 14 mm	P 220	rouge	Ø 3 x 40 mm	5.000 1/min	0 571 607	15,50 CHF
	fin	Ø 14 mm	P 400	bleu	Ø 3 x 40 mm	5.000 1/min	0 571 608	15,50 CHF
Pierre ponce								
	très fin	Ø 14 mm		rose	Ø 3 x 40 mm	5.000 1/min	0 571 609	15,50 CHF







Ø 14 mm		Ø 19 mm			Ø 25 mm PRO*	Ø 51 mm		Ø 76 mm	
sans tige 4 pièces	sans tige 48 pièces	avec queue Ø 3 x 41 mm	sans tige 4 pièces	sans tige 48 pièces	avec queue Ø 3 x 37 mm	avec queue Ø 6 x 40 mm	sans tige	avec queue Ø 6 x 40 mm	sans tige
×	×	×	×	×	0 571 067	×	×	×	×
×	×	×	×	×	0 571 068	×	×	×	×
×	×	0 571 031	0 571 037	0 571 043	0 571 061	0 571 501	0 571 521	0 571 511	0 571 531
0 571 559	0 571 561	×	0 571 075	0 571 076	0 571 069	0 571 509	0 571 529	0 571 519	0 571 539
0 571 552	0 571 562	0 571 032	0 571 038	0 571 044	0 571 062	0 571 502	0 571 522	0 571 512	0 571 532
0 571 553	0 571 563	0 571 033	0 571 039	0 571 045	0 571 063	0 571 503	0 571 523	0 571 513	0 571 533
0 571 554	0 571 564	0 571 034	0 571 040	0 571 046	×	0 571 504	0 571 524	×	×
×	×	0 571 035	0 571 041	0 571 047	×	0 571 505	0 571 525	0 571 515	0 571 535
0 571 556	0 571 566	0 571 036	0 571 042	0 571 048	×	0 571 506	0 571 526	0 571 516	0 571 536

2

Disques de polissage et de meulage joke HABRAS Discs Ø queue 3 x 40 mm

	Polissage	Dim. tête	Grain	Coloris	Dim. queue	Vitesse de rotation conseillée	Réf.	Prix à p. de 1 pièce
Disques de polissage et de meulage joke HABRAS Discs, Ø queue 3 mm								
Corindon								
	grossier	Ø 19 mm	P 80	jaune	Ø 3 x 40 mm	5.000 1/min	0 571 031	15,10 CHF
	standard	Ø 19 mm	P 220	rouge	Ø 3 x 40 mm	5.000 1/min	0 571 032	15,10 CHF
	fin	Ø 19 mm	P 400	bleu	Ø 3 x 40 mm	5.000 1/min	0 571 033	15,10 CHF
Pierre ponce								
	très fin	Ø 19 mm		rose	Ø 3 x 40 mm	5.000 1/min	0 571 034	16,90 CHF
Corindon affiné extra fin								
	très brillant	Ø 19 mm	1 µm	vert clair	Ø 3 x 40 mm	5.000 1/min	0 571 036	15,10 CHF
	brillant	Ø 19 mm	6 µm	orange	Ø 3 x 40 mm	5.000 1/min	0 571 035	15,10 CHF

Disques de polissage et de meulage joke HABRAS Discs PRO Ø queue 3 x 40 mm

	Polissage	Dim. tête	Grain	Coloris	Dim. queue	Vitesse de rotation conseillée	Réf.	Prix à p. de 1 pièce
Disques de polissage et de meulage joke HABRAS Discs PRO, Ø queue 3 mm								
Corindon								
	extra grossier	Ø 25 x 4 mm	P 36	brun	Ø 3 x 37 mm	5.000 1/min	0 571 067	14,10 CHF
	très grossier	Ø 25 x 4 mm	P 50	vert	Ø 3 x 37 mm	5.000 1/min	0 571 068	14,10 CHF
	grossier	Ø 25 x 4 mm	P 80	jaune	Ø 3 x 37 mm	5.000 1/min	0 571 061	14,10 CHF
	moyen	Ø 25 x 4 mm	P 120	blanc	Ø 3 x 37 mm	5.000 1/min	0 571 069	14,10 CHF
	standard	Ø 25 x 4 mm	P 220	rouge	Ø 3 x 37 mm	5.000 1/min	0 571 062	14,10 CHF
	fin	Ø 25 x 4 mm	P 400	bleu	Ø 3 x 37 mm	5.000 1/min	0 571 063	14,10 CHF

**ASTUCE :**

Vous pouvez remplacer les meules usées et réutiliser les queues!
Disques de rechange pour le montage sur queue à la page 188!

Rallonge pour outils à queue

	Réf	Prix à p. de 1 pièce
Rallonge pour outils à queue		
Queue Ø 3 mm, prise d'outil Ø 3 mm, 75 mm de long	0 571 650	47,70 CHF
Queue Ø 6 mm, prise d'outil Ø 3 mm, 105 mm de long	0 571 651	51,30 CHF
Queue Ø 8 mm, prise d'outil Ø 6 mm, 340 mm de long	0 571 652	106,00 CHF



Disques de polissage et de meulage joke HABRAS Discs Ø queue 6 x 40 mm

	Polissage	Dim. tête	Grain	Coloris	Dim. queue	Vitesse de rotation conseillée	Réf.	Prix à p. de 1 pièce
Disques de polissage et de meulage joke HABRAS Discs, 4 épaisseurs, Ø queue 6 x 40 mm								
Corindon								

	grossier	Ø 51 x 5 mm	P 80	jaune	Ø 6 x 40 mm	1.400 1/min	0 571 501	62,50 CHF
		Ø 76 x 5 mm	P 80	jaune	Ø 6 x 40 mm	1.400 1/min	0 571 511	75,20 CHF
	moyen	Ø 51 x 5 mm	P 120	blanc	Ø 6 x 40 mm	1.400 1/min	0 571 509	64,40 CHF
		Ø 76 x 5 mm	P 120	blanc	Ø 6 x 40 mm	1.400 1/min	0 571 519	75,20 CHF
	standard	Ø 51 x 5 mm	P 220	rouge	Ø 6 x 40 mm	1.400 1/min	0 571 502	64,40 CHF
		Ø 76 x 5 mm	P 220	rouge	Ø 6 x 40 mm	1.400 1/min	0 571 512	75,20 CHF
	fin	Ø 51 x 5 mm	P 400	bleu	Ø 6 x 40 mm	1.400 1/min	0 571 503	64,40 CHF
		Ø 76 x 5 mm	P 400	bleu	Ø 6 x 40 mm	1.400 1/min	0 571 513	75,20 CHF

Pierre ponce								
	très fin	Ø 51 x 5 mm		rose	Ø 6 x 40 mm	1.400 1/min	0 571 504	64,40 CHF

Corindon affiné extra fin								
	brillant	Ø 51 x 5 mm	6 µm	orange	Ø 6 x 40 mm	1.400 1/min	0 571 505	64,40 CHF
		Ø 76 x 5 mm	6 µm	orange	Ø 6 x 40 mm	1.400 1/min	0 571 515	75,20 CHF
	très brillant	Ø 51 x 5 mm	1 µm	vert clair	Ø 6 x 40 mm	1.400 1/min	0 571 506	64,05 CHF
		Ø 76 x 5 mm	1 µm	vert clair	Ø 6 x 40 mm	1.400 1/min	0 571 516	75,20 CHF

2 Disques de polissage et de meulage joke HABRAS Discs Sans queue pour l'automontage

NOUVEAU!

Disques HABRAS Disc sans queue

Construisez simplement votre propre outil sous forme d'un disque HABRAS ! La solution personnalisée spécialement adaptée à votre application.

Les différents disques HABRAS disponibles séparément existent dans les mêmes versions, grains et diamètres que les disques montés sur une queue.

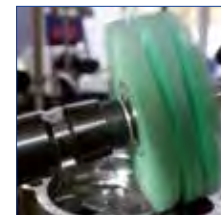

Dimensions	Dim. alésage	Polissage	Grain	Coloris	Vitesse de rotation conseillée	Quantité d'emballage	Réf.	Prix à p. de 1 lot
Disques de polissage et de meulage joke HABRAS Discs, sans queue								
Ø 14 mm	1,8 mm	moyen	P 120	blanc	5.000 1/min	4 pièces	0 571 559	14,55 CHF
	1,8 mm	moyen	P 120	blanc	5.000 1/min	48 pièces	0 571 561	134,35 CHF
	1,8 mm	standard	P 220	rouge	5.000 1/min	4 pièces	0 571 552	14,55 CHF
	1,8 mm	standard	P 220	rouge	5.000 1/min	48 pièces	0 571 562	164,90 CHF
	1,8 mm	fin	P 400	bleu	5.000 1/min	4 pièces	0 571 553	14,55 CHF
	1,8 mm	fin	P 400	bleu	5.000 1/min	48 pièces	0 571 563	164,90 CHF
	1,8 mm	très fin		rose	5.000 1/min	4 pièces	0 571 554	14,55 CHF
	1,8 mm	très fin		rose	5.000 1/min	48 pièces	0 571 564	164,90 CHF
	1,8 mm	très brillant	1 µm	vert clair	5.000 1/min	4 pièces	0 571 556	14,55 CHF
	1,8 mm	très brillant	1 µm	vert clair	5.000 1/min	48 pièces	0 571 566	164,90 CHF
Ø 19 mm	1,8 mm	grossier	P 80	jaune	5.000 1/min	4 pièces	0 571 037	13,40 CHF
	1,8 mm	grossier	P 80	jaune	5.000 1/min	48 pièces	0 571 043	139,85 CHF
	1,8 mm	moyen	P 120	blanc	5.000 1/min	4 pièces	0 571 075	13,40 CHF
	1,8 mm	moyen	P 120	blanc	5.000 1/min	48 pièces	0 571 076	139,85 CHF
	1,8 mm	standard	P 220	rouge	5.000 1/min	4 pièces	0 571 038	13,40 CHF
	1,8 mm	standard	P 220	rouge	5.000 1/min	48 pièces	0 571 044	139,85 CHF
	1,8 mm	fin	P 400	bleu	5.000 1/min	4 pièces	0 571 039	13,40 CHF
	1,8 mm	fin	P 400	bleu	5.000 1/min	48 pièces	0 571 045	139,85 CHF
	1,8 mm	très fin		rose	5.000 1/min	4 pièces	0 571 040	13,40 CHF
	1,8 mm	très fin		rose	5.000 1/min	48 pièces	0 571 046	139,85 CHF
	1,8 mm	brillant	6 µm	orange	5.000 1/min	4 pièces	0 571 041	13,40 CHF
	1,8 mm	brillant	6 µm	orange	5.000 1/min	48 pièces	0 571 047	139,85 CHF
	1,8 mm	très brillant	1 µm	vert clair	5.000 1/min	4 pièces	0 571 042	13,40 CHF
	1,8 mm	très brillant	1 µm	vert clair	5.000 1/min	48 pièces	0 571 048	139,85 CHF



Dimensions	Dim. alésage	Polissage	Grain	Coloris	Vitesse de rotation conseillée	Réf.	Prix à p. de 1 pièce
Disques de polissage et de meulage joke HABRAS Discs, sans queue							
Ø 51 x 5 mm	5 mm	grossier	P 80	jaune	1.400 1/min	0 571 521	54,70 CHF
	5 mm	moyen	P 120	blanc	1.400 1/min	0 571 529	54,70 CHF
	5 mm	standard	P 220	rouge	1.400 1/min	0 571 522	54,70 CHF
Ø 51 x 5 mm	5 mm	fin	P 400	bleu	1.400 1/min	0 571 523	54,70 CHF
Ø 51 x 5 mm	5 mm	très fin		rose	1.400 1/min	0 571 524	54,70 CHF
	5 mm	brillant	6 µm	orange	1.400 1/min	0 571 525	54,70 CHF
	5 mm	très brillant	1 µm	vert clair	1.400 1/min	0 571 526	54,70 CHF
Ø 76 x 5 mm	5 mm	grossier	P 80	jaune	1.400 1/min	0 571 531	64,40 CHF
	5 mm	moyen	P 120	blanc	1.400 1/min	0 571 539	64,40 CHF
	5 mm	standard	P 220	rouge	1.400 1/min	0 571 532	64,40 CHF
	5 mm	fin	P 400	bleu	1.400 1/min	0 571 533	64,40 CHF
	5 mm	brillant	6 µm	orange	1.400 1/min	0 571 535	64,40 CHF
	5 mm	très brillant	1 µm	vert clair	1.400 1/min	0 571 536	64,40 CHF



Brosses de meulage et de polissage joke HABRAS

Ø queue 3 x 40 mm

2

Brosses de meulage et de polissage joke HABRAS

La matière porteuse de ces brosses de meulage et de polissage est une fibre de nylon dont les propriétés telles que l'élasticité et la résistance au pliage présentent des avantages notables pour toutes les utilisations possibles. Le carbure de silicium et le corindon utilisés comme abrasifs sont répartis uniformément sur chaque fibre.

Grâce aux différents types de grains, les brosses de la série HABRAS peuvent être utilisées de manière très variée. Les brosses HABRAS se distinguent surtout par leur longue durée de vie et par le fait qu'elles dégagent peu de poussières.

Elles peuvent, par ex., être utilisées pour ébavurer les arêtes de coupe en carbure de tungstène. Il suffit de les passer à la toile émeri K 320 avant de les utiliser pour la première fois !



Quelle est la différence entre les brosses et les disques HABRAS ?

Dans les deux versions, le grain est enrobé dans la matière porteuse et n'est pas libéré pendant les travaux. Ce qui permet d'obtenir un résultat constant jusqu'à l'usure complète de l'outil.

Les disques sont fabriqués en une seule pièce selon un procédé de moulage par injection et ne sont disponibles que sous forme de roues. En ce qui concerne les brosses, les fibres de nylon sont rassemblées sous forme d'un pinceau, d'une roue ou d'une coupe. Contrairement aux disques, il n'est pas nécessaire de respecter le sens de rotation !

									Prix à p. de
									1 pièce
	Abrasif	Fibres	Dim. tête	Grain	Coloris	Dim. queue	Vitesse de rotation max.	Réf.	
Brosses de meulage et de polissage joke HABRAS									
Coupe									
	corindon	grosse	Ø 12 / 6 mm	P 320	bleu/rouge	Ø 3 x 40 mm	2800 1/min	0 571 013	16,10 CHF
		moyens	Ø 12 / 6 mm	P 500	bleu/vert	Ø 3 x 40 mm	2800 1/min	0 571 012	16,25 CHF
		fins	Ø 12 / 6 mm	P 600	bleu	Ø 3 x 40 mm	2800 1/min	0 571 011	16,10 CHF
	SiC	grosse	Ø 12 / 6 mm	P 320	vert	Ø 3 x 40 mm	2800 1/min	0 571 016	16,25 CHF
		moyens	Ø 12 / 6 mm	P 500	rouge	Ø 3 x 40 mm	2800 1/min	0 571 015	16,25 CHF
		extra fins	Ø 12 / 6 mm	P 800	blanc	Ø 3 x 40 mm	2800 1/min	0 571 014	16,25 CHF
Pinceaux									
	corindon	grosse	Ø 5 / 8 mm	P 320	bleu/rouge	Ø 3 x 40 mm	6000 1/min	0 571 023	16,25 CHF
		moyens	Ø 5 / 8 mm	P 500	bleu/vert	Ø 3 x 40 mm	6000 1/min	0 571 022	14,60 CHF
		fins	Ø 5 / 8 mm	P 600	bleu	Ø 3 x 40 mm	6000 1/min	0 571 021	16,10 CHF
	SiC	grosse	Ø 5 / 8 mm	P 320	vert	Ø 3 x 40 mm	6000 1/min	0 571 026	16,25 CHF
		moyens	Ø 5 / 8 mm	P 500	rouge	Ø 3 x 40 mm	6000 1/min	0 571 025	16,25 CHF
		extra fins	Ø 5 / 8 mm	P 800	blanc	Ø 3 x 40 mm	6000 1/min	0 571 024	16,25 CHF
Roue									
	corindon	grosse	Ø 22 mm	P 320	bleu/rouge	Ø 3 x 37 mm	6000 1/min	0 571 003	16,25 CHF
		moyens	Ø 22 mm	P 500	bleu/vert	Ø 3 x 37 mm	6000 1/min	0 571 002	16,10 CHF
		fins	Ø 22 mm	P 600	bleu	Ø 3 x 37 mm	6000 1/min	0 571 001	16,10 CHF
	SiC	grosse	Ø 22 mm	P 320	vert	Ø 3 x 37 mm	6000 1/min	0 571 006	16,25 CHF
		moyens	Ø 22 mm	P 500	rouge	Ø 3 x 37 mm	6000 1/min	0 571 005	16,25 CHF
		extra fins	Ø 22 mm	P 800	blanc	Ø 3 x 37 mm	6000 1/min	0 571 004	16,25 CHF



Vous trouverez les queues réceptrices adéquates à la page 220 :

- Pour les disques Ø 19 mm : types 21, 22, 23, 24, 25, 26, 27
- Pour les disques Ø 51mm et 76 mm : types 41, 42

Remarque : 4 épaisseurs ont été montées pour former un disque !

2 Disques de meulage compacts convolutés

Disques de meulage compacts convolutés

Enroulés et non pas pressés. Ces disques de meulage spéciaux ont été mis au point pour les travaux de préusinage et de finition exigeant des surfaces en différents matériaux. Ils sont fabriqués en enroulant le tissu nylon en fibres non-tissées autour d'un noyau dur. Avant cette opération, le tissu est humidifié avec un système abrasif résineux spécial. L'enroulement crée une structure très homogène, le sens de rotation devant être cependant respecté.

Les disques sont disponibles en deux versions d'abrasifs (corindon et carbure de silicium (SiC)), deux diamètres, différents grains et trois niveaux de dureté.

Les avantages



- Longue durée de vie
- Enlèvement constant de la matière, sans poussière
- Forte résistance et faible usure des arêtes
- Chaleur de contact minimale
- Aucun encrassement de la surface
- Profilage simple et rapide
- Utilisation facile = travail efficace
- Adaptation parfaite à la pièce à usiner
- Pas d'endommagement de la pièce à usiner



Indices de dureté

- 9 = extra dur
- 8 = dur
- 7 = moyennement dur



		Dimensions	Dim. alésage	Dureté	Grain	Vitesse de rotation max.	Réf.	Prix à p. de 1 pièce
Disques de meulage compacts convolutés								
Corindon								
	Le meilleur choix pour les travaux sur de l'aluminium, du zinc, de la fonte coulée sous pression et du laiton.	Ø 150 x 12,5 mm	25,4 mm	8	A-Medium	5500 1/min	0 430 021	80,35 CHF
Carbure de silicium								
	Pour la finition sur de l'acier inoxydable, du titane, du chrome-cobalt et des alliages en nickel.	Ø 150 x 12,5 mm	25,4 mm	7	S-fin	5500 1/min	0 430 031	80,35 CHF
		Ø 150 x 25,4 mm	25,4 mm	7	S-fin	5500 1/min	0 430 033	125,30 CHF
		Ø 200 x 25,4 mm	76,2 mm	7	S-moyen	4500 1/min	0 430 036	119,52 CHF
		Ø 200 x 25,4 mm	76,2 mm	7	S-fin	4500 1/min	0 430 037	158,65 CHF
		Ø 200 x 25,4 mm	76,2 mm	9	S-moyen	4500 1/min	0 430 040	181,75 CHF
Ø 200 x 25,4 mm	76,2 mm	9	S-fin	4500 1/min	0 430 041	158,65 CHF		



Domaines d'utilisation des disques de meulage compacts convolutés

Utilisation	Spécifications	Vitesse de travail recommandée
Nettoyage : nettoyage en général, élimination de la rouille, de l'oxydation et des fines couches de calamine, nettoyage des filetages gaz et des légères bavures de coulée	6 s-fin 7 s-fin 8 s-fin	de 11 à 32 m/s
Ébavurage : pièces moulées et pièces fraisées, arrondissement des arêtes sur les pièces en métal, ébavurage léger des segments de pistons et d'autres pièces en métal	7 s-medium 8 s-medium 9 s-medium 9 s-fine	de 28 à 41 m/s
Recouvrement : préparation des aubes de turbines et des surfaces avant la galvanisation, bavures d'estampage sur les aubes de turbines, recouvrement des stries de rectification avec les grains 60/80/120	7 s-fin 8 a-medium	de 28 à 41 m/s
Finition : polissage à la meule flexible, finition des pièces en aluminium, finition des surfaces avant le revêtement, finition des couverts, finition des outils manuels avant le revêtement	s-med finition s-fin finition 8 s-fin 9 s-fin	de 2 à 15 m/s

Disques de polissage OPTI souples à utiliser sur des machines de polissage

Disques de polissage OPTI souples

Ces disques sont utilisés sur les machines de polissage fixes avec des pâtes à polir compactes/solides (Dialux).

Ils existent en deux versions :

Coton, tendre :

- très flexible
- utilisé pour le polissage final

Coton, dur (piqué à la machine) :

- très dur
- enlèvement important de la matière
- forme très stable



	Dim. tête	Matière	Dim. alésage	Vitesse de rotation max.	Réf.	Prix à p. de 1 pièce
Disques de polissage OPTI souples						
	Ø 200 x 20 mm	coton, tendre	15,9 mm	3000 1/min	0 041 622	47,60 CHF
		coton, dur (piqué à la machine)	15,9 mm	3000 1/min	0 041 623	41,05 CHF
	Ø 250 x 25 mm	coton, tendre	20 mm	3000 1/min	0 041 632	57,60 CHF
		coton, dur (piqué à la machine)	20 mm	3000 1/min	0 041 633	57,60 CHF

Le complément idéal

OPTI polish

La machine de polissage idéale pour l'usinage de précision

Réf.	Prix
0 041 620-0	443,15 CHF



Le complément idéal

Pâtes à polir Dialux

- Pâtes à polir sous « forme de barre »
- Utilisation jusqu'à la finition
- Pour une utilisation parfaite avec des feutres, des brosses et des disques souples



Réf.	Prix
0 580 560	11,75 CHF

Le complément idéal

Lunettes de protection

- Verres PC anti-rayures, clairs et optiquement corrects
- Coussinet confortable sur l'extrémité des branches
- Coussinet nasal doux



Réf.	Prix
0 203 083-1	11,80 CHF

Le complément idéal

Spray universel joke X 73020

- Cinq produits en un: protection anticorrosion, nettoyage, refoulement d'eau, lubrification et conservation
- Nettoie les surfaces et entretient les outils



Réf.	Prix
0 580 526	9,05 CHF

2 Brosses rondes à poils abrasifs nylon

Brosses rondes à poils abrasifs nylon





Les fils de nylon de ces brosses sont chargés de carbure de silicium. Le carbure de silicium se dégage en permanence pendant les travaux d'où un effet de meulage très homogène ayant comme résultat une surface très régulière.

Les poils abrasifs en nylon sont extrêmement élastiques et souples et donc absolument incassables. Les résidus de travail n'encrassent pas la surface de la garniture pendant le travail, l'effet de meulage reste constamment élevé durant tout le travail. Idéales pour le travail à sec et humide.

Autres avantages :

- Durée de vie élevée
- Une pression de travail très légère suffit
- Faible dégagement de chaleur
- Utilisables pour la rotation vers la gauche ou vers la droite
- Utilisation mécanique et manuelle possible



	Dimensions	Grain	Dim. alésage	Vitesse de rotation max.	Réf.	Prix à p. de 1 pièce
Brosses rondes à poils abrasifs nylon (carbure de silicium enrobé)						
	Ø 75 x 12 mm	K 80	15,9 mm	20000 1/min	0 571 370	56,95 CHF
		K 120	15,9 mm	20000 1/min	0 571 371	56,95 CHF
		K 180	15,9 mm	20000 1/min	0 571 372	56,95 CHF
		K 320	15,9 mm	20000 1/min	0 571 373	56,95 CHF
	Ø 100 x 13 mm	K 80	15,9 mm	12000 1/min	0 571 374	58,10 CHF
		K 120	15,9 mm	12000 1/min	0 571 375	58,10 CHF
		K 180	15,9 mm	12000 1/min	0 571 376	58,10 CHF
		K 320	15,9 mm	12000 1/min	0 571 377	58,10 CHF
	Ø 125 x 16 mm	K 80	15,9 mm	12000 1/min	0 571 378	69,45 CHF
		K 120	15,9 mm	12000 1/min	0 571 379	69,45 CHF
		K 180	15,9 mm	12000 1/min	0 571 380	69,45 CHF
		K 320	15,9 mm	12000 1/min	0 571 381	69,45 CHF
	Ø 150 x 18 mm	K 80	20 mm	6000 1/min	0 571 382	73,50 CHF
		K 120	20 mm	6000 1/min	0 571 383	73,50 CHF
		K 180	20 mm	6000 1/min	0 571 384	73,50 CHF
		K 320	20 mm	6000 1/min	0 571 385	73,50 CHF

Accessoires / Pièces de rechange

		Pour diamètre d'alésage	Dim. queue	Réf.	Prix à p. de 1 pièce
Mandrin de serrage					
	Ce mandrin de serrage vous permet d'utiliser manuellement les brosses rondes en Ø 75, 100 ou 125 mm sur le moteur jokeFlex Power.	Ø 15,9 mm	Ø 6 x 40	0 571 400	33,95 CHF

Brosses pour alésages 2



Brosses pour alésages

Les travaux d'ébavurage sur des matériaux durs vous causent souvent de gros problèmes? Désormais, vous gagnerez la bataille grâce aux nouvelles brosses qui vous « arment » comme il se doit.

Leur particularité : un fil à piano triangulaire retordu autour de son propre axe est utilisé comme revêtement.

Les brosses pour alésages sont disponibles en trois versions de tête différentes :

1. **Fil ovale** : pour les alésages transversaux faciles d'accès.
2. **Fil croisé** : pour les alésages transversaux, l'usinage en bout et les alésages excentriques.
3. **Fil noué** : pour les alésages transversaux à l'extrémité d'un trou borgne. Pour éliminer les bavures très importantes.

	Dim. tête	Ø Garniture	Dim. queue	Longueur totale	Vitesse de rotation max.	Réf.	Prix à p. de 1 pièce
Brosses pour alésages							
Fil croisé							
	Ø 3 x 30 mm	Ø 0,7 mm	Ø 3 x 70 mm	100 mm	700 1/min	0 571 721	57,00 CHF
	Ø 4 x 30 mm	Ø 0,7 mm	Ø 3 x 70 mm	100 mm	700 1/min	0 571 722	57,00 CHF
	Ø 5 x 30 mm	Ø 0,7 mm	Ø 4 x 50 mm	100 mm	700 1/min	0 571 723	69,60 CHF
	Ø 6 x 30 mm	Ø 0,7 mm	Ø 4 x 50 mm	100 mm	700 1/min	0 571 724	69,60 CHF
	Ø 7 x 30 mm	Ø 0,7 mm	Ø 5 x 50 mm	100 mm	700 1/min	0 571 725	72,25 CHF
	Ø 8 x 35 mm	Ø 0,7 mm	Ø 5 x 45 mm	100 mm	700 1/min	0 571 726	73,35 CHF
Fil ovale							
	Ø 3 x 30 mm	Ø 0,7 mm	Ø 3 x 70 mm	100 mm	700 1/min	0 571 701	60,10 CHF
	Ø 4 x 30 mm	Ø 0,7 mm	Ø 3 x 70 mm	100 mm	700 1/min	0 571 702	60,10 CHF
	Ø 5 x 30 mm	Ø 0,7 mm	Ø 4 x 50 mm	100 mm	700 1/min	0 571 703	70,95 CHF
	Ø 6 x 30 mm	Ø 0,7 mm	Ø 5 x 50 mm	100 mm	700 1/min	0 571 704	70,95 CHF
	Ø 7 x 40 mm	Ø 0,7 mm	Ø 5 x 40 mm	100 mm	700 1/min	0 571 705	79,20 CHF
	Ø 8 x 40 mm	Ø 0,7 mm	Ø 5 x 40 mm	100 mm	700 1/min	0 571 706	80,20 CHF
	Ø 9 x 45 mm	Ø 0,7 mm	Ø 6 x 35 mm	100 mm	700 1/min	0 571 707	90,15 CHF
Fil noué							
	Ø 5 x 30 mm	Ø 0,7 mm	Ø 4 x 50 mm	100 mm	700 1/min	0 571 711	69,60 CHF
	Ø 6 x 30 mm	Ø 0,7 mm	Ø 4 x 50 mm	100 mm	700 1/min	0 571 712	69,60 CHF
	Ø 7 x 30 mm	Ø 0,7 mm	Ø 5 x 50 mm	100 mm	700 1/min	0 571 713	70,95 CHF
	Ø 8 x 30 mm	Ø 0,7 mm	Ø 5 x 50 mm	100 mm	700 1/min	0 571 714	70,95 CHF
	Ø 9 x 30 mm	Ø 0,7 mm	Ø 6 x 50 mm	100 mm	700 1/min	0 571 715	74,80 CHF
	Ø 10 x 30 mm	Ø 0,7 mm	Ø 6 x 50 mm	100 mm	700 1/min	0 571 716	74,80 CHF
	Ø 11 x 30 mm	Ø 0,7 mm	Ø 6 x 50 mm	100 mm	700 1/min	0 571 717	75,90 CHF



Les brosses pour alésages sont disponibles en trois versions de tête différentes :

1. **Fil ovale** : pour les alésages transversaux faciles d'accès.



2. **Fil croisé** : pour les alésages transversaux, l'usinage en bout et les alésages excentriques.



3. **Fil noué** : pour les alésages transversaux à l'extrémité d'un trou borgne. Pour éliminer les bavures très importantes.

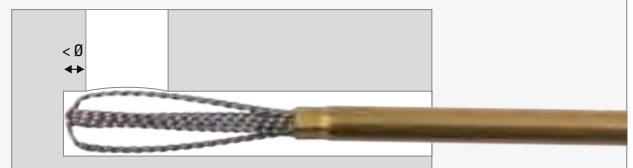

2 Brosses pour buses tige avec oeillet

Brosses pour buses

La solution pour nettoyer l'intérieur, dépeussier et retirer la peinture des buses, tuyaux, conduits, perçages filetés, perçages en croix, cylindres et autres.

Elles ont été conçues pour être manipulées à la main. On peut également les faire tourner en utilisant une visseuse électrique sans fil. Il suffit tout simplement d'enlever l'œillet avec une pince. Les brosses pour buses sont enroulées dans le sens des aiguilles d'une montre.

Disponibles avec une garniture en nylon et un fil ondulé en laiton, acier ou acier VA

- Usinage des perçages (transversaux), buses, cylindres, etc.
- Idéales pour ébavurer, dépeussier et retirer des couches de peinture
- Fonctionnement à la main ou à la machine (visseuse sans fil)
- Disponibles en quatre types de garniture



Mieux vaut choisir un diamètre légèrement supérieur !

Pour obtenir des résultats parfaits, sélectionnez les diamètres de brosses supérieurs suivants en fonction du diamètre de l'alésage suivant :

- Alésage > 4 mm : env. 10 à 15 %
- Alésage > 15 mm : env. 20 à 25 %

Prix à p. de
1 pièce

Brosses pour buses, cylindres, tige avec oeillet

Nylon



Très bonne élasticité et haute durabilité. Résistance aux dissolvants, mais légèrement soluble dans les acides. Pour faire briller, polir et nettoyer. Utilisation possible avec des pâtes.

Dim. tête	Ø Garniture	Dim. queue	Longueur totale	Réf.	Prix à p. de
Ø 2 x 100 mm	0,06 mm	Ø 1,4 x 200 mm	300 mm	0 571 240	6,85 CHF
Ø 3 x 100 mm	0,10 mm	Ø 1,6 x 200 mm	300 mm	0 571 241	6,20 CHF
Ø 4 x 100 mm	0,15 mm	Ø 1,4 x 200 mm	300 mm	0 571 200	3,95 CHF
Ø 5 x 100 mm	0,15 mm	Ø 1,8 x 200 mm	300 mm	0 571 201	3,95 CHF
Ø 6 x 100 mm	0,15 mm	Ø 1,8 x 200 mm	300 mm	0 571 202	3,95 CHF
Ø 8 x 100 mm	0,25 mm	Ø 2,6 x 200 mm	300 mm	0 571 203	3,95 CHF
Ø 10 x 100 mm	0,25 mm	Ø 2,6 x 200 mm	300 mm	0 571 204	4,10 CHF
Ø 12 x 100 mm	0,25 mm	Ø 2,6 x 200 mm	300 mm	0 571 205	4,10 CHF
Ø 15 x 100 mm	0,25 mm	Ø 2,6 x 200 mm	300 mm	0 571 206	4,75 CHF
Ø 18 x 100 mm	0,25 mm	Ø 2,6 x 200 mm	300 mm	0 571 207	4,75 CHF
Ø 20 x 100 mm	0,25 mm	Ø 2,6 x 200 mm	300 mm	0 571 208	4,95 CHF
Ø 25 x 100 mm	0,35 mm	Ø 3,2 x 200 mm	300 mm	0 571 209	5,20 CHF



Fil laiton, ondulé



Résultat de ponçage plus lisse et plus satiné qu'avec des fils d'acier. Décoloration possible de la pièce à usiner. Pour polir, décalaminer, ébavurer. Utilisation possible avec ou sans pâte.

Ø 4 x 100 mm	0,08 mm	Ø 1,8 x 200 mm	300 mm	0 571 210	18,30 CHF
Ø 5 x 100 mm	0,08 mm	Ø 1,8 x 200 mm	300 mm	0 571 211	18,30 CHF
Ø 6 x 100 mm	0,15 mm	Ø 1,8 x 200 mm	300 mm	0 571 212	13,10 CHF
Ø 8 x 100 mm	0,15 mm	Ø 2,8 x 200 mm	300 mm	0 571 213	10,70 CHF
Ø 10 x 100 mm	0,15 mm	Ø 2,8 x 200 mm	300 mm	0 571 214	11,00 CHF
Ø 12 x 100 mm	0,15 mm	Ø 2,8 x 200 mm	300 mm	0 571 215	13,65 CHF
Ø 15 x 100 mm	0,15 mm	Ø 4,6 x 200 mm	300 mm	0 571 216	10,70 CHF
Ø 18 x 100 mm	0,15 mm	Ø 4,6 x 200 mm	300 mm	0 571 217	13,80 CHF
Ø 20 x 100 mm	0,20 mm	Ø 4,6 x 200 mm	300 mm	0 571 218	11,15 CHF
Ø 25 x 100 mm	0,20 mm	Ø 4,6 x 200 mm	300 mm	0 571 219	15,35 CHF

Brosses pour buses tige avec oeillet

		Dim. tête	Ø Garniture	Dim. queue	Longueur totale	Réf.	Prix à p. de 1 pièce
Fil acier, ondulé							
	Fil flexible et élastique pour un résultat de ponçage clairement visible sur la pièce à usiner. Pour prépolir, décalaminer, ébavurer. Utilisation possible avec ou sans pâte.	Ø 4 x 100 mm	0,10 mm	Ø 1,8 x 200 mm	300 mm	0 571 220	13,30 CHF
		Ø 5 x 100 mm	0,10 mm	Ø 1,8 x 200 mm	300 mm	0 571 221	13,25 CHF
		Ø 6 x 100 mm	0,10 mm	Ø 1,8 x 200 mm	300 mm	0 571 222	12,30 CHF
		Ø 8 x 100 mm	0,15 mm	Ø 3,7 x 200 mm	300 mm	0 571 223	9,50 CHF
		Ø 10 x 100 mm	0,15 mm	Ø 3,7 x 200 mm	300 mm	0 571 224	8,35 CHF
		Ø 12 x 100 mm	0,15 mm	Ø 3,7 x 200 mm	300 mm	0 571 225	12,20 CHF
		Ø 15 x 100 mm	0,15 mm	Ø 4,6 x 200 mm	300 mm	0 571 226	8,95 CHF
		Ø 18 x 100 mm	0,15 mm	Ø 4,6 x 200 mm	300 mm	0 571 227	14,45 CHF
		Ø 20 x 100 mm	0,20 mm	Ø 4,6 x 200 mm	300 mm	0 571 228	13,15 CHF
		Ø 25 x 100 mm	0,20 mm	Ø 4,6 x 200 mm	300 mm	0 571 229	13,95 CHF
Fil acier VA, ondulé							
	Comparable au fil d'acier, mais résistant aux acides et alcalins. Plus solide que l'acier. Peut également s'utiliser avec de l'eau et ne laisse aucun résidu de rouille sur le matériau. Pour prépolir, décalaminer, ébavurer des aciers et aluminium sans rouille. Utilisation possible avec ou sans pâte.	Ø 4 x 100 mm	0,10 mm	Ø 1,8 x 200 mm	300 mm	0 571 230	21,05 CHF
		Ø 5 x 100 mm	0,10 mm	Ø 1,8 x 200 mm	300 mm	0 571 231	21,05 CHF
		Ø 6 x 100 mm	0,10 mm	Ø 1,8 x 200 mm	300 mm	0 571 232	21,05 CHF
		Ø 8 x 100 mm	0,15 mm	Ø 1,8 x 200 mm	300 mm	0 571 233	15,35 CHF
		Ø 10 x 100 mm	0,15 mm	Ø 3,7 x 200 mm	300 mm	0 571 234	14,90 CHF
		Ø 12 x 100 mm	0,15 mm	Ø 3,7 x 200 mm	300 mm	0 571 235	18,40 CHF
		Ø 15 x 100 mm	0,15 mm	Ø 4,6 x 200 mm	300 mm	0 571 236	15,90 CHF
		Ø 25 x 100 mm	0,15 mm	Ø 4,6 x 200 mm	300 mm	0 571 239	15,90 CHF

Brosses pour buses tige en VA avec œillet

		Dim. tête	Ø Garniture	Dim. queue	Longueur totale	Réf.	Prix à p. de 1 pièce
Brosses pour buses, cylindres, tige en VA avec œillet							
Nylon							
	Très bonnes élasticité, durabilité et résistance aux dissolvants. Pour faire briller, polir et nettoyer. Utilisation possible avec des pâtes.	2 x 100 mm	0,08 mm	Ø 0,93 x 200 mm	300 mm	0 571 801	9,25 CHF
		3 x 100 mm	0,10 mm	Ø 1,50 x 200 mm	300 mm	0 571 802	9,40 CHF
		4 x 100 mm	0,10 mm	Ø 2,22 x 200 mm	300 mm	0 571 803	9,40 CHF
		5 x 100 mm	0,10 mm	Ø 2,22 x 200 mm	300 mm	0 571 804	9,60 CHF
		6 x 100 mm	0,10 mm	Ø 2,22 x 200 mm	300 mm	0 571 805	9,75 CHF
		8 x 100 mm	0,15 mm	Ø 2,22 x 200 mm	300 mm	0 571 806	9,90 CHF
		10 x 100 mm	0,15 mm	Ø 2,22 x 200 mm	300 mm	0 571 807	9,90 CHF
		12 x 100 mm	0,15 mm	Ø 2,22 x 200 mm	300 mm	0 571 808	10,05 CHF
		20 x 100 mm	0,15 mm	Ø 2,96 x 200 mm	300 mm	0 571 809	10,05 CHF
		30 x 100 mm	0,30 mm	Ø 3,33 x 200 mm	300 mm	0 571 810	10,20 CHF
		40 x 100 mm	0,30 mm	Ø 3,70 x 200 mm	300 mm	0 571 811	10,20 CHF
		60 x 100 mm	0,30 mm	Ø 3,70 x 200 mm	300 mm	0 571 812	12,30 CHF
		100 x 100 mm	0,30 mm	Ø 4,62 x 200 mm	300 mm	0 571 813	12,30 CHF
	Ces brosses pour buses se distinguent par leur tige en VA. Absence garantie de corrosion lors de l'utilisation d'eau.						

2 Brosses pour tubes nylon avec du carbure de silicium

Brosses

Les brosses sont parfaites pour l'ébavurage et le nettoyage des alésages transversaux et des gorges. La garniture souple en nylon ou en acier empêche toute rupture et toute déformation de la matière, même en cas de sollicitations extrêmes.

Ces brosses sont disponibles en quatre versions :

- Nylon standard avec du carbure de silicium
- Garniture en corindon
- Nylon diamanté
- Acier sans abrasif supplémentaire.

	Abrasif	Dim. tête	Grain	Dim. queue	Longueur totale	Vitesse de rotation max.	Réf.	Prix à p. de 1 pièce
Brosses pour tubes nylon-SiC								
Carbure de silicium								
 <p>Les brosses en nylon permettent de lisser la surface et de la préparer pour l'utilisation ultérieure. La tige torsadée est zinguée. Utilisation manuelle de manière linéaire et mécanique avec une rotation à droite.</p>	SiC	Ø 0,7 x 12 mm	K 1000	Ø 0,42 mm	100 mm	700 1/min	0 571 101	24,90 CHF
	SiC	Ø 1,2 x 12 mm	K 1000	Ø 0,47 mm	100 mm	700 1/min	0 571 102	24,75 CHF
	SiC	Ø 1,9 x 18 mm	K 1000	Ø 0,74 mm	100 mm	700 1/min	0 571 103	24,75 CHF
	SiC	Ø 2,2 x 18 mm	K 1000	Ø 0,94 mm	100 mm	700 1/min	0 571 104	24,75 CHF
	SiC	Ø 2,6 x 25 mm	K 1000	Ø 1,08 mm	100 mm	700 1/min	0 571 105	24,75 CHF
	SiC	Ø 3,2 x 25 mm	K 1000	Ø 1,66 mm	100 mm	700 1/min	0 571 106	24,75 CHF
	SiC	Ø 3,5 x 25 mm	K 1000	Ø 1,66 mm	100 mm	700 1/min	0 571 107	18,55 CHF
Brosses pour tubes nylon-corindon								
Corindon								
<p>Les brosses en nylon permettent de lisser la surface et de la préparer pour l'utilisation ultérieure. La tige torsadée est zinguée. Utilisation manuelle de manière linéaire et mécanique avec une rotation à droite.</p>	Corindon	Ø 4,2 x 25 mm	K 600	Ø 2,2 mm	125 mm	700 1/min	0 571 108	17,75 CHF
	Corindon	Ø 4,8 x 25 mm	K 600	Ø 2,2 mm	125 mm	700 1/min	0 571 109	17,25 CHF
	Corindon	Ø 5,5 x 25 mm	K 600	Ø 2,2 mm	125 mm	700 1/min	0 571 110	16,95 CHF
	Corindon	Ø 6,6 x 25 mm	K 600	Ø 3,0 mm	125 mm	700 1/min	0 571 111	16,55 CHF
	Corindon	Ø 8,2 x 25 mm	K 600	Ø 3,0 mm	125 mm	700 1/min	0 571 112	16,25 CHF
	Corindon	Ø 9,8 x 25 mm	K 600	Ø 3,4 mm	125 mm	700 1/min	0 571 113	16,55 CHF
	Corindon	Ø 11,5 x 25 mm	K 600	Ø 3,4 mm	125 mm	700 1/min	0 571 114	16,95 CHF
	Corindon	Ø 13 x 25 mm	K 600	Ø 4,2 mm	125 mm	700 1/min	0 571 115	17,25 CHF
	Corindon	Ø 16 x 25 mm	K 600	Ø 4,2 mm	125 mm	700 1/min	0 571 116	24,75 CHF
	Corindon	Ø 17,5 x 25 mm	K 600	Ø 4,2 mm	125 mm	700 1/min	0 571 117	24,75 CHF
	Corindon	Ø 19,4 x 25 mm	K 600	Ø 5,6 mm	125 mm	700 1/min	0 571 118	24,90 CHF
	Corindon	Ø 22,6 x 25 mm	K 600	Ø 5,6 mm	125 mm	700 1/min	0 571 119	24,90 CHF
	Corindon	Ø 25,8 x 25 mm	K 600	Ø 6,2 mm	125 mm	700 1/min	0 571 120	24,90 CHF



Brosses pour tubes nylon diamanté

	Abrasif	Dim. tête	Grain	Dim. queue	Longueur totale	Vitesse de rotation max.	Réf.	Prix à p. de 1 pièce
Brosses pour tubes nylon diamanté								
Diamanté								
Elles sont parfaitement adaptées à l'usinage de métaux durs grâce aux diamants industriels. La queue en fil de fer torsadé zingué est en plus stabilisée avec une douille en laiton pour les brosses de plus de 4 mm de diamètre. Utilisation manuelle et mécanique possible.	Diamanté	Ø 2 x 20 mm	K 400	Ø 1 mm	100 mm	700 1/min	0 571 121	133,55 CHF
		Ø 2,5 x 20 mm	K 400	Ø 1 mm	100 mm	700 1/min	0 571 122	139,90 CHF
		Ø 3 x 20 mm	K 400	Ø 1,5 mm	100 mm	700 1/min	0 571 123	145,90 CHF
		Ø 3,5 x 20 mm	K 400	Ø 1,5 mm	100 mm	700 1/min	0 571 124	151,10 CHF
		Ø 4 x 20 mm	K 400	Ø 3 mm	115 mm	700 1/min	0 571 125	156,00 CHF
		Ø 5 x 20 mm	K 400	Ø 3 mm	115 mm	700 1/min	0 571 126	164,40 CHF
		Ø 6 x 20 mm	K 400	Ø 3 mm	115 mm	700 1/min	0 571 127	173,35 CHF
		Ø 7 x 20 mm	K 400	Ø 3 mm	115 mm	700 1/min	0 571 128	179,00 CHF
		Ø 8 x 20 mm	K 400	Ø 3 mm	115 mm	700 1/min	0 571 129	191,40 CHF
		Ø 9 x 20 mm	K 400	Ø 3 mm	115 mm	700 1/min	0 571 130	202,60 CHF
		Ø 10 x 20 mm	K 400	Ø 4 mm	115 mm	700 1/min	0 571 131	212,90 CHF
	Ø 12 x 20 mm	K 400	Ø 6 mm	115 mm	700 1/min	0 571 132	220,65 CHF	



Brosses pour tubes acier

	Garniture	Dim. tête	Ø Garniture	Dim. queue	Longueur totale	Vitesse de rotation max.	Réf.	Prix à p. de 1 pièce
Brosses pour tubes acier								
Brosses à garniture en acier sans abrasif supplémentaire. Elles sont idéales pour les travaux d'ébavurage simples.	Acier	Ø 6 x 25 mm	0,13 mm	Ø 3,18 mm	89 mm	700 1/min	0 571 170	10,00 CHF
		Ø 8 x 25 mm	0,13 mm	Ø 3,18 mm	89 mm	700 1/min	0 571 171	10,00 CHF
		Ø 10 x 25 mm	0,13 mm	Ø 3,18 mm	89 mm	700 1/min	0 571 172	11,00 CHF
		Ø 11 x 25 mm	0,13 mm	Ø 3,18 mm	89 mm	700 1/min	0 571 173	11,00 CHF
		Ø 13 x 25 mm	0,13 mm	Ø 3,18 mm	89 mm	700 1/min	0 571 174	11,35 CHF
		Ø 14 x 25 mm	0,13 mm	Ø 3,18 mm	89 mm	700 1/min	0 571 175	11,35 CHF
		Ø 16 x 25 mm	0,13 mm	Ø 3,18 mm	89 mm	700 1/min	0 571 176	12,15 CHF



2 Brosses de pierrage en nylon Novoflex-B

Brosses de pierrage Novoflex-B

Il s'agit d'un outil révolutionnaire permettant d'obtenir des résultats parfaits sur des surfaces externes et internes ainsi que dans les alésages. Les billes abrasives en carbure de silicium sont fixées de manière flexible sur un support et s'adaptent ainsi à la surface à usiner, y compris dans les perçages ovalisés. Ces brosses permettent, par ex., d'ébavurer toutes les matières usuelles. Les brosses de pierrage Novoflex-B laissent des traces croisées sur la surface qui sont un excellent support pour un éventuel film d'huile. La surface est exempte de matières déformées et formées à froid.

Vous avez seulement besoin d'une perceuse classique pour utiliser ces brosses. Vous pouvez travailler en série avec des machines à pierrer ou avec des visseuses électriques sans fil.

Utilisations possibles :

- Cylindres de moteurs
- Bielles
- Alésages sur des arbres et des vilebrequins
- Vérins pneumatiques et hydrauliques
- Guides de soupapes
- Appareils à air comprimé
- Cylindres de freins
- Maîtres-cylindres
- Tubes et flexibles
- Nombreuses autres applications possibles dans la construction automobile, l'aéronautique ou encore l'armement



ASTUCE : les brosses pour buses et les brosses classiques sont les mieux adaptées en cas d'alésages < 8 mm, (voir pages 194 et 196) !



À quoi faut-il faire attention lorsque l'on utilise les brosses de pierrage nylon Novoflex-B ?

1. Choisissez une brosse dont le diamètre correspond à celui de l'alésage. Si ce n'est pas possible, choisissez une brosse de diamètre légèrement supérieur.
2. Utilisez systématiquement les brosses avec de l'huile dont la viscosité est comprise entre 10 et 30 ou avec de l'huile de pierrage spéciale. Nous vous recommandons, par ex., d'utiliser le lubrifiant joke X 73012 idéal pour de tels travaux.
3. Vitesse de rotation conseillée : entre 350 et 700 tr/min
Rotation : entre 60 et 120 courses/min
4. Un usinage parfait dure entre 20 et 40 secondes.



Brosses de pierrage en nylon Novoflex-B

2

	Pour diamètre d'alésage	Dim. tête	Grain	Dim. queue	Longueur totale	Réf.	Prix à p. de 1 pièce
Brosses de pierrage Novoflex-B							
	Ø 8 mm	Ø 9 x 50 mm	120	Ø 3,7 mm	200 mm	0 571 300	43,75 CHF
		Ø 9 x 50 mm	180	Ø 3,6 mm	200 mm	0 571 330	41,50 CHF
	Ø 10 mm	Ø 11 x 60 mm	120	Ø 3,7 mm	200 mm	0 571 301	46,55 CHF
		Ø 11 x 60 mm	180	Ø 3,6 mm	200 mm	0 571 331	43,80 CHF
	Ø 11 mm	Ø 12 x 60 mm	120	Ø 3,7 mm	200 mm	0 571 302	47,35 CHF
		Ø 12 x 60 mm	180	Ø 3,6 mm	200 mm	0 571 332	44,45 CHF
	Ø 12 mm	Ø 13 x 60 mm	120	Ø 3,7 mm	200 mm	0 571 303	48,35 CHF
		Ø 13 x 60 mm	180	Ø 3,6 mm	200 mm	0 571 333	45,25 CHF
	Ø 14 mm	Ø 15,5 x 60 mm	120	Ø 3,7 mm	200 mm	0 571 304	49,45 CHF
		Ø 15,5 x 60 mm	180	Ø 3,6 mm	200 mm	0 571 334	46,20 CHF
	Ø 16 mm	Ø 18 x 60 mm	120	Ø 4,6 mm	200 mm	0 571 305	52,40 CHF
		Ø 18 x 60 mm	180	Ø 4,6 mm	200 mm	0 571 335	49,30 CHF
	Ø 18 mm	Ø 20 x 60 mm	120	Ø 4,6 mm	200 mm	0 571 306	53,40 CHF
		Ø 20 x 60 mm	180	Ø 4,6 mm	200 mm	0 571 336	53,40 CHF
	Ø 20 mm	Ø 22 x 70 mm	120	Ø 4,6 mm	200 mm	0 571 307	54,05 CHF
		Ø 22 x 70 mm	180	Ø 4,6 mm	200 mm	0 571 337	50,95 CHF
	Ø 22 mm	Ø 25 x 70 mm	120	Ø 4,6 mm	200 mm	0 571 308	56,45 CHF
		Ø 25 x 70 mm	180	Ø 4,6 mm	200 mm	0 571 338	56,45 CHF
	Ø 24 mm	Ø 27 x 70 mm	120	Ø 5,1 mm	200 mm	0 571 309	58,25 CHF
		Ø 27 x 70 mm	180	Ø 5,1 mm	200 mm	0 571 339	58,25 CHF
	Ø 25 mm	Ø 28 x 70 mm	120	Ø 5,1 mm	200 mm	0 571 310	59,90 CHF
		Ø 28 x 70 mm	180	Ø 5,1 mm	200 mm	0 571 340	56,50 CHF
	Ø 27 mm	Ø 30 x 70 mm	120	Ø 5,1 mm	200 mm	0 571 311	61,80 CHF
		Ø 30 x 70 mm	180	Ø 5,1 mm	200 mm	0 571 341	61,80 CHF
	Ø 29 mm	Ø 32 x 70 mm	120	Ø 5,1 mm	200 mm	0 571 312	63,60 CHF
		Ø 32 x 70 mm	180	Ø 5,1 mm	200 mm	0 571 342	63,60 CHF
	Ø 32 mm	Ø 35 x 70 mm	120	Ø 5,1 mm	200 mm	0 571 313	67,00 CHF
		Ø 35 x 70 mm	180	Ø 5,7 mm	200 mm	0 571 343	67,00 CHF
	Ø 35 mm	Ø 38 x 70 mm	120	Ø 5,7 mm	200 mm	0 571 314	70,10 CHF
		Ø 38 x 70 mm	180	Ø 5,7 mm	200 mm	0 571 344	70,10 CHF
	Ø 38 mm	Ø 41 x 70 mm	120	Ø 5,7 mm	200 mm	0 571 315	73,20 CHF
		Ø 41 x 70 mm	180	Ø 5,7 mm	200 mm	0 571 345	73,20 CHF
	Ø 42 mm	Ø 45 x 70 mm	120	Ø 5,7 mm	200 mm	0 571 316	76,05 CHF
		Ø 45 x 70 mm	180	Ø 5,7 mm	200 mm	0 571 346	76,05 CHF
	Ø 45 mm	Ø 48 x 70 mm	120	Ø 5,7 mm	200 mm	0 571 317	79,15 CHF
		Ø 48 x 70 mm	180	Ø 5,7 mm	200 mm	0 571 347	79,15 CHF



Pour éviter les erreurs ...

... les brosses de pierrage ont un code couleur pour pouvoir les différencier en fonction de leurs grains :

- grains 120 = jaune
- grains 180 = rouge

1

2

3

4

5

6

7

Meules sur tige















Vitesse de rotation maximum admissible en fonction de la vitesse de coupe :

Ø	V _c 35 m/s	V _c 50 m/s
4 mm	170.000 1/min	240.000 1/min
6 mm	110.000 1/min	160.000 1/min
8 mm	80.000 1/min	120.000 1/min
10 mm	65.000 1/min	95.000 1/min
12 mm	55.000 1/min	80.000 1/min
20 mm	33.000 1/min	47.000 1/min

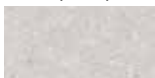
Meules sur tige

Vue d'ensemble

-  très bien adapté
-  adapté

	Fonte, fonte malleable	Acier, acier moule	Aciers alliés/ trempés et revenus	Aciers fortement alliés et alliés au maximum	Cordons de soudure sur aciers alliés/non alliés	Aciers d'outils trempés durs	Aciers chromés	Alliages de titane, de cobalt et de nickel	Verre/Céramique/ Carbure de tungstène/ Métaux doux non ferreux
Meules sur tige AWCO  202									
Meules sur tige à fibres en oxyde d'aluminium  204									
Carbure de silicium pour aluminium (SiC-alu)  206									
Corindon supérieur rose (EKR)  207									
Corindon supérieur beige (EKWbr)  212									
Corindon supérieur blanc (EKW)  212									
Corindon supérieur rouge foncé (EKD)  213									
Blue Stones  214									
NORTON  215									
VORTEX  216									
Meules sur tige en fibres laminées  220									







2 Meules sur tige AWC0

Ø queue 3 x 30 mm, dureté J

Meules sur tige AWC0 Meules sur tige idéales pour réaffûter les soudures de réparation. Elles sont fabriquées dans une liaison céramique avec un mélange de corindon supérieur blanc et de corindon fritté céramique bleu. Cette combinaison de matières permet d'obtenir un volume d'enlèvement extrêmement élevé ainsi qu'une excellente durée de vie.

Avantages :

- Meulage sans échauffement grâce à la grande friabilité du mélange de grains
- Rendements d'enlèvement élevés de la matière et très longue durée de vie
- Effet d'auto-affûtage du corindon fritté garantissant des rendements d'enlèvement constants.

	Dim. tête	Dureté	Grain	Dim. queue	Vitesse de coupe maximale	Réf.	Prix à p. de 1 pièce
Meules sur tige AWC0 queue Ø 3 x 30 mm							
Cylindre							
	Ø 1 x 5 mm	J	320	Ø 3 x 30 mm	50 m/s	0 542 421	6,10 CHF
	Ø 1,5 x 8 mm	J	320	Ø 3 x 30 mm	50 m/s	0 542 422	6,10 CHF
	Ø 1,7 x 8 mm	J	320	Ø 3 x 30 mm	50 m/s	0 542 423	6,10 CHF
↳	Ø 2 x 5 mm	J	80	Ø 3 x 30 mm	50 m/s	0 542 424	4,05 CHF
↳	Ø 3 x 6 mm	J	80	Ø 3 x 30 mm	50 m/s	0 542 427	3,50 CHF
	Ø 3 x 6 mm	J	120	Ø 3 x 30 mm	50 m/s	0 542 428	3,50 CHF
	Ø 4 x 8 mm	J	60	Ø 3 x 30 mm	50 m/s	0 542 429	3,50 CHF
↳	Ø 4 x 8 mm	J	80	Ø 3 x 30 mm	50 m/s	0 542 430	3,50 CHF
	Ø 4 x 8 mm	J	100	Ø 3 x 30 mm	50 m/s	0 542 431	3,50 CHF
	Ø 5 x 10 mm	J	60	Ø 3 x 30 mm	50 m/s	0 542 432	3,50 CHF
↳	Ø 5 x 10 mm	J	80	Ø 3 x 30 mm	50 m/s	0 542 433	3,50 CHF
	Ø 5 x 10 mm	J	100	Ø 3 x 30 mm	50 m/s	0 542 434	3,50 CHF
↳	Ø 6 x 13 mm	J	60	Ø 3 x 30 mm	50 m/s	0 542 436	3,65 CHF
	Ø 8 x 16 mm	J	46	Ø 3 x 30 mm	50 m/s	0 542 439	3,80 CHF
↳	Ø 8 x 16 mm	J	60	Ø 3 x 30 mm	50 m/s	0 542 440	3,80 CHF
	Ø 8 x 16 mm	J	80	Ø 3 x 30 mm	50 m/s	0 542 441	3,80 CHF
Sphère							
	↳ Ø 3 mm	J	80	Ø 3 x 30 mm	50 m/s	0 542 447	4,05 CHF
	↳ Ø 6 mm	J	80	Ø 3 x 30 mm	50 m/s	0 542 449	4,20 CHF
	Ø 8 mm	J	80	Ø 3 x 30 mm	50 m/s	0 542 452	4,20 CHF
Roue							
	↳ Ø 13 x 3 mm	J	60	Ø 3 x 30 mm	50 m/s	0 542 443	3,65 CHF
	Ø 20 x 6 mm	J	46	Ø 3 x 30 mm	50 m/s	0 542 444	4,20 CHF
↳ 	Ø 20 x 6 mm	J	60	Ø 3 x 30 mm	50 m/s	0 542 445	4,20 CHF
Ogive							
	↳ Ø 3 x 6 mm	J	80	Ø 3 x 30 mm	50 m/s	0 542 455	3,95 CHF
↳	Ø 4 x 8 mm	J	80	Ø 3 x 30 mm	50 m/s	0 542 458	4,10 CHF

⬇️ *kit adapté*

	Réf.	Prix à p. de 1 kit
Kit de meules sur tige AWC0		
Contenu : 12 pièces	0 542 420	54,95 CHF





Meules sur tige AWCO

Ø queue 6 x 40 mm, dureté J

Meules sur tige idéales pour réaffûter les soudures de réparation. Elles sont fabriquées dans une liaison céramique avec un mélange de corindon supérieur blanc et de corindon fritté céramique bleu. Cette combinaison de matières permet d'obtenir un volume d'enlèvement extrêmement élevé ainsi qu'une excellente durée de vie.

Avantages :

- Meulage sans échauffement grâce à la grande friabilité du mélange de grains
- Rendements d'enlèvement élevés de la matière et très longue durée de vie
- Effet d'auto-affûtage du corindon fritté garantissant des rendements d'enlèvement constants.

	Dim. tête	Dureté	Grain	Dim. queue	Vitesse de coupe maximale	Réf.	Prix à p. de 1 pièce
Meules sur tige AWCO queue Ø 6 x 40 mm							
Cylindre							
	☒ Ø 8 x 16 mm	J	46	Ø 6 x 40 mm	50 m/s	0 542 471	3,80 CHF
	☒ Ø 10 x 13 mm	J	46	Ø 6 x 40 mm	50 m/s	0 542 473	3,60 CHF
	☒ Ø 10 x 20 mm	J	46	Ø 6 x 40 mm	50 m/s	0 542 475	4,20 CHF
	☒ Ø 13 x 25 mm	J	46	Ø 6 x 40 mm	50 m/s	0 542 477	4,90 CHF
	☒ Ø 16 x 20 mm	J	46	Ø 6 x 40 mm	50 m/s	0 542 479	4,70 CHF
	☒ Ø 16 x 32 mm	J	46	Ø 6 x 40 mm	50 m/s	0 542 481	4,95 CHF
	☒ Ø 20 x 25 mm	J	46	Ø 6 x 40 mm	50 m/s	0 542 483	4,70 CHF
	☒ Ø 20 x 40 mm	J	46	Ø 6 x 40 mm	50 m/s	0 542 485	6,10 CHF
Sphère							
	☒ Ø 13 mm	J	46	Ø 6 x 40 mm	50 m/s	0 542 491	4,50 CHF
Ogive							
	☒ Ø 13 x 20 mm	J	46	Ø 6 x 40 mm	50 m/s	0 542 494	5,20 CHF

⬇ kit adapté

	Réf.	Prix à p. de 1 kit
Kit de meules sur tige AWCO		
	Contenu : 10 pièces	0 542 470 55,20 CHF

- Parfaites pour la retouche des soudures de réparation
- Meulage des aubes de turbines ou de pièces similaires
- Mélange de grains spécial garantissant un enlèvement élevé de la matière et une longue durée de vie

i Vous avez le bon diamètre mais pas le grain adéquat?
D'autres grains disponibles sur demande.
N'hésitez pas à contacter notre
service des ventes :
+41 31 924 39 39 • office@hatag.ch

2 Meules sur tige en fibres d'oxyde d'aluminium

Ø queue 3 x 30 mm



Meules sur tige en fibres d'oxyde d'aluminium

- Ébavurage et biseautage des alésages transversaux
- Élimination des bavures à l'extrémité des alésages borgnes
- Élimination exacte des bavures fines
- Auto-aiguillage sans poussière de meulage
- Grande stabilité des arêtes et des formes pour une durée de vie prolongée
- Queue élastique à grand rayon de courbure (2 mm)
- Différents grains
- Domaines d'utilisation variés
- Utilisations manuelles et mécaniques (centres d'usinage, machines spéciales, perceuses, avec des robots, etc.)



	Dim. tête	Dim. collet	Grain	Coloris	Vitesse de rotation max.	Réf.	Prix à p. de 1 pièce
Meules sur tige en fibres d'oxyde d'aluminium, queue 3 mm, LT 70 mm							
Cylindre							
	Ø 3 x 3 mm	Ø 1,5 x 40 mm	# 220	gris	6000 1/min	0 425 181	37,60 CHF
		Ø 1,5 x 40 mm	# 400	orange	6000 1/min	0 425 182	37,60 CHF
		Ø 1,5 x 40 mm	# 800	bleu	6000 1/min	0 425 183	37,60 CHF
	Ø 4 x 4 mm	Ø 1,5 x 40 mm	# 220	gris	6000 1/min	0 425 184	44,80 CHF
		Ø 1,5 x 40 mm	# 400	orange	6000 1/min	0 425 185	44,80 CHF
		Ø 1,5 x 40 mm	# 800	bleu	6000 1/min	0 425 186	44,80 CHF
	Ø 5 x 5 mm	Ø 1,5 x 40 mm	# 220	gris	6000 1/min	0 425 187	49,35 CHF
		Ø 1,5 x 40 mm	# 400	orange	6000 1/min	0 425 188	49,35 CHF
		Ø 1,5 x 40 mm	# 800	bleu	6000 1/min	0 425 189	49,35 CHF
Sphère							
	Ø 3 mm	Ø 1,5 x 40 mm	# 220	gris	6000 1/min	0 425 161	37,60 CHF
		Ø 1,5 x 40 mm	# 400	orange	6000 1/min	0 425 162	37,60 CHF
		Ø 1,5 x 40 mm	# 800	bleu	6000 1/min	0 425 163	37,60 CHF
	Ø 4 mm	Ø 1,5 x 40 mm	# 220	gris	6000 1/min	0 425 164	44,80 CHF
		Ø 1,5 x 40 mm	# 400	orange	6000 1/min	0 425 165	44,80 CHF
		Ø 1,5 x 40 mm	# 800	bleu	6000 1/min	0 425 166	44,80 CHF
	Ø 5 mm	Ø 1,5 x 40 mm	# 220	gris	6000 1/min	0 425 167	49,35 CHF
		Ø 1,5 x 40 mm	# 400	orange	6000 1/min	0 425 168	49,35 CHF
		Ø 1,5 x 40 mm	# 800	bleu	6000 1/min	0 425 169	49,35 CHF
	Ø 6 mm	Ø 1,5 x 40 mm	# 220	gris	6000 1/min	0 425 170	54,00 CHF
		Ø 1,5 x 40 mm	# 400	orange	6000 1/min	0 425 171	54,00 CHF
		Ø 1,5 x 40 mm	# 800	bleu	6000 1/min	0 425 172	54,00 CHF
Ø 10 mm	Ø 1,5 x 40 mm	# 220	gris	6000 1/min	0 425 173	64,60 CHF	

Meules sur tige en fibres d'oxyde d'aluminium

Version extra longue

NOUVEAU! ■



Version extra longue, longueur totale 150 mm

Dim. tête	Grain	Coloris	Dim. queue	Vitesse de rotation max.	Réf.	Prix à p. de 1 pièce
Meules sur tige en fibres d'oxyde d'aluminium, LT 150 mm						
Sphère						
Ø 3 mm	# 220	gris	Ø 3,0 mm	6000 1/min	0 425 161-1	80,00 CHF
Ø 4 mm	# 220	gris	Ø 2,35 mm	6000 1/min	0 425 164-1	59,90 CHF
Ø 5 mm	# 220	gris	Ø 2,35 mm	6000 1/min	0 425 167-1	62,85 CHF
Ø 6 mm	# 220	gris	Ø 2,35 mm	6000 1/min	0 425 170-1	69,40 CHF
Ø 10 mm	# 220	gris	Ø 2,35 mm	6000 1/min	0 425 173-1	85,95 CHF

Disque abrasif en fibre d'oxyde d'aluminium

Dim. tête	Grain	Coloris	Vitesse de rotation max.	Réf.	Prix à p. de 1 pièce
Disque abrasif en fibre d'oxyde d'aluminium					
Roue					
Ø 14 mm	# 220	gris	6000 1/min	0 425 175	43,70 CHF



⚙️ Accessoires / Pièces de rechange

Réf.	Prix à p. de 1 pièce
Tige avec vis	
0 425 175-0	68,25 CHF



2 Meules sur tige SiC-Alu

Ø queue 3 x 30 mm et 6 x 40 mm

Meules sur tige SiC-Alu

Ces meules sur tige ont été spécialement conçues pour l'usinage de l'aluminium. Etant donné le fort potentiel de déformation de l'aluminium, l'outil est susceptible de « s'encrasser » ou de « s'obstruer » si vous utilisez des meules sur tige non appropriées.

Leurs structures particulières garantissent une longue durée de vie des meules car les pores de ces outils ne « s'obstruent » pas pendant l'usinage. L'effet d'auto-aiguillage de ces outils est renforcé par l'imprégnation spéciale des meules sur tige.



Convient particulièrement à l'usinage des

- métaux non ferreux (en particulier l'aluminium)
- aciers chromés durs
- aciers fortement alliés et alliés au maximum

Convient également à l'usinage des

- aciers trempés et des aciers trempés revenus
- métaux doux non ferreux







	Dim. tête	Grain	Dim. queue	Vitesse de coupe maximale	Quantité d'emballage	Réf.	Prix à p. de 1 pièce
Meules sur tige SiC-alu Ø queue 3 x 30 mm							
Cylindre							
	Ø 4 x 8 mm	80	Ø 3 x 30 mm	50 m/s	10 pièces	0 542 501	3,55 CHF
	Ø 5 x 10 mm	80	Ø 3 x 30 mm	50 m/s	10 pièces	0 542 502	3,55 CHF
	Ø 6 x 10 mm	80	Ø 3 x 30 mm	50 m/s	10 pièces	0 542 503	3,50 CHF
	Ø 8 x 10 mm	80	Ø 3 x 30 mm	50 m/s	10 pièces	0 542 504	3,65 CHF
	Ø 10 x 10 mm	80	Ø 3 x 30 mm	50 m/s	10 pièces	0 542 505	3,65 CHF
Meules sur tige SiC-alu Ø queue 6 x 40 mm							
Cylindre							
	Ø 10 x 13 mm	80	Ø 6 x 40 mm	50 m/s	10 pièces	0 542 506	3,55 CHF
	Ø 16 x 32 mm	80	Ø 6 x 40 mm	50 m/s	10 pièces	0 542 511	4,80 CHF
	Ø 20 x 25 mm	80	Ø 6 x 40 mm	50 m/s	10 pièces	0 542 513	4,65 CHF

kit adapté









	Grain	Réf.	Prix à p. de 1 kit
Kit de meules sur tige SiC-Alu			
	K 80	0 542 530	33,55 CHF
Le kit se compose des cinq meules cylindriques suivantes avec un grain SiC de 80 et une queue Ø 3 x 30 mm :			
<ul style="list-style-type: none"> • Cylindre, Ø 4 x 8 mm (réf. 0 542 501) • Cylindre, Ø 5 x 10 mm (réf. 0 542 502) • Cylindre, Ø 6 x 10 mm (réf. 0 542 503) • Cylindre, Ø 8 x 10 mm (réf. 0 542 504) • Cylindre, Ø 10 x 10 mm (réf. 0 542 505) 			
Les meules sur tige sont spécialement conçues pour l'usinage de l'aluminium, les aciers chromés durs et les aciers fortement et très fortement alliés. Elles conviennent également aux aciers trempés et durcis ainsi qu'aux métaux non ferreux doux.			

Meules sur tige en corindon supérieur EKR Ø queue 2,35 x 40 mm, dureté N

2























	Dim. tête	Dureté	Grain	Dim. queue	Vitesse de coupe maximale	Quantité d'emballage	Réf.	Prix à p. de 1 pièce
Meules sur tige en corindon supérieur EKR Ø queue 2,35 x 40 mm								
Cylindre								
	Ø 2 x 5 mm	N	120	Ø 2,35 x 40 mm	50 m/s	10 pièces	0 542 101	3,90 CHF
	Ø 3 x 6 mm	N	100	Ø 2,35 x 40 mm	50 m/s	10 pièces	0 542 102	3,55 CHF
Roue								
	Ø 10 x 3 mm	N	100	Ø 2,35 x 40 mm	50 m/s	10 pièces	0 542 107	5,15 CHF
Sphère								
	Ø 5 mm	N	100	Ø 2,35 x 40 mm	50 m/s	10 pièces	0 542 114	4,25 CHF

Meules sur tige en corindon supérieur EKR Ø queue 3 x 30 mm, dureté N

	Dim. tête	Dureté	Grain	Dim. queue	Vitesse de coupe maximale	Quantité d'emballage	Réf.	Prix à p. de 1 pièce
Meules sur tige en corindon supérieur Ø queue 3 x 30 mm								
Cylindre								
	Ø 2 x 5 mm	N	120	Ø 3 x 30 mm	50 m/s	10 pièces	0 542 131	2,75 CHF
	Ø 2,5 x 6 mm	N	100	Ø 3 x 30 mm	50 m/s	10 pièces	0 540 922	3,35 CHF
	Ø 3 x 6 mm	N	100	Ø 3 x 30 mm	50 m/s	10 pièces	0 542 132	2,10 CHF
	Ø 4 x 8 mm	N	80	Ø 3 x 30 mm	50 m/s	10 pièces	0 542 133	2,15 CHF
	Ø 5 x 6 mm	N	80	Ø 3 x 30 mm	50 m/s	10 pièces	0 540 923	3,20 CHF
	Ø 5 x 10 mm	N	80	Ø 3 x 30 mm	50 m/s	10 pièces	0 542 134	2,15 CHF
	Ø 6 x 6 mm	N	60	Ø 3 x 30 mm	50 m/s	10 pièces	0 540 924	3,20 CHF
	Ø 6 x 10 mm	N	60	Ø 3 x 30 mm	50 m/s	10 pièces	0 542 135	2,15 CHF

2 Meules sur tige en corindon supérieur EKR







Ø queue 3 x 30 mm, dureté N

	Dim. tête	Dureté	Grain	Dim. queue	Vitesse de coupe maximale	Quantité d'emballage	Réf.	Prix à p. de 1 pièce
Cylindre pointu								
	Ø 5 x 7 mm	N	100	Ø 3 x 30 mm	50 m/s	10 pièces	0 540 932	3,55 CHF
	Ø 8 x 10 mm	N	100	Ø 3 x 30 mm	50 m/s	10 pièces	0 542 140	3,95 CHF
Roue								
	Ø 4 x 1 mm	N	100	Ø 3 x 30 mm	50 m/s	10 pièces	0 540 904	3,80 CHF
	Ø 5 x 3 mm	N	80	Ø 3 x 30 mm	50 m/s	10 pièces	0 540 905	3,80 CHF
	Ø 8 x 2 mm	N	100	Ø 3 x 30 mm	50 m/s	10 pièces	0 540 903	3,80 CHF
	Ø 9 x 2 mm	N	100	Ø 3 x 30 mm	50 m/s	10 pièces	0 540 901	3,80 CHF
	Ø 9 x 3 mm	N	80	Ø 3 x 30 mm	50 m/s	10 pièces	0 540 902	3,80 CHF
	Ø 10 x 5 mm	N	100	Ø 3 x 30 mm	50 m/s	10 pièces	0 542 139	4,95 CHF
Conique								
	Ø 3,3 / 2,2 x 6,4 mm	N	100	Ø 3 x 30 mm	50 m/s	10 pièces	0 540 929	3,20 CHF
	Ø 4,4 / 3 x 10 mm	N	100	Ø 3 x 30 mm	50 m/s	10 pièces	0 540 930	3,20 CHF
	Ø 7 / 3,5 x 6 mm	N	80	Ø 3 x 30 mm	50 m/s	10 pièces	0 540 906	3,35 CHF
Cône								
	Ø 6 x 11 mm	N	80	Ø 3 x 30 mm	50 m/s	10 pièces	0 540 936	2,95 CHF
	Ø 8 x 8 mm	N	100	Ø 3 x 30 mm	50 m/s	10 pièces	0 542 149	5,35 CHF
	Ø 10 x 10 mm	N	100	Ø 3 x 30 mm	50 m/s	10 pièces	0 542 150	4,00 CHF
Trapèze								
	Ø 3,2 / 2 x 4 mm	N	100	Ø 3 x 30 mm	50 m/s	10 pièces	0 540 910	3,25 CHF
	Ø 5 / 2 x 2,5 mm	N	100	Ø 3 x 30 mm	50 m/s	10 pièces	0 540 907	3,20 CHF
	Ø 5 / 3 x 5 mm	N	80	Ø 3 x 30 mm	50 m/s	10 pièces	0 540 911	3,25 CHF
	Ø 7 / 5 x 6 mm	N	80	Ø 3 x 30 mm	50 m/s	10 pièces	0 540 912	3,20 CHF
	Ø 8 / 3,5 x 4 mm	N	80	Ø 3 x 30 mm	50 m/s	10 pièces	0 540 909	3,20 CHF
Ogive								
	Ø 4,3 x 7 mm	N	100	Ø 3 x 30 mm	50 m/s	10 pièces	0 540 934	3,55 CHF
	Ø 5 x 10 mm	N	80	Ø 3 x 30 mm	50 m/s	10 pièces	0 542 147	3,95 CHF
	Ø 6 x 8 mm	N	80	Ø 3 x 30 mm	50 m/s	10 pièces	0 540 933	3,55 CHF
	Ø 6 x 10 mm	N	80	Ø 3 x 30 mm	50 m/s	10 pièces	0 540 935	3,90 CHF

Meules sur tige en corindon supérieur EKR

Ø queue 3 x 30 mm, dureté N

2

	Dim. tête	Dureté	Grain	Dim. queue	Vitesse de coupe maximale	Quantité d'emballage	Réf.	Prix à p. de 1 pièce
Tonneau								
	Ø 4 x 5 mm	N	80	Ø 3 x 30 mm	50 m/s	10 pièces	0 540 917	3,50 CHF
	Ø 6 x 8 mm	N	80	Ø 3 x 30 mm	50 m/s	10 pièces	0 540 918	3,20 CHF
Losange								
	Ø 7 x 5 mm	N	100	Ø 3 x 30 mm	50 m/s	10 pièces	0 540 920	3,90 CHF
Champignon								
	Ø 8 x 1,6 mm	N	100	Ø 3 x 30 mm	50 m/s	10 pièces	0 540 921	3,60 CHF
Sphère								
	Ø 3 mm	N	100	Ø 3 x 30 mm	50 m/s	10 pièces	0 540 913	3,15 CHF
	Ø 4 mm	N	80	Ø 3 x 30 mm	50 m/s	10 pièces	0 540 914	3,15 CHF
	Ø 5 mm	N	80	Ø 3 x 30 mm	50 m/s	10 pièces	0 540 915	3,60 CHF
	Ø 8 mm	N	80	Ø 3 x 30 mm	50 m/s	10 pièces	0 542 145	3,05 CHF
	Ø 10 mm	N	60	Ø 3 x 30 mm	50 m/s	10 pièces	0 542 146	2,90 CHF
Disques								
	Ø 5 x 1,5 mm	N	100	Ø 3 x 30 mm	50 m/s	10 pièces	0 540 925	3,80 CHF
	Ø 6 x 2,5 mm	N	100	Ø 3 x 30 mm	50 m/s	10 pièces	0 540 926	3,75 CHF





 *kit adapté*

	Réf.	Prix à p. de 1 kit
Kit de meules sur tige EKR		
Contenu : 36 pièces	0 540 900	144,75 CHF







2 Meules sur tige en corindon supérieur EKR

Ø queue 6 x 40 mm, dureté N

	Dim. tête	Dureté	Grain	Dim. queue	Vitesse de coupe maximale	Quantité d'emballage	Réf.	Prix à p. de 1 pièce
Meules sur tige en corindon supérieur EKR Ø queue 6 x 40 mm								
Cylindre								
	Ø 4 x 8 mm	N	80	Ø 6 x 40 mm	50 m/s	10 pièces	0 542 702	3,55 CHF
	Ø 5 x 10 mm	N	80	Ø 6 x 40 mm	50 m/s	10 pièces	0 542 703	3,55 CHF
	Ø 6 x 10 mm	N	60	Ø 6 x 40 mm	50 m/s	10 pièces	0 542 704	2,70 CHF
	Ø 8 x 10 mm	N	60	Ø 6 x 40 mm	50 m/s	10 pièces	0 542 705	3,40 CHF
	Ø 8 x 16 mm	N	60	Ø 6 x 40 mm	50 m/s	10 pièces	0 542 706	2,60 CHF
	Ø 10 x 10 mm	N	60	Ø 6 x 40 mm	50 m/s	10 pièces	0 542 707	3,40 CHF
	Ø 10 x 20 mm	N	60	Ø 6 x 40 mm	50 m/s	10 pièces	0 542 708	2,75 CHF
	Ø 13 x 13 mm	N	46	Ø 6 x 40 mm	50 m/s	10 pièces	0 542 710	3,50 CHF
	Ø 13 x 20 mm	N	46	Ø 6 x 40 mm	50 m/s	10 pièces	0 542 711	3,95 CHF
	Ø 16 x 16 mm	N	46	Ø 6 x 40 mm	50 m/s	10 pièces	0 542 712	3,75 CHF
	Ø 16 x 20 mm	N	46	Ø 6 x 40 mm	50 m/s	10 pièces	0 542 713	3,95 CHF
	Ø 16 x 32 mm	N	46	Ø 6 x 40 mm	50 m/s	10 pièces	0 542 714	2,95 CHF
	Ø 20 x 20 mm	N	36	Ø 6 x 40 mm	50 m/s	10 pièces	0 542 715	4,25 CHF
	Ø 20 x 25 mm	N	36	Ø 6 x 40 mm	50 m/s	10 pièces	0 542 716	3,35 CHF
Ø 20 x 40 mm	N	36	Ø 6 x 40 mm	50 m/s	10 pièces	0 542 718	5,60 CHF	
Sphère								
	Ø 8 mm	N	60	Ø 6 x 40 mm	50 m/s	10 pièces	0 542 747	3,30 CHF
	Ø 10 mm	N	60	Ø 6 x 40 mm	50 m/s	10 pièces	0 542 736	4,45 CHF
	Ø 16 mm	N	46	Ø 6 x 40 mm	50 m/s	10 pièces	0 542 738	3,90 CHF
	Ø 20 mm	N	36	Ø 6 x 40 mm	50 m/s	10 pièces	0 542 739	4,30 CHF
Cône								
	Ø 16 x 32 mm	N	46	Ø 6 x 40 mm	50 m/s	10 pièces	0 542 742	5,60 CHF
	Ø 16 x 40 mm	N	46	Ø 6 x 40 mm	50 m/s	10 pièces	0 542 743	4,95 CHF
	Ø 20 x 32 mm	N	36	Ø 6 x 40 mm	50 m/s	10 pièces	0 542 744	4,55 CHF
	Ø 20 x 40 mm	N	36	Ø 6 x 40 mm	50 m/s	10 pièces	0 542 745	6,85 CHF
Roue								
	Ø 25 x 6 mm	N	60	Ø 6 x 40 mm	50 m/s	10 pièces	0 542 728	4,05 CHF
	Ø 32 x 8 mm	N	46	Ø 6 x 40 mm	50 m/s	10 pièces	0 542 730	4,55 CHF
	Ø 40 x 10 mm	N	30	Ø 6 x 40 mm	50 m/s	10 pièces	0 542 731	5,00 CHF
	Ø 40 x 20 mm	N	30	Ø 6 x 40 mm	50 m/s	10 pièces	0 542 724	5,65 CHF

Meules sur tige en corindon supérieur EKR

Ø queue 3 x 40/60 mm, dureté N • Queues en acier inoxydable

	Dim. tête	Dureté	Grain	Dim. queue	Vitesse de coupe maximale	Quantité d'emballage	Réf.	Prix à p. de 1 pièce
Meules sur tige en corindon supérieur EKR Ø queue 3 x 40 mm, acier inoxydable								
Cylindre								
	Ø 2 x 5 mm	N	60	Ø 3 x 40 mm	35 m/s	10 pièces	0 542 651	5,85 CHF
	Ø 3 x 5 mm	N	60	Ø 3 x 40 mm	35 m/s	10 pièces	0 542 652	5,85 CHF
	Ø 4 x 8 mm	N	60	Ø 3 x 40 mm	35 m/s	10 pièces	0 542 653	5,05 CHF
		N	60	Ø 3 x 60 mm	35 m/s	10 pièces	0 542 663	7,10 CHF
	Ø 5 x 10 mm	N	60	Ø 3 x 40 mm	35 m/s	10 pièces	0 542 654	5,05 CHF
		N	60	Ø 3 x 60 mm	35 m/s	10 pièces	0 542 664	7,45 CHF
	Ø 6 x 10 mm	N	60	Ø 3 x 40 mm	35 m/s	10 pièces	0 542 655	5,35 CHF
		N	60	Ø 3 x 60 mm	35 m/s	10 pièces	0 542 665	7,40 CHF
	Ø 7 x 10 mm	N	60	Ø 3 x 40 mm	35 m/s	10 pièces	0 542 656	5,70 CHF
Ø 7 x 70 mm	N	60	Ø 3 x 60 mm	35 m/s	10 pièces	0 542 666	7,95 CHF	
Sphère								
	Ø 5 mm	N	60	Ø 3 x 60 mm	35 m/s	10 pièces	0 542 677	7,80 CHF
	Ø 6 mm	N	60	Ø 3 x 60 mm	35 m/s	10 pièces	0 542 678	8,25 CHF
Cône								
	Ø 6 x 10 mm	N	60	Ø 3 x 60 mm	35 m/s	10 pièces	0 542 680	7,80 CHF
Ogive								
	Ø 3 x 6 mm	N	60	Ø 3 x 60 mm	35 m/s	10 pièces	0 542 679	6,65 CHF

**Pourquoi choisir des queues inoxydables ?**

Ces meules sur tige ont des queues en acier inoxydable. Elles sont principalement utilisées dans l'industrie chimique et dans l'industrie agroalimentaire.

Soufflette





Un outil indispensable pour chaque poste de meulage !

C'est vraisemblablement la plus petite soufflette du monde. Elle ne pèse pas plus de vingt grammes et régule parfaitement l'air comprimé. Le petit orifice de 3 mm garantit une arrivée d'air là où vous en avez vraiment besoin. Un outil indispensable pour chaque poste de travail !

		Réf.	Prix à p. de 1 pièce
Soufflette			
	Branchement direct sur un raccord rapide. Dimensions : Ø 12,5 x 108 mm Poids : 20 g	0 203 200	36,45 CHF

2



















Meules sur tige en corindon supérieur beige EKWbr Ø queue 3 x 30 mm, dureté O/P

	Dim. tête	Dureté	Grain	Dim. queue	Vitesse de coupe maximale	Quantité d'emballage	Réf.	Prix à p. de 1 pièce
Meules sur tige en corindon supérieur beige EKWbr Ø queue 3 x 30 mm								
Cylindre								
	Ø 3 x 6 mm	O/P	100	Ø 3 x 30 mm	35 m/s	10 pièces	0 542 401	3,10 CHF
	Ø 4 x 8 mm	O/P	80	Ø 3 x 30 mm	35 m/s	10 pièces	0 542 402	3,10 CHF
	Ø 5 x 10 mm	O/P	80	Ø 3 x 30 mm	35 m/s	10 pièces	0 542 403	3,10 CHF
	Ø 6 x 10 mm	O/P	60	Ø 3 x 30 mm	35 m/s	10 pièces	0 542 404	3,10 CHF
	Ø 8 x 10 mm	O/P	60	Ø 3 x 30 mm	35 m/s	10 pièces	0 542 405	2,95 CHF
	Ø 10 x 10 mm	O/P	60	Ø 3 x 30 mm	35 m/s	10 pièces	0 542 406	2,90 CHF
	Ø 10 x 13 mm	O/P	60	Ø 3 x 30 mm	35 m/s	10 pièces	0 542 407	3,05 CHF
	Ø 10 x 15 mm	O/P	60	Ø 3 x 30 mm	35 m/s	10 pièces	0 542 408	3,50 CHF
	Ø 13 x 13 mm	O/P	60	Ø 3 x 30 mm	35 m/s	10 pièces	0 542 409	3,05 CHF
	Ø 13 x 16 mm	O/P	60	Ø 3 x 30 mm	35 m/s	10 pièces	0 542 410	3,80 CHF
Roue								
	Ø 16 x 4 mm	O/P	60	Ø 3 x 30 mm	35 m/s	10 pièces	0 542 413	3,15 CHF
	Ø 20 x 6 mm	O/P	60	Ø 3 x 30 mm	35 m/s	10 pièces	0 542 414	3,55 CHF

Meules sur tige en corindon supérieur blanc EKW Ø queue 3 x 40 mm, dureté N

	Dim. tête	Dureté	Grain	Dim. queue	Vitesse de coupe maximale	Quantité d'emballage	Réf.	Prix à p. de 1 pièce
Meules sur tige en corindon supérieur blanc EKW Ø queue 3 x 40 mm								
Cylindre								
	Ø 2 x 5 mm	N	80	Ø 3 x 40 mm	50 m/s	10 pièces	0 542 601	4,10 CHF
	Ø 3 x 5 mm	N	80	Ø 3 x 40 mm	50 m/s	10 pièces	0 542 602	4,00 CHF
	Ø 4 x 8 mm	N	80	Ø 3 x 40 mm	50 m/s	10 pièces	0 542 603	3,50 CHF
	Ø 5 x 10 mm	N	80	Ø 3 x 40 mm	50 m/s	10 pièces	0 542 604	3,55 CHF
	Ø 6 x 10 mm	N	80	Ø 3 x 40 mm	50 m/s	10 pièces	0 542 605	3,70 CHF
	Ø 7 x 10 mm	N	80	Ø 3 x 40 mm	50 m/s	10 pièces	0 542 606	3,80 CHF

Meules sur tige en corindon supérieur rouge foncé EKD Ø queue 3 x 40 mm, dureté N

	Dim. tête	Dureté	Grain	Dim. queue	Vitesse de coupe maximale	Quantité d'emballage	Réf.	Prix à p. de 1 pièce
Meules sur tige en corindon supérieur rouge foncé EKD Ø queue 3 x 40 mm								
Cylindre								
	Ø 2 x 5 mm	N	100	Ø 3 x 40 mm	50 m/s	10 pièces	0 542 331	3,85 CHF
	Ø 4 x 8 mm	N	100	Ø 3 x 40 mm	50 m/s	10 pièces	0 542 332	3,75 CHF
	Ø 5 x 10 mm	N	100	Ø 3 x 40 mm	50 m/s	10 pièces	0 542 333	3,45 CHF
	Ø 8 x 10 mm	N	100	Ø 3 x 40 mm	50 m/s	10 pièces	0 542 334	3,05 CHF
Cylindre pointu								
	Ø 7 x 12 mm	N	100	Ø 3 x 40 mm	50 m/s	10 pièces	0 542 340	3,80 CHF
Sphéro-cylindre								
	Ø 3 x 6 mm	N	100	Ø 3 x 40 mm	50 m/s	10 pièces	0 542 347	4,10 CHF
	Ø 4 x 8 mm	N	100	Ø 3 x 40 mm	50 m/s	10 pièces	0 542 348	4,40 CHF
	Ø 6 x 10 mm	N	100	Ø 3 x 40 mm	50 m/s	10 pièces	0 542 341	3,95 CHF
	Ø 6 x 12 mm	N	100	Ø 3 x 40 mm	50 m/s	10 pièces	0 542 342	3,95 CHF
Roue								
	Ø 10 x 2 mm	N	100	Ø 3 x 40 mm	50 m/s	10 pièces	0 542 336	3,80 CHF
	Ø 10 x 5 mm	N	100	Ø 3 x 40 mm	50 m/s	10 pièces	0 542 337	3,50 CHF
Champignon								
	Ø 10 x 2 mm	N	100	Ø 3 x 40 mm	50 m/s	10 pièces	0 542 338	5,25 CHF
Cône								
	Ø 5 x 10 mm	N	100	Ø 3 x 40 mm	50 m/s	10 pièces	0 542 339	4,00 CHF
Sphère								
	Ø 5 mm	N	100	Ø 3 x 40 mm	50 m/s	10 pièces	0 542 344	4,15 CHF
	Ø 8 mm	N	100	Ø 3 x 40 mm	50 m/s	10 pièces	0 542 345	3,85 CHF
	Ø 10 mm	N	100	Ø 3 x 40 mm	50 m/s	10 pièces	0 542 346	4,10 CHF
Cône								
	Ø 8 x 8 mm	N	100	Ø 3 x 40 mm	50 m/s	10 pièces	0 542 349	4,90 CHF
	Ø 10 x 10 mm	N	100	Ø 3 x 40 mm	50 m/s	10 pièces	0 542 350	4,25 CHF











 *kit adapté*

	Réf.	Prix à p. de 1 kit
Kit de meules sur tige EKD		
Contenu : 18 pièces	0 542 330	87,45 CHF



2 Meules sur tige Blue Stones

Ø queue 3 x 40 mm, dureté QU

	Dim. tête	Dureté	Grain	Dim. queue	Vitesse de coupe maximale	Quantité d'emballage	Réf.	Prix à p. de 1 pièce
Meules sur tige Blue Stones Ø queue 3 x 40 mm								
Cylindre								
	Ø 2 x 5 mm	QU	120	Ø 3 x 40 mm	50 m/s	10 pièces	0 542 778	2,65 CHF
	Ø 3 x 6 mm	QU	120	Ø 3 x 40 mm	50 m/s	10 pièces	0 542 779	2,20 CHF
	Ø 4 x 8 mm	QU	120	Ø 3 x 40 mm	50 m/s	10 pièces	0 542 780	2,25 CHF
	Ø 5 x 6 mm	QU	120	Ø 3 x 40 mm	50 m/s	10 pièces	0 542 781	2,35 CHF
	Ø 5 x 10 mm	QU	120	Ø 3 x 40 mm	50 m/s	10 pièces	0 542 782	2,35 CHF
	Ø 6 x 6 mm	QU	120	Ø 3 x 40 mm	50 m/s	10 pièces	0 542 783	2,75 CHF
	Ø 6 x 10 mm	QU	120	Ø 3 x 40 mm	50 m/s	10 pièces	0 542 784	2,35 CHF
	Ø 8 x 10 mm	QU	120	Ø 3 x 40 mm	50 m/s	10 pièces	0 542 785	2,40 CHF
	Ø 10 x 10 mm	QU	120	Ø 3 x 40 mm	50 m/s	10 pièces	0 542 786	2,45 CHF
Roue								
	Ø 8 x 1,6 mm	QU	120	Ø 3 x 40 mm	50 m/s	10 pièces	0 542 788	2,45 CHF
	Ø 13 x 3 mm	QU	120	Ø 3 x 40 mm	50 m/s	10 pièces	0 542 789	2,25 CHF
	Ø 13 x 6 mm	QU	120	Ø 3 x 40 mm	50 m/s	10 pièces	0 542 790	2,55 CHF
Ogive								
	Ø 3 x 6 mm	QU	120	Ø 3 x 40 mm	50 m/s	10 pièces	0 542 774	3,55 CHF
	Ø 5 x 10 mm	QU	120	Ø 3 x 40 mm	50 m/s	10 pièces	0 542 773	3,20 CHF
Sphère								
	Ø 3 mm	QU	120	Ø 3 x 40 mm	50 m/s	10 pièces	0 542 775	2,60 CHF
	Ø 5 mm	QU	120	Ø 3 x 40 mm	50 m/s	10 pièces	0 542 776	2,60 CHF
	Ø 6 mm	QU	120	Ø 3 x 40 mm	50 m/s	10 pièces	0 542 777	2,75 CHF
Ogive arrondie								
	Ø 6 x 10 mm	QU	120	Ø 3 x 40 mm	50 m/s	10 pièces	0 542 772	3,25 CHF
Ogive pointue								
	Ø 6 x 10 mm	QU	120	Ø 3 x 40 mm	50 m/s	10 pièces	0 542 771	2,55 CHF





 *kit adapté*

	Grain	Réf.	Prix à p. de 1 kit
Kit de meules sur tige Blue Stones			
	Contenu : 19 pièces	K 120	0 542 770
			57,15 CHF

Meules sur tige Blue Stones

Ø queue 6 x 40 mm, dureté QU

2

	Dim. tête	Dureté	Grain	Dim. queue	Vitesse de coupe maximale	Quantité d'emballage	Réf.	Prix à p. de 1 pièce
Meules sur tige Blue Stones Ø queue 6 x 40 mm								
Cylindre								
	Ø 8 x 10 mm	QU	120	Ø 6 x 40 mm	50 m/s	10 pièces	0 542 813	3,85 CHF
	Ø 10 x 20 mm	QU	120	Ø 6 x 40 mm	50 m/s	10 pièces	0 542 816	5,50 CHF
Sphère								
	Ø 8 mm	QU	120	Ø 6 x 40 mm	50 m/s	10 pièces	0 542 818	5,20 CHF
	Ø 10 mm	QU	120	Ø 6 x 40 mm	50 m/s	10 pièces	0 542 819	5,20 CHF
	Ø 13 mm	QU	120	Ø 6 x 40 mm	50 m/s	10 pièces	0 542 820	5,80 CHF
Ogive								
	Ø 6 x 13 mm	QU	120	Ø 6 x 40 mm	50 m/s	10 pièces	0 542 822	4,60 CHF
Cône								
	Ø 8 x 10 mm	QU	120	Ø 6 x 40 mm	50 m/s	10 pièces	0 542 824	4,60 CHF

 *kit adapté*

	Grain	Réf.	Prix à p. de 1 kit
Kit de meules sur tige Blue Stones			
	Contenu : 8 pièces: 0 542 813 Cylindre , 0 542 816 Cylindre 2x, 0 542 818 Boule , 0 542 819 Boule , 0 542 820 Boule , 0 542 822 Arc en ogive, 0 542 824 Cône	K 120	0 542 810 56,05 CHF

Meules sur tige NORTON

Ø queue 3 / 6 x 40 mm, soft

Convient à tous les métaux, idéal pour les matériaux plus tendres tels que, par exemple l'aluminium. Convient parfaitement pour le satinage de pièces en aluminium comprimées.

	Dim. tête	Dureté	Grain	Coloris	Dim. queue	Vitesse de coupe maximale	Quantité d'emballage	Réf.	Prix à p. de 1 pièce
Meules sur tige NORTON, Ø queue 3 mm									
Cylindre									
	Ø 6 x 12 mm	soft	fin	gris	Ø 3 x 40 mm	50 m/s	10 pièces	0 571 911	5,75 CHF
	Ø 10 x 12 mm	soft	fin	gris	Ø 3 x 40 mm	50 m/s	10 pièces	0 571 910	6,45 CHF
	Ø 20 x 25 mm	soft	fin	gris	Ø 6 x 40 mm	50 m/s	10 pièces	0 571 912	11,45 CHF

2 Disques compacts VORTEX® Unitized

Pour les travaux manuels et mécaniques

Ebavurage et finition de très haut niveau – en particulier pour les matériaux difficiles à usiner.

En comparaison avec les disques conventionnels, les grains spéciaux de ces disques garantissent un enlèvement jusqu'à deux fois plus important et très efficace de la matière tout en améliorant les résultats obtenus sur la pièce à usiner.

Principaux avantages:

- Enlèvement plus rapide, temps d'usinage raccourci, qualité optimisée
- Meulage sans échauffement
- Durée de vie maximale: enlèvement constant de la matière quelque soit l'état du disque (neuf ou usé)
- Utilisation possible sur un grand nombre de formes et de contours



	Liant	Dimensions	Dim. alésage	Réf.	Prix à p. de 1 pièce
Disques compacts VORTEX® Unitized					
	tendre	Ø 75 x 3 mm	6,3 mm	0 545 681	11,15 CHF
	dur	Ø 50 x 6 mm	6,3 mm	0 545 680	10,45 CHF
		Ø 75 x 3 mm	6,3 mm	0 545 682	13,05 CHF
		Ø 75 x 12 mm	6,3 mm	0 545 683	23,95 CHF
		Ø 150 x 6 mm	25,4 mm	0 545 684	40,00 CHF

⚙️ Accessoires / Pièces de rechange

	Pour diamètre d'alésage	Dim. queue	Type	Dim. max. de la meule	Réf.	Prix à p. de 1 pièce
Supports de disques de meulage CRATEX®						
	Ø 1/4" / Ø 6,3 mm	Ø 6 x 40 mm	32	Ø 75 x 20 mm	0 545 297	14,30 CHF

■ NOUVEAU!

Barre de ponçage biseautée

Pour l'usinage linéaire utilisable avec un appareil à limer manuel

		Réf.	Prix à p. de 1 pièce
Barre de ponçage biseautée			
	10 x 10 x 40 mm, queue- Ø 3 x 40 mm	0 571 938	9,05 CHF

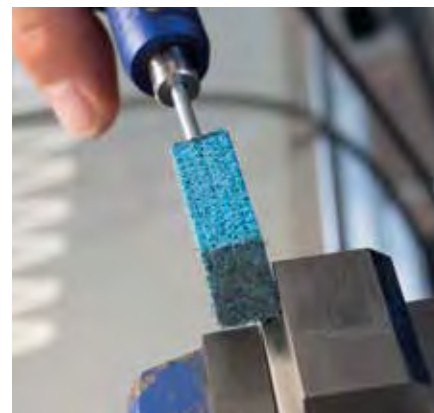
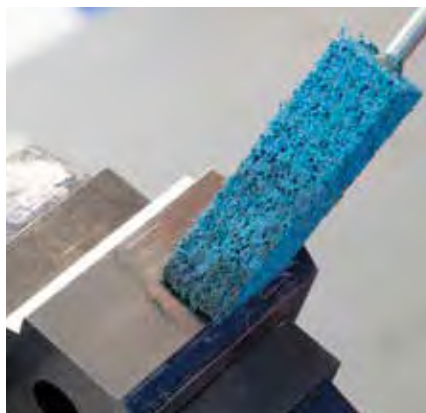
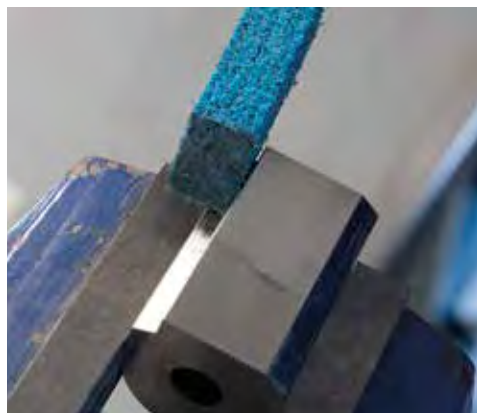

Disques de meulage VORTEX® Rapid avec système de changement rapide

2

La technologie brevetée des grains, combinée à un système amélioré de résine synthétique, empêche un colmatage rapide. Durée de vie jusqu'à 8 fois supérieure à celle des autres disques de finition de surface.

Convient pour les matériaux suivants :
Acier inoxydable, aciers au carbone, aluminium.

	Dimensions	Grain	Quantité d'emballage	Réf.	Prix à p. de 1 lot
Disques de meulage VORTEX® Rapid					
	Ø 50 mm	moyen	25 pièces	0 545 697	195,60 CHF
	Ø 75 mm	moyen	25 pièces	0 545 698	236,80 CHF

⚙️ Accessoires / Pièces de rechange

	Dimensions	Réf.	Prix à p. de 1 pièce
Support feuille abrasive TR			
	Ø 50 mm	0 545 699	32,35 CHF
	Ø 75 mm	0 545 700	40,65 CHF

NOUVEAU! ■

Disques de meulage VORTEX®-blue sur tige

	Réf.	Prix à p. de 1 pièce
Disque de meulage sur tige VORTEX®-blue		
VORTEX®-blue disque sur support en caoutchouc, queue- Ø 3 x 26 mm	0 571 935	23,40 CHF





2 Meules sur tige VORTEX® Ø queue 3 x 40 mm, dur

Meules sur tige VORTEX®-blue

Les meules sur tige sont idéales pour l'usinage de matériaux durs et difficiles à usiner, par exemple le titane, l'Inconel, etc. Le grain haute performance breveté est idéal pour l'enlèvement rapide et réduit les temps d'usinage.

Les modèles suivants sont disponibles :

• Roue • Cylindre • Boule

	Dim. tête	Dureté	Grain	Coloris	Dim. queue	Vitesse de coupe max.	Quantité d'emballage	Réf.	Prix à p. de 1 pièce
Meules sur tige VORTEX®-blue Ø queue 3 x 40 mm									
Roue									
	Ø 25 x 3 mm	dur	grossier	bleu	Ø 3 x 40 mm	50 m/s	10 pièces	0 571 904	5,20 CHF
	Ø 30 x 3 mm	dur	grossier	bleu	Ø 3 x 40 mm	50 m/s	10 pièces	0 571 900	6,00 CHF
Cylindre									
	Ø 5 x 12 mm	dur	grossier	bleu	Ø 3 x 40 mm	50 m/s	10 pièces	0 571 901	7,80 CHF
	Ø 6 x 13 mm	dur	grossier	bleu	Ø 3 x 40 mm	50 m/s	10 pièces	0 571 902	7,40 CHF
	Ø 10 x 12 mm	dur	grossier	bleu	Ø 3 x 40 mm	50 m/s	10 pièces	0 571 903	6,80 CHF
Sphère									
	Ø 6 mm	dur	grossier	bleu	Ø 3 x 40 mm	50 m/s	10 pièces	0 571 926	8,90 CHF
	Ø 8 mm	dur	grossier	bleu	Ø 3 x 40 mm	50 m/s	10 pièces	0 571 927	10,15 CHF
	Ø 10 mm	dur	grossier	bleu	Ø 3 x 40 mm	50 m/s	10 pièces	0 571 928	11,45 CHF

kit adapté

	Réf.	Prix à p. de 1 kit
Kit de meules sur tige VORTEX®-blue		
Le kit se compose des cinq meules sur tige dures suivantes à grain grossier avec Ø queue 3 x 40 mm : <ul style="list-style-type: none"> • Roue, Ø 25 x 3 mm (réf. 0 571 904) • Roue, Ø 30 x 3 mm (réf. 0 571 900) • Cylindre, Ø 5 x 13 mm (réf. 0 571 901) • Cylindre, Ø 6 x 13 mm (réf. 0 571 902) • Cylindre, Ø 10 x 12 mm (réf. 0 571 903) 	0 571 915	42,60 CHF





Meules sur tige VORTEX® Ø queue 6 x 40 mm, dures

Meules sur tige VORTEX®-blue

Les meules sur tige sont idéales pour l'usinage de matériaux durs et difficiles à usiner, par exemple le titane, l'Inconel, etc. Le grain haute performance breveté est idéal pour l'enlèvement rapide et réduit les temps d'usinage.

Les modèles suivants sont disponibles :

• Roue • Cylindre • Boule

	Dim. tête	Dureté	Grain	Coloris	Dim. queue	Vitesse de coupe max.	Quantité d'emballage	Réf.	Prix à p. de 1 pièce
Meules sur tige VORTEX®-blue queue Ø 6 x 40 mm									
Cylindre									
	Ø 10 x 20 mm	dur	grossier	bleu	Ø 6 x 40 mm	50 m/s	10 pièces	0 571 920	11,80 CHF
	Ø 13 x 20 mm	dur	grossier	bleu	Ø 6 x 40 mm	50 m/s	10 pièces	0 571 921	12,10 CHF
	Ø 20 x 25 mm	dur	grossier	bleu	Ø 6 x 40 mm	50 m/s	10 pièces	0 571 922	12,55 CHF

kit adapté

	Réf.	Prix à p. de 1 kit
Kit de meules sur tige VORTEX®-blue	0 571 925	57,50 CHF

Le kit se compose des trois meules sur tige dures suivantes à grain grossier avec Ø queue 6 x 40 mm :

- Cylindre, Ø 10 x 20 mm (réf. 0 571 920)
- Cylindre, Ø 13 x 20 mm (réf. 0 571 921)
- Cylindre, Ø 20 x 25 mm (réf. 0 571 922)



2 Outils de polissage et meulage sur tige en fibres laminées

Ø queue 3 x 40 mm









Outils de polissage et meulage sur tige en fibres laminées

Ces outils de meulage sur tige en fibres laminées permettent d'obtenir des surfaces d'excellente qualité tout en garantissant un enlèvement élevé de la matière. Les outils meulent et polissent sans vibration en une seule opération, ne s'encrassent pas, ce qui est synonyme d'une longue durée de vie. Ils sont parfaits pour les aciers à forte teneur en chrome et pour tous les aciers difficiles, utilisés dans l'aéronautique, la construction de turbines et de centrales électriques. Les outils de polissage sur tige existent en deux duretés de liant et en différents grains.

Liant dur : pour un enlèvement de la matière important et pour des surfaces fines.

Liant tendre : pour le polissage avec un faible enlèvement de la matière et pour l'ébavurage.

Vmax 30 m/s



	Dim. tête	Liant	Grain	Dim. queue	Réf.	Prix à p. de 1 pièce
Outils de polissage sur tige en fibres laminées, en corindon, Ø tige 3 x 40 mm						
Cylindre						
	Ø 6 x 6 mm	dur	80	Ø 3 x 40 mm	0 545 611	5,55 CHF
		tendre	80	Ø 3 x 40 mm	0 545 612	5,55 CHF
		tendre	180	Ø 3 x 40 mm	0 545 613	5,55 CHF
	Ø 6 x 13 mm	dur	80	Ø 3 x 40 mm	0 545 614	6,55 CHF
		tendre	80	Ø 3 x 40 mm	0 545 615	6,55 CHF
		tendre	180	Ø 3 x 40 mm	0 545 616	6,55 CHF
	Ø 10 x 19 mm	dur	54	Ø 3 x 40 mm	0 545 617	8,10 CHF
		dur	80	Ø 3 x 40 mm	0 545 618	8,10 CHF
		tendre	80	Ø 3 x 40 mm	0 545 619	8,10 CHF
		tendre	180	Ø 3 x 40 mm	0 545 620	8,10 CHF
	Ø 13 x 13 mm	dur	80	Ø 3 x 40 mm	0 545 621	6,55 CHF
		tendre	80	Ø 3 x 40 mm	0 545 622	6,55 CHF
		tendre	180	Ø 3 x 40 mm	0 545 623	6,55 CHF
Sphère						
	Ø 6 mm	dur	80	Ø 3 x 40 mm	0 545 658	8,00 CHF
		tendre	80	Ø 3 x 40 mm	0 545 647	9,90 CHF
	Ø 8 mm	dur	80	Ø 3 x 40 mm	0 545 659	8,00 CHF
		tendre	80	Ø 3 x 40 mm	0 545 609	8,00 CHF
	Ø 13 mm	dur	80	Ø 3 x 40 mm	0 545 627	8,00 CHF
		tendre	180	Ø 3 x 40 mm	0 545 610	8,00 CHF
Ogive pointue						
	Ø 10 x 19 mm	dur	54	Ø 3 x 40 mm	0 545 605	10,05 CHF
		tendre	80	Ø 3 x 40 mm	0 545 607	10,05 CHF
		dur	80	Ø 3 x 40 mm	0 545 606	10,05 CHF
		tendre	180	Ø 3 x 40 mm	0 545 608	10,05 CHF
Cône						
	Ø 13 x 19 mm	dur	54	Ø 3 x 40 mm	0 545 601	10,50 CHF
		tendre	80	Ø 3 x 40 mm	0 545 603	10,50 CHF
		dur	80	Ø 3 x 40 mm	0 545 602	10,50 CHF
		tendre	180	Ø 3 x 40 mm	0 545 604	10,50 CHF
Sphère						
	Ø 13 mm	dur	54	Ø 3 x 40 mm	0 545 626	8,00 CHF

Outils de polissage et meulage sur tige en fibres laminées

Ø queue 3 x 40 mm

2

↓ kit adapté

	Grain	Réf.	Prix à p. de 1 kit
Kit de meules sur tige en fibres laminées			
 <p>Le kit se compose des sept meules sur tige dures en fibres laminées, grain corindon K 80, Ø queue 3 x 40 mm :</p> <ul style="list-style-type: none"> • Cylindre, Ø 6 x 6 mm (réf. 0 545 611) • Cylindre, Ø 6 x 13 mm (réf. 0 545 614) • Cylindre, Ø 10 x 19 mm (réf. 0 545 618) • Cylindre, Ø 13 x 13 mm (réf. 0 545 621) • Sphère, Ø 13 mm (réf. 0 545 627) • Cône pointu, Ø 10 x 19 mm (réf. 0 545 606) • Ogive, Ø 13 x 19 mm (réf. 0 545 602) <p>Grâce à leur enlèvement de matière élevé, les meules sur tige sont particulièrement adaptées aux surfaces fines.</p>	K 80	0 545 695	61,90 CHF
 <p>Le kit se compose des sept meules sur tige douces en fibres laminées, grain corindon K 80, Ø queue 3 x 40 mm :</p> <ul style="list-style-type: none"> • Cylindre, Ø 6 x 6 mm (réf. 0 545 612) • Cylindre, Ø 6 x 13 mm (réf. 0 545 615) • Cylindre, Ø 10 x 19 mm (réf. 0 545 619) • Cylindre, Ø 13 x 13 mm (réf. 0 545 622) • Sphère, Ø 13 mm (réf. 0 545 609) • Cône pointu, Ø 10 x 19 mm (réf. 0 545 607) • Ogive, Ø 13 x 19 mm (réf. 0 545 603) <p>Grâce à leur enlèvement de matière réduit, les meules sur tige sont particulièrement adaptées au polissage d'aluminium et à l'ébavurage.</p>	K 80	0 545 690	61,90 CHF



Meules élastiques

223 Outils de polissage sur tige liant caoutchouc

225

Outils de polissage sur tige élastiques

228

Limes élastiques

229 Outils de meulage liant caoutchouc CERA Sticks

230 Système d'outils CRATEX®

Les outils liant caoutchouc sont parfaits pour tous ceux qui ont des exigences extrêmes au niveau de la qualité de la surface et du respect des cotes. Vous trouverez un vaste choix d'outils dans notre catalogue : outils de polissage sur tige (liant caoutchouc, élastiques et en fibres laminées), meules liant caoutchouc, disques compacts et, naturellement, le système d'outils CRATEX® très demandé, lequel fait ses preuves depuis des décennies.















Outils de polissage sur tige caoutchouc Série 700

Liant caoutchouc dur • Ø queue 3 x 30 mm

Outils de polissage sur tige liant caoutchouc Série 700

Les outils de rodage et de polissage avec du corindon et liant caoutchouc dur conviennent, en raison de leur liant et de leur combinaison de grains, tout particulièrement au rodage de finition non seulement de la fonte, des aciers trempés ou non trempés, alliés ou non alliés mais aussi de tous les autres matériaux à meuler. Les outils ne s'encrassent pas, ils se caractérisent, en cas de pression modérée, par une haute rentabilité.

Vitesse de coupe maxi. : 50 m/s

	Dim. tête	Grain	Dim. queue	Réf.	Prix à p. de 1 pièce
Outils de polissage sur tige liant caoutchouc Série 700, Ø queue 3 x 30 mm					
Liant caoutchouc dur					
Cylindre					
	Ø 4 x 8 mm	100	Ø 3 x 30 mm	0 544 701	5,30 CHF
	Ø 5 x 10 mm	100	Ø 3 x 30 mm	0 544 702	5,30 CHF
	Ø 6 x 10 mm	100	Ø 3 x 30 mm	0 544 703	5,30 CHF
	Ø 7 x 10 mm	100	Ø 3 x 30 mm	0 544 704	5,30 CHF
	Ø 8 x 10 mm	100	Ø 3 x 30 mm	0 544 705	5,30 CHF
	Ø 10 x 10 mm	100	Ø 3 x 30 mm	0 544 706	5,30 CHF
	Ø 10 x 13 mm	100	Ø 3 x 30 mm	0 544 707	5,30 CHF
	Ø 10 x 16 mm	100	Ø 3 x 30 mm	0 544 708	5,30 CHF
	Ø 13 x 3 mm	100	Ø 3 x 30 mm	0 544 712	5,40 CHF
	Ø 13 x 13 mm	100	Ø 3 x 30 mm	0 544 709	5,40 CHF
	Ø 13 x 16 mm	100	Ø 3 x 30 mm	0 544 710	5,40 CHF
	Ø 16 x 4 mm	100	Ø 3 x 30 mm	0 544 713	5,40 CHF
	Ø 16 x 16 mm	100	Ø 3 x 30 mm	0 544 715	5,40 CHF
	Ø 20 x 6 mm	100	Ø 3 x 30 mm	0 544 714	6,45 CHF

 *kit adapté*







	Grain	Réf.	Prix à p. de 1 kit
Outils de polissage sur tige, liant caoutchouc Serie 700, Ø queue 3 x 30 mm, 14 outils			
 Le kit contient 1 pièce de toutes les dimensions de tête	100	0 544 700	78,85 CHF

2 Outils de polissage sur tige liant caoutchouc Série 720

Liant caoutchouc tendre

Outils de polissage sur tige liant caoutchouc Série 720

Un rodage très tendre, une grande qualité de surface avec cependant un volume de matière enlevée très faible sont les caractéristiques du liant en caoutchouc tendre de la Série 720. La remarquable élasticité du liant en caoutchouc tendre nécessite une vitesse de coupe relativement basse pour un travail exempt de vibration. **Vitesse de coupe maxi. : 15 m/s**

	Dim. tête	Grain	Coloris	Dim. queue	Réf.	Prix à p. de 1 pièce
Outils de polissage sur tige, liant caoutchouc Serie 720, Ø queue 3 x 30 mm & 3 x 60 mm						
Liant caoutchouc tendre						
Sphère						
	Ø 5 mm	120	rouge	Ø 3 x 30 mm	0 544 760	7,05 CHF
		120	rouge	Ø 3 x 60 mm	0 544 727	8,80 CHF
	Ø 8 mm	120	rouge	Ø 3 x 30 mm	0 544 767	8,65 CHF
		120	rouge	Ø 3 x 60 mm	0 544 726	9,95 CHF
	Ø 10 mm	120	rouge	Ø 3 x 30 mm	0 544 768	9,00 CHF
	Ø 10 mm	120	rouge	Ø 3 x 60 mm	0 544 725	10,35 CHF
Ø 13 mm	120	rouge	Ø 3 x 30 mm	0 544 719	8,90 CHF	
Cylindre						
	Ø 4 x 8 mm	80	gris	Ø 3 x 30 mm	0 544 731	5,15 CHF
		120	rouge	Ø 3 x 30 mm	0 544 751	3,95 CHF
		220	brun	Ø 3 x 30 mm	0 544 771	5,40 CHF
		280	vert	Ø 3 x 30 mm	0 544 791	5,15 CHF
	Ø 5 x 10 mm	400	blanc	Ø 3 x 30 mm	0 544 930	7,00 CHF
		600	rose clair	Ø 3 x 30 mm	0 544 931	7,00 CHF
		80	gris	Ø 3 x 30 mm	0 544 732	5,15 CHF
	Ø 5 x 10 mm	120	rouge	Ø 3 x 30 mm	0 544 752	5,15 CHF
		220	brun	Ø 3 x 30 mm	0 544 772	5,15 CHF
		280	vert	Ø 3 x 30 mm	0 544 792	5,15 CHF
	Ø 6 x 10 mm	80	gris	Ø 3 x 30 mm	0 544 733	5,15 CHF
		120	rouge	Ø 3 x 30 mm	0 544 753	4,05 CHF
		220	brun	Ø 3 x 30 mm	0 544 773	5,40 CHF
	Ø 6 x 10 mm	280	vert	Ø 3 x 30 mm	0 544 793	5,15 CHF
		400	blanc	Ø 3 x 30 mm	0 544 933	7,00 CHF
		600	rose clair	Ø 3 x 30 mm	0 544 934	7,00 CHF
	Ø 8 x 10 mm	80	gris	Ø 3 x 30 mm	0 544 734	4,15 CHF
		120	rouge	Ø 3 x 30 mm	0 544 754	4,30 CHF
		220	brun	Ø 3 x 30 mm	0 544 774	4,30 CHF
	Ø 8 x 10 mm	280	vert	Ø 3 x 30 mm	0 544 794	5,35 CHF
		400	blanc	Ø 3 x 30 mm	0 544 936	7,00 CHF
		600	rose clair	Ø 3 x 30 mm	0 544 937	7,00 CHF
	Ø 10 x 10 mm	80	gris	Ø 3 x 30 mm	0 544 735	5,10 CHF
		120	rouge	Ø 3 x 30 mm	0 544 755	5,10 CHF
		220	brun	Ø 3 x 30 mm	0 544 775	5,10 CHF
		280	vert	Ø 3 x 30 mm	0 544 795	5,10 CHF
	Ø 13 x 13 mm	80	gris	Ø 3 x 30 mm	0 544 736	5,40 CHF
		120	rouge	Ø 3 x 30 mm	0 544 756	5,40 CHF
		220	brun	Ø 3 x 30 mm	0 544 776	5,40 CHF
		280	vert	Ø 3 x 30 mm	0 544 796	5,40 CHF
	Ø 13 x 16 mm	80	gris	Ø 3 x 30 mm	0 544 737	5,25 CHF
		120	rouge	Ø 3 x 30 mm	0 544 757	5,40 CHF
		220	brun	Ø 3 x 30 mm	0 544 777	5,40 CHF
		280	vert	Ø 3 x 30 mm	0 544 797	5,25 CHF

Outils de polissage sur tige liant caoutchouc Série 720

Liant caoutchouc tendre







	Dim. tête	Grain	Coloris	Dim. queue	Réf.	Prix à p. de 1 pièce
	Ø 16 x 16 mm	80	gris	Ø 3 x 30 mm	0 544 738	5,25 CHF
		120	rouge	Ø 3 x 30 mm	0 544 758	5,55 CHF
		220	brun	Ø 3 x 30 mm	0 544 778	5,25 CHF
		280	vert	Ø 3 x 30 mm	0 544 798	5,25 CHF

 *kit adapté*

	Grain	Réf.	Prix à p. de 1 kit
Outils de polissage sur tige, liant caoutchouc Série 720, 8 outils, Ø queue 3 mm			
	80	0 544 730	44,25 CHF
	120	0 544 750	42,65 CHF
	220	0 544 770	43,05 CHF
	280	0 544 790	42,70 CHF

Outils de polissage sur tige liant caoutchouc Série 720

Liant caoutchouc tendre

	Dim. tête	Grain	Coloris	Dim. queue	Réf.	Prix à p. de 1 pièce
Outils de polissage sur tige, liant caoutchouc, Série 720, Ø queue 6 x 40 mm						
Liant caoutchouc tendre						
Cylindre						
	Ø 8 x 16 mm	80	gris	Ø 6 x 40 mm	0 544 741	5,10 CHF
		120	rouge	Ø 6 x 40 mm	0 544 761	5,40 CHF
		220	brun	Ø 6 x 40 mm	0 544 781	5,40 CHF
		280	vert	Ø 6 x 40 mm	0 544 801	5,40 CHF
	Ø 10 x 20 mm	80	gris	Ø 6 x 40 mm	0 544 742	4,25 CHF
		120	rouge	Ø 6 x 40 mm	0 544 762	4,25 CHF
		220	brun	Ø 6 x 40 mm	0 544 782	5,40 CHF
		280	vert	Ø 6 x 40 mm	0 544 802	5,40 CHF
	Ø 13 x 20 mm	80	gris	Ø 6 x 40 mm	0 544 743	5,70 CHF
		120	rouge	Ø 6 x 40 mm	0 544 763	4,30 CHF
		220	brun	Ø 6 x 40 mm	0 544 783	5,70 CHF
		280	vert	Ø 6 x 40 mm	0 544 803	5,70 CHF
	Ø 16 x 20 mm	80	gris	Ø 6 x 40 mm	0 544 744	6,25 CHF
		120	rouge	Ø 6 x 40 mm	0 544 764	6,25 CHF
		220	brun	Ø 6 x 40 mm	0 544 784	6,45 CHF
		280	vert	Ø 6 x 40 mm	0 544 804	6,25 CHF
	Ø 16 x 32 mm	120	rouge	Ø 6 x 40 mm	0 544 765	5,90 CHF
		80	gris	Ø 6 x 40 mm	0 544 745	5,90 CHF
		220	brun	Ø 6 x 40 mm	0 544 785	5,90 CHF
		280	vert	Ø 6 x 40 mm	0 544 805	7,85 CHF
	Ø 20 x 20 mm	80	gris	Ø 6 x 40 mm	0 544 746	7,50 CHF
		120	rouge	Ø 6 x 40 mm	0 544 766	7,85 CHF
		220	brun	Ø 6 x 40 mm	0 544 786	7,85 CHF
		280	vert	Ø 6 x 40 mm	0 544 806	7,85 CHF
Sphère						
	Ø 13 mm	120	rouge	Ø 6 x 40 mm	0 544 769	9,05 CHF

2 Outils de polissage sur tige élastiques

Ø queue 2,35 x 40 mm

Outils de polissage sur tige élastiques

Les outils de polissage sur tige sont parfaitement adaptés à l'usinage de matériaux durs et résilients comme, par ex. le titane et la céramique. Ils donnent aux métaux une surface polie mate avec d'excellents résultats de rugosité. Ces outils de polissage sont faciles à profiler quel que soit le liant utilisé.

Vitesse de rotation conseillée : entre 5 000 et 10 000 tr/min

	Dim. tête	Grain	Coloris	Dim. queue	Vitesse de rotation max.	Réf.	Prix à p. de 1 pièce
Outils de polissage sur tige, élastiques, Ø queue 2,35 x 40 mm							
Polissoir diamanté, liant moyen							
Pointu							
	Ø 4 x 13 mm	moyen / K 150	rose	Ø 2,35 x 40 mm	10000 1/min	0 542 914	41,80 CHF
		fin / K 240	gris clair	Ø 2,35 x 40 mm	10000 1/min	0 542 915	41,80 CHF
Polissoir, silicone et Sic, liant tendre							
Cylindre							
	Ø 6 x 11,5 mm	grossier / K 80	blanc	Ø 2,35 x 40 mm	10000 1/min	0 542 904	4,40 CHF
		moyen / K 150	noir	Ø 2,35 x 40 mm	10000 1/min	0 542 905	4,40 CHF
		fin / K 240	bleu clair	Ø 2,35 x 40 mm	10000 1/min	0 542 906	4,40 CHF
Pointu							
	Ø 4,5 x 12 mm	grossier / K 80	blanc	Ø 2,35 x 40 mm	10000 1/min	0 542 901	4,40 CHF
		moyen / K 150	noir	Ø 2,35 x 40 mm	10000 1/min	0 542 902	4,40 CHF
		fin / K 240	bleu clair	Ø 2,35 x 40 mm	10000 1/min	0 542 903	4,40 CHF
Polissoir technique SiC, liant dur							
Cylindre							
	Ø 10 x 12 mm	très grossier	bleu	Ø 2,35 x 40 mm	10000 1/min	0 542 910	5,30 CHF
		grossier	gris	Ø 2,35 x 40 mm	10000 1/min	0 542 911	5,30 CHF
		moyen	rouge brun	Ø 2,35 x 40 mm	10000 1/min	0 542 912	5,30 CHF
Pointu							
	Ø 3,3 x 7,5 mm	très grossier	bleu	Ø 2,35 x 40 mm	10000 1/min	0 542 907	4,75 CHF
		grossier	gris	Ø 2,35 x 40 mm	10000 1/min	0 542 908	4,75 CHF
		moyen	rouge brun	Ø 2,35 x 40 mm	10000 1/min	0 542 909	4,75 CHF

Outils de polissage sur tige élastiques

Ø queue 3 x 30 mm

	Réf.	Prix à p. de 1 kit
KIT outils de meulage et de polissage, élastiques, Ø queue 3 x 30 mm, 10 pièces		
	0 544 800	64,10 CHF
Contenu :		
2 x cylindres, Ø 5 x 15 mm, grain 80		
2 x cylindres, Ø 5 x 15 mm, grain 120		
2 x cylindres, Ø 5 x 15 mm, grain 220		
2 x cylindres, Ø 5 x 15 mm, grain 320		
1 x cylindres, Ø 4 x 13 mm, grain diamanté 1000		
1 x cylindres, Ø 4 x 13 mm, grain diamanté 3000		

Outils de polissage élastiques joke FlexPol avec support Ø queue 2,35 x 30 mm

Ces outils de polissage élastiques en carbure de silicium lié dans du caoutchouc synthétique sont spécialement conçus pour des travaux sur des matériaux durs et difficiles d'accès. Ils sont disponibles en cinq diamètres et six grains différents. Ces outils peuvent très bien être profilés indépendamment des différentes duretés des liants. Les outils peuvent être utilisés en linéaire ou par rotation. Avec les supports adaptés, leur utilisation est très facile. Par simple rotation du support, vous pouvez à la fois fixer l'outil FlexPol et le retirer tout aussi facilement.

Vitesse de rotation conseillée : 15 000 tr/min | Vitesse de rotation max. : 30 000 tr/min

	Dimensions	Grain	Coloris	Liant	Quantité d'emballage	Réf.	Prix à p. de 1 lot
Outils de polissage élastiques joke FlexPol							
	Ø 1 x 10 mm	moyen	marron foncé	extra dur	10 pièces	0 542 941-1	10,85 CHF
		très grossier	bleu	dur	10 pièces	0 542 942-1	10,85 CHF
		grossier	anthracite	dur	10 pièces	0 542 943-1	10,85 CHF
		fin	vert	tendre	10 pièces	0 542 945-1	10,85 CHF
	Ø 2 x 20 mm	grossier	bleu	dur	10 pièces	0 542 952-10	11,00 CHF
		moyen	marron foncé	extra dur	10 pièces	0 542 951-10	11,00 CHF
		moyen	gris foncé	moyen	10 pièces	0 542 953-10	11,00 CHF
		fin	rouge brun	moyen	10 pièces	0 542 954-10	11,00 CHF
		x-fin	vert	moyen	10 pièces	0 542 955-10	11,00 CHF
		xx-fin	jaune	moyen	10 pièces	0 542 956-10	11,00 CHF
	Ø 3 x 23 mm	grossier	bleu	dur	10 pièces	0 542 962-10	11,00 CHF
		moyen	marron foncé	extra dur	10 pièces	0 542 961-10	11,00 CHF
		moyen	gris foncé	moyen	10 pièces	0 542 963-10	11,00 CHF
		fin	rouge brun	moyen	10 pièces	0 542 964-10	11,00 CHF
		x-fin	vert	moyen	10 pièces	0 542 965-10	11,00 CHF
		xx-fin	jaune	moyen	10 pièces	0 542 966-10	11,00 CHF
	Ø 4 x 26 mm	grossier	bleu	dur	10 pièces	0 542 972-10	13,60 CHF
		moyen	marron foncé	extra dur	10 pièces	0 542 971-10	13,60 CHF
		moyen	gris foncé	moyen	10 pièces	0 542 973-10	13,60 CHF
		fin	rouge brun	moyen	10 pièces	0 542 974-10	13,60 CHF
		x-fin	vert	moyen	10 pièces	0 542 975-10	13,60 CHF
		xx-fin	jaune	moyen	10 pièces	0 542 976-10	13,60 CHF
	Ø 5 x 28 mm	grossier	bleu	dur	10 pièces	0 542 982-10	13,60 CHF
		moyen	marron foncé	extra dur	10 pièces	0 542 981-10	13,60 CHF
		moyen	gris foncé	moyen	10 pièces	0 542 983-10	13,60 CHF
		fin	rouge brun	moyen	10 pièces	0 542 984-10	13,60 CHF
		x-fin	vert	moyen	10 pièces	0 542 985-10	13,60 CHF
		xx-fin	jaune	moyen	10 pièces	0 542 986-10	13,60 CHF



Grain	Comparable avec FEPA
grossier	K 100
moyen	K 220
fin	K 400
x-fin	K 1000
xx-fin	K 1200

Accessoires / Pièces de rechange



	Dimensions	Réf.	Prix à p. de 1 pièce
Supports pour outil de polissage joke FlexPol, Ø queue 2,35 x 30 mm			
	Ø 1 mm	0 542 940-1	11,50 CHF
	Ø 2 mm	0 542 950	13,80 CHF
	Ø 3 mm	0 542 960	13,80 CHF
	Ø 4 mm	0 542 970	17,25 CHF
	Ø 5 mm	0 542 980	17,35 CHF

2 Limes élastiques joke PU-DIA

Limes en caoutchouc joke PU-DIA

Des diamants synthétiques liés dans du polyuréthane (PU). Elles garantissent un enlèvement remarquable de la matière sur des surfaces durcies et sont également le produit adéquat outil idéal pour éliminer les structures érodées. Grâce au liant élastique, ces outils sont très bien adaptés aux différents contours sans qu'ils risquent de se casser. Ils existent de manière standard en deux dimensions chacune disponible en six grains (d'autres configurations peuvent être commandées sur demande !).

Utilisation : à sec/humide, avec de l'eau, du fluide ou de l'huile.

Astuce : réalisez vous-même votre propre lime. Les joke PU-DIA sont très faciles à couper et à adapter.



	Dimensions	Grain	Coloris	Réf.	Prix à p. de 1 pièce
Limes élastiques joke PU-DIA					
Rectangulaire					
	10 x 10 x 100 mm	D 3	vert	0 545 801	24,20 CHF
		D 9	rouge	0 545 802	24,20 CHF
		D 15	brun	0 545 803	24,20 CHF
		D 30	acajou	0 545 804	24,20 CHF
		D 40	pourpre	0 545 805	24,20 CHF
		D 60	orange	0 545 806	24,20 CHF
	20 x 20 x 100 mm	D 3	vert	0 545 811	43,65 CHF
		D 9	rouge	0 545 812	43,65 CHF
		D 15	brun	0 545 813	43,65 CHF
		D 30	acajou	0 545 814	43,65 CHF
		D 40	pourpre	0 545 815	43,65 CHF
		D 60	orange	0 545 816	43,65 CHF

Kit outils de polissage élastomère souple Ø queue 2,35 x 30 mm

	Grain	Coloris	Dim. queue	Quantité d'emballage	Réf.	Prix à p. de 1 kit		
Kit outils de polissage élastomère souple								
	Contient 1 pièce de chaque type :		SiC 240	vert	Ø 2,35 - 30 mm	12 pièces	0 544 855	52,50 CHF
	Roue:	Dim. tête : 10 x 2 mm						
	Champignon:	Dim. tête : 10 x 2 mm						
	Cyl.:	Dim. tête : 10 x 4 mm						
	Cyl.:	Dim. tête : 6 x 10 mm						
	Trapèze (ouvert):	Dim. tête : 9 x 6 mm						
	Trapèze (fermé):	Dim. tête : 8 x 6 mm						
	Tonneau:	Dim. tête : 6 x 6 mm						
	Sphère:	Dim. tête : Ø 8 mm	SiC 400	gris	Ø 2,35 - 30 mm	12 pièces	0 544 856	52,50 CHF
	Cône:	Dim. tête : 6 x 6 mm						
	Arc en plein cintre:	Dim. tête : 6 x 6 mm						
	Arc en ogive:	Dim. tête : 6 x 12 mm						
Arc en plein cintre:	Dim. tête : 6 x 15 mm							
Boîte de rangement en matière plastique.								

Caoutchouc à roder et à polir pour fabriquer soi-même ses outils

2

Dimensions	Grain	Type	Réf.	Prix à p. de 1 pièce
Caoutchouc à roder et à polir pour fabriquer soi-même ses outils				
Tube				
Ø 6 x 200 mm	120	SG-6	0 544 951	17,05 CHF
Ø 10 x 200 mm	120	SG-100	0 544 956	16,95 CHF

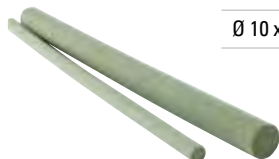

Outils de meulage liant caoutchouc CERA Sticks

Outils liant caoutchouc sur manche, plus communément appelés „sticks”. Très pratiques car ils tiennent bien en main et sont parfaitement adaptés aux contours à usiner. Ces sticks sont parfaits pour les surfaces inégales ainsi que pour les endroits difficiles d'accès. Ils sont l'outil idéal pour les travaux d'ébavurage, pour l'élimination des couleurs de revenu, pour le biseautage.

Ils sont disponibles individuellement, en différents grains ou sous forme de kits dans une boîte en plastique pratique.

Dimensions revêtement	Grain	Coloris	Réf.	Prix à p. de 1 pièce
Outils de meulage liant caoutchouc avec manche, sticks CERA				
50 x 12 x 6 mm	# 46	gris	0 544 581	22,65 CHF
50 x 12 x 6 mm	# 80	rouge	0 544 582	22,65 CHF
50 x 12 x 6 mm	# 120	bleu	0 544 583	22,65 CHF
50 x 12 x 6 mm	# 220	jaune	0 544 584	22,65 CHF
50 x 12 x 6 mm	# 320	violet	0 544 585	22,65 CHF

 *kit adapté*

	Réf.	Prix à p. de 1 lot
Kit de sticks CERA dans une boîte en matière plastique		
 Contenu : 1 stick de chaque grain	0 544 580	104,10 CHF

2 Système d'outils CRATEX® Kits

Ces outils sont en caoutchouc synthétique. Contrairement aux meules dures courantes, CRATEX® vous permet de travailler avec plus de flexibilité et en douceur, ce qui garantit une taille souple, lisse et libre. Ces outils permettent d'obtenir un meulage soigné et un polissage sans ondulation ni coloration sur des matériaux durs. Sur les matériaux doux et les matières plastiques, CRATEX® meule et polit sans rayures, reste actif, ne s'encrasse pas et donne une surface polie impeccable.

CRATEX® est idéal pour le meulage à sec ou à arrosage. Les outils résistent à tous les produits de refroidissement utilisés pendant les travaux de meulage et aux agents anticorrosifs usuels ainsi qu'à l'huile. Le recours à des pâtes diamantées permet d'augmenter la souplesse de travail.

Principaux domaines d'application :

Satinage et polissage de moules en fonte, de matrices et d'autres outils de fabrication ; lissage d'arêtes des pièces poinçonnées et découpées ainsi que du verre ; meulage de cordons de soudure après l'ébarbage ; ébavurage et satinage de pièces à usiner en matière plastique ; retouche de canaux d'injection et polissage de moules.

Les principaux avantages :

- Souples et flexibles
- Résultat de ponçage propre et sans altération de couleur
- Pour tous les métaux, les métaux non ferreux et les matières plastiques
- Parfaits pour le meulage, le polissage, l'ébavurage et le polissage
- Quatre grainures différents

Les outils CRATEX® existent en quatre grainures classiques. Le liant est coloré afin de pouvoir mieux les différencier :

(C) Grossière – vert foncé – grain 40

Pour les travaux de dégrossissage à la meule et d'ébavurage. Coupe rapidement sans s'encrasser. CRATEX® C est utilisé sur des matériaux tendres tels que le laiton, le cuivre et l'aluminium. Il permet d'obtenir une surface lisse et propre après l'ébarbage.

(M) Moyenne – marron foncé – grain 90

Pour les légers travaux d'ébavurage et de finition à la meule en général. Il permet d'obtenir, en une opération, un état de surface compris entre le dégrossissage et le polissage à la meule. CRATEX® M est recommandé pour les opérations qui succèdent au dégrossissage sur du laiton, du cuivre, de l'aluminium et de l'acier inoxydable, etc.. CRATEX® M est excellent pour polir des moules et pour tous les travaux de finition à la meule, en général.

(F) Fine – marron clair – grain 120

Il s'agit d'un grain fin extrêmement actif adapté aux travaux de polissage. Il permet d'obtenir très rapidement une surface soignée et polie. Il convient particulièrement bien aux travaux sur des aciers fortement alliés, sur de l'or et d'autres métaux précieux pour obtenir une surface de grande qualité.

(XF) Extrafine – vert clair – grain 240

Grain microfin pour le poli spéculaire ou la finition de tous les matériaux.



Vitesses de rotation maximales et optimales

Il est préférable de choisir, dans la mesure du possible, des vitesses de travail inférieures aux vitesses de rotation maximales données. Vous travaillez ainsi de manière plus économique et obtenez une qualité de surface parfaite. Ne pas dépasser la vitesse de rotation maximale.

Les vitesses de rotation indiquées dans ce catalogue pour les disques CRATEX® dont le diamètre est inférieur à 25 mm se basent sur une longueur de queue en saillie comprise entre 10 et 15 mm. Si la longueur de queue en saillie dépasse 15 mm, réduisez la vitesse de rotation de 20% tous les 5 mm supplémentaires.



Système d'outils CRATEX® Kits

2

	Réf.	Prix à p. de 1 kit
--	------	-----------------------

Kit CRATEX® 778, 68 pièces

Fourni dans une boîte en matière plastique comprenant :

- 8 tiges CRATEX®, forme 4
- 8 tiges CRATEX®, forme 6
- 8 tiges CRATEX®, forme 8
- 8 tiges CRATEX®, forme 10
- 8 tiges CRATEX®, forme 11
- 8 tiges CRATEX®, forme 12
- 8 tiges CRATEX®, forme 14
- 8 tiges CRATEX®, forme 15
- triés uniformément dans les quatre granulométries CRATEX®
- 2 queues réceptrices pour les tiges, forme 12 (Ø 3 mm)
- 2 queues réceptrices pour les tiges, forme 13 (Ø 3 mm)

0 545 291 192,60 CHF

	Réf.	Prix à p. de 1 kit
--	------	-----------------------

Kit CRATEX® 777, 84 pièces

Fourni dans une boîte en plastique comprenant :



- 8 disques CRATEX®, forme 2
- 16 tiges CRATEX®, forme 6
- 16 tiges CRATEX®, forme 8
- 8 tiges CRATEX®, forme 10
- 8 disques CRATEX®, forme 54
- 16 disques CRATEX®, forme 74
- 8 disques CRATEX®, forme 86
- triés uniformément dans les quatre granulométries CRATEX®
- 2 queues réceptrices pour les tiges, forme 22 (Ø 3 mm)
- 2 queues réceptrices pour les tiges, forme 12 (Ø 3 mm)

0 545 292 173,25 CHF

2 Système d'outils CRATEX® Meules liant caoutchouc pour montage sur queue

Forme	Dimensions	Grain	Type	Pour type de queue	Réf.	Prix à p. de 1 pièce
Meules liant caoutchouc pour montage sur queue CRATEX®						
	Disques façonnés	Ø 16 x 2,5 mm	C-grossier 40	2	21, 22, 23, 25	0 545 005 1,05 CHF
		Ø 16 x 2,5 mm	M-moyen 90	2	21, 22, 23, 25	0 545 006 1,05 CHF
		Ø 16 x 2,5 mm	F-fin 120	2	21, 22, 23, 25	0 545 007 1,05 CHF
		Ø 16 x 2,5 mm	XF-extra fin 240	2	21, 22, 23, 25	0 545 008 1,05 CHF
		Ø 25 x 3 mm	C-grossier 40	5	21, 22, 23, 25	0 545 009 1,75 CHF
		Ø 25 x 3 mm	M-moyen 90	5	21, 22, 23, 25	0 545 010 1,75 CHF
		Ø 25 x 3 mm	F-fin 120	5	21, 22, 23, 25	0 545 011 1,75 CHF
		Ø 25 x 3 mm	XF-extra fin 240	5	21, 22, 23, 25	0 545 012 1,75 CHF
	Tiges cylindriques	Ø 6 x 12,5 mm	C-grossier 40	4	11, 12	0 545 017 1,20 CHF
		Ø 6 x 12,5 mm	M-moyen 90	4	11, 12	0 545 018 1,20 CHF
		Ø 6 x 12,5 mm	F-fin 120	4	11, 12	0 545 019 1,20 CHF
		Ø 6 x 12,5 mm	XF-extra fin 240	4	11, 12	0 545 020 1,20 CHF
		Ø 6 x 22 mm	C-grossier 40	6	11, 12	0 545 021 1,40 CHF
		Ø 6 x 22 mm	M-moyen 90	6	11, 12	0 545 022 1,40 CHF
		Ø 6 x 22 mm	F-fin 120	6	11, 12	0 545 023 1,40 CHF
		Ø 6 x 22 mm	XF-extra fin 240	6	11, 12	0 545 024 1,40 CHF
	Ogives	Ø 7 x 25 mm	C-grossier	8	11, 12	0 545 029 1,40 CHF
		Ø 7 x 25 mm	M-moyen 90	8	11, 12	0 545 030 1,40 CHF
		Ø 7 x 25 mm	F-fin 120	8	11, 12	0 545 031 1,40 CHF
		Ø 7 x 25 mm	XF-extra fin 240	8	11, 12	0 545 032 1,40 CHF
		Ø 9,5 x 16 mm	C-grossier 40	10	11, 12	0 545 033 1,50 CHF
		Ø 9,5 x 16 mm	M-moyen 90	10	11, 12	0 545 034 1,50 CHF
		Ø 9,5 x 16 mm	F-fin 120	10	11, 12	0 545 035 1,50 CHF
		Ø 9,5 x 16 mm	XF-extra fin 240	10	11, 12	0 545 036 1,50 CHF
		Ø 9,5 x 25 mm	C-grossier 40	11	13, 14	0 545 037 2,65 CHF
		Ø 9,5 x 25 mm	M-moyen 90	11	13, 14	0 545 038 2,65 CHF
		Ø 9,5 x 25 mm	F-fin 120	11	13, 14	0 545 039 2,65 CHF
		Ø 9,5 x 25 mm	XF-extra fin 240	11	13, 14	0 545 040 2,65 CHF
	Ø 12,5 x 22 mm	C-grossier 40	15	13, 14	0 545 041 2,90 CHF	
	Ø 12,5 x 22 mm	M-moyen 90	15	13, 14	0 545 042 2,90 CHF	
	Ø 12,5 x 22 mm	F-fin 120	15	13, 14	0 545 043 2,90 CHF	
	Ø 12,5 x 22 mm	XF-extra fin 240	15	13, 14	0 545 044 2,90 CHF	

Système d'outils CRATEX® Meules liant caoutchouc pour montage sur queue





Forme	Dimensions	Grain	Type	Pour type de queue	Réf.	Prix à p. de 1 pièce	
	Disques	Ø 16 x 2,3 mm	C-grossier 40	53	21, 22, 23, 25	0 545 073	1,10 CHF
		Ø 16 x 2,3 mm	M-moyen 90	53	21, 22, 23, 25	0 545 074	1,10 CHF
		Ø 16 x 2,3 mm	F-fin 120	53	21, 22, 23, 25	0 545 075	1,10 CHF
		Ø 16 x 2,3 mm	XF-extra fin 240	53	21, 22, 23, 25	0 545 076	1,10 CHF
		Ø 16 x 3 mm	C-grossier 40	54	21, 22, 23, 25	0 545 077	1,35 CHF
		Ø 16 x 3 mm	M-moyen 90	54	21, 22, 23, 25	0 545 078	1,35 CHF
		Ø 16 x 3 mm	F-fin 120	54	21, 22, 23, 25	0 545 079	1,35 CHF
		Ø 16 x 3 mm	XF-extra fin 240	54	21, 22, 23, 25	0 545 080	1,35 CHF
		Ø 22 x 3 mm	C-grossier 40	74	21, 22, 23, 25	0 545 085	1,50 CHF
		Ø 22 x 3 mm	M-moyen 90	74	21, 22, 23, 25	0 545 086	1,50 CHF
		Ø 22 x 3 mm	F-fin 120	74	21, 22, 23, 25	0 545 087	1,50 CHF
		Ø 22 x 3 mm	XF-extra fin 240	74	21, 22, 23, 25	0 545 088	1,50 CHF
		Ø 22 x 4,5 mm	C-grossier 40	76	21, 22, 23, 25	0 545 089	2,00 CHF
		Ø 22 x 4,5 mm	M-moyen 90	76	21, 22, 23, 25	0 545 090	2,00 CHF
		Ø 22 x 4,5 mm	F-fin 120	76	21, 22, 23, 25	0 545 091	2,00 CHF
		Ø 22 x 4,5 mm	XF-extra fin 240	76	21, 22, 23, 25	0 545 092	2,00 CHF
	Ø 25 x 3 mm	C-grossier 40	80	21, 22, 23, 25	0 545 101	1,95 CHF	
	Ø 25 x 3 mm	M-moyen 90	80	21, 22, 23, 25	0 545 102	1,95 CHF	
	Ø 25 x 3 mm	F-fin 120	80	21, 22, 23, 25	0 545 103	1,95 CHF	
	Ø 25 x 3 mm	XF-extra fin 240	80	21, 22, 23, 25	0 545 104	1,95 CHF	
	Cône	Ø 16/6 x 25 mm	M-moyen 90	1340	31	0 545 118	13,90 CHF
		Ø 16/6 x 25 mm	F-fin 120	1340	31	0 545 119	13,90 CHF

Système d'outils CRATEX® Disques de meulage liant caoutchouc pour le meulage élastique

Dimensions	Dim. alésage	Grain	Type	Vitesse de rotation max.	Réf.	Prix à p. de 1 pièce	
Disques de meulage en caoutchouc CRATEX®							
	Ø 38 x 3 mm	3 mm	M-moyen 90	152	15000 1/min	0 545 302	9,20 CHF
	Ø 38 x 9,5 mm	6 mm	M-moyen 90	156	15000 1/min	0 545 314	20,75 CHF
	Ø 50 x 3 mm	6 mm	C-grossier 40	202	10500 1/min	0 545 321	15,20 CHF
			F-fin 120	202	10500 1/min	0 545 323	15,20 CHF
	Ø 50 x 4,5 mm	6 mm	M-moyen 90	203	10500 1/min	0 545 326	15,45 CHF
	Ø 50 x 6 mm	6 mm	C-grossier 40	204	10500 1/min	0 545 329	18,30 CHF
			F-fin 120	204	10500 1/min	0 545 331	18,30 CHF
	Ø 75 x 6 mm	6 mm	M-moyen 90	304	7000 1/min	0 545 358	34,40 CHF
	Ø 125 x 6 mm	25 mm	XF-extra fin 240	504	4200 1/min	0 545 408	63,15 CHF



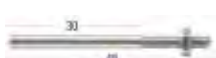









2 Système d'outils CRATEX®

Queues réceptrices et supports de disques de meulage

	Pour diamètre d'alésage	Dim. queue	Type	Réf.	Prix à p. de 1 pièce
Queues réceptrices CRATEX®					
	Ø 2 mm	Ø 2,35 mm	11	0 545 271	1,45 CHF
	Ø 2 mm	Ø 3 mm	12	0 545 272	1,45 CHF
	Ø 3 mm	Ø 3 mm	13	0 545 273	1,45 CHF
	Ø 3 mm	Ø 6 mm	14	0 545 274	1,70 CHF

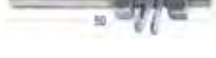

Système d'outils CRATEX®

Queues réceptrices et supports de disques de meulage

	Pour diamètre d'alésage	Dim. queue	Type	Dim. max. de la meule	Réf.	Prix à p. de 1 pièce
Supports de disques de meulage CRATEX®						
	Ø 1,5 – 1,8 mm	Ø 2,35 x 30/15 mm	25	Ø 38 x 4,5 mm	0 545 279	1,60 CHF
	Ø 1,5 – 1,8 mm	Ø 2,35 x 28/40 mm	21	Ø 38 x 4,5 mm	0 545 275	1,85 CHF
	Ø 1,5 – 1,8 mm	Ø 3 x 40/30 mm	24	Ø 38 x 3 mm	0 545 278	1,85 CHF
	Ø 1,5 – 1,8 mm	Ø 3 x 42 mm	22	Ø 38 x 4,5 mm	0 545 276	1,85 CHF
	Ø 1/8" / Ø 3,2 mm	Ø 3 x 40/30 mm	28	Ø 38 x 5,5 mm	0 545 296	2,95 CHF
	Ø 1,5 – 1,8 mm	Ø 3 x 40 mm	26	Ø 25 x 8,5 mm	0 545 280	2,35 CHF
	Ø 1,5 – 1,8 mm	Ø 6 x 42 mm	23	Ø 38 x 4,5 mm	0 545 277	1,85 CHF
	Ø 1,5 – 1,8 mm	Ø 6 x 40 mm	27	Ø 25 x 8,5 mm	0 545 281	2,35 CHF
	Ø 3 mm	Ø 6 x 40 mm	33	Ø 45 x 6 mm	0 545 269	19,95 CHF
	Ø 6 mm	Ø 6 x 25 mm	41	Ø 75 x 9,5 mm	0 545 282	7,15 CHF
	Ø 6 mm	Ø 6 x 40 mm	42	Ø 75 x 20 mm	0 545 283	5,25 CHF
	Ø 1/4" / Ø 6,3 mm	Ø 6 x 30 mm	31	Ø 75 x 25 mm	0 545 284	19,00 CHF
	Ø 1/4" / Ø 6,3 mm	Ø 6 x 40 mm	32	Ø 75 x 20 mm	0 545 297	14,30 CHF

Système d'outils CRATEX®

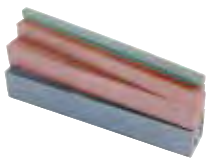
Baguettes en caoutchouc pour les machines à limer à main

Dimensions	Grain	Type	Réf.	Prix à p. de 1 pièce
Baguettes en caoutchouc CRATEX®				
Carrée				
	6 x 6 x 150 mm	C-grossier 40	6202	0 545 171 16,45 CHF
		M-moyen 90	6202	0 545 172 16,45 CHF
		F-fin 120	6202	0 545 173 16,45 CHF
		XF-très fin 240	6202	0 545 174 16,45 CHF
	12,5 x 12,5 x 150 mm	C-grossier 40	6404	0 545 175 27,80 CHF
		M-moyen 90	6404	0 545 176 27,80 CHF
		F-fin 120	6404	0 545 177 27,80 CHF
		XF-très fin 240	6404	0 545 178 27,80 CHF
	18 x 18 x 150 mm	C-grossier 40	6606	0 545 179 47,95 CHF
		M-moyen 90	6606	0 545 180 47,95 CHF
		F-fin 120	6606	0 545 181 47,95 CHF
		XF-très fin 240	6606	0 545 182 47,95 CHF
Ronde				
	Ø 4,8 x 150 mm	M-moyen 90	036	0 545 228 13,60 CHF
		F-fin 120	036	0 545 229 13,60 CHF
	Ø 6 x 150 mm	C-grossier 40	046	0 545 231 14,75 CHF
		M-moyen 90	046	0 545 232 14,75 CHF
		F-fin 120	046	0 545 233 14,75 CHF
		XF-très fin 240	046	0 545 234 14,75 CHF
	Ø 9,5 x 150 mm	M-moyen 90	066	0 545 240 16,75 CHF
		F-fin 120	066	0 545 241 16,75 CHF
		XF-très fin 240	066	0 545 242 16,75 CHF
	Ø 12,5 x 150 mm	C-grossier 40	086	0 545 243 23,30 CHF
		M-moyen 90	086	0 545 244 23,30 CHF
		F-fin 120	086	0 545 245 23,30 CHF
		XF-très fin 240	086	0 545 246 23,30 CHF
	Ø 16 x 150 mm	M-moyen 90	0106	0 545 248 35,15 CHF
		F-fin 120	0106	0 545 249 35,15 CHF
	Ø 18 x 150 mm	C-grossier 40	0126	0 545 251 43,10 CHF
		M-moyen 90	0126	0 545 252 43,10 CHF
		F-fin 120	0126	0 545 253 43,10 CHF
	Ø 25 x 150 mm	F-fin 120	0166	0 545 261 75,90 CHF
Rectangulaire				
	25 x 3 x 150 mm	C-grossier 40	6801	0 545 191 23,45 CHF
		M-moyen 90	6801	0 545 192 23,45 CHF
		F-fin 120	6801	0 545 193 23,45 CHF
	25 x 6 x 150 mm	C-grossier 40	6802	0 545 199 27,80 CHF
		M-moyen 90	6802	0 545 200 27,80 CHF
		F-fin 120	6802	0 545 201 27,80 CHF
	25 x 9,5 x 150 mm	C-grossier 40	6803	0 545 203 31,60 CHF
		M-moyen 90	6803	0 545 204 31,60 CHF
		F-fin 120	6803	0 545 205 31,60 CHF
		XF-très fin 240	6803	0 545 206 31,60 CHF

Pierres à meuler et à polir

237 Pierres joke

253 Pierres Boride®

263 Supports pour pierres à meuler et à polir

242 Pierres Gesswein®

260 Pierres d'établi



Type	Page	Acier à outils	Acier	Structures érodées	Acier inoxydable	Aluminium	Non ferreux	Carbure de tungstène
FD	237	◆						◆
JB 1	238	◆	◆	◆				
JB 2	239	◆	◆	◆				
C-AS	240	◆	◆		◆	◆	◆	
Royal S	241	◆	◆	◆				
EDM BLUE	242	◆	◆	◆				
OT	243	◆	◆	◆				
EDM	244	◆	◆	◆				
DIEMAKER	245	◆	◆			◆	◆	
MOLDMAKER	247	◆	◆		◆	◆	◆	
ULTRASOFT	248	◆	◆	◆	◆	◆	◆	
PREMIUM WHITE	249	◆	◆		◆	◆	◆	
G2	250	◆	◆		◆			
SUPER FINE	251	◆	◆		◆	◆	◆	
GP-STONE	252	◆	◆	◆				
CS-HD	253	◆	◆	◆				
T2	253	◆		◆	◆			
Orange EDM	254	◆	◆	◆				
A0	255	◆	◆	◆				
Golden Star	256	◆	◆					
AM-2	257	◆	◆		◆	◆	◆	
RO-MED	258	◆	◆	◆				
RASP	259	◆	◆	◆	◆	◆	◆	
CS-M	260	◆	◆					

Pierres à meuler et à polir

joke FD

Ces pierres en céramique oxydée sont faites de cristaux mixtes d'une dureté exceptionnelle. La matière principale est l'oxyde d'aluminium. À l'état naturel, ce cristal s'appelle le rubis. C'est de là que vient la désignation « Ruby Stones » ou « Degussit ». Les pierres dépourvues de liant, sont absolument indéformables et s'usent peu. Elles sont idéales pour l'utilisation à la main et pour les systèmes de polissage à ultrasons.

Astuce : elles sont parfaites pour l'usinage de métaux durs et la super finition.



Liant

1	2	3	4	5
tendre				dur

Enlèvement de matière

1	2	3	4	5
lent			rapide	

Usure

1	2	3	4	5
lent				rapide

Application

1	2	3	4	5
Travail préparatoire				Finition

Dimensions	Grain	Type	Réf.	Prix à p. de 1 pièce
Pierres à meuler et à polir joke FD				
Feuille de sauge				
4 x 1,5 x 100 mm	fin	FD	0 401 570	32,60 CHF
Triangulaire				
2 x 50 mm	fin	FD	0 401 566	9,70 CHF
3 x 100 mm	fin	FD	0 401 567	28,95 CHF
4 x 100 mm	fin	FD	0 401 586	68,50 CHF
	moyen	FD	0 401 587	68,65 CHF
5 x 1,5 x 100 mm	fin	FD	0 401 571	32,30 CHF
6 x 100 mm	fin	FD	0 401 588	85,30 CHF
	moyen	FD	0 401 589	73,95 CHF
8 x 100 mm	fin	FD	0 401 590	125,30 CHF
	moyen	FD	0 401 591	107,95 CHF
Carrée				
1 x 50 mm	fin	FD	0 401 568	8,10 CHF
2 x 100 mm	fin	FD	0 401 569	19,15 CHF
4 x 100 mm	fin	FD	0 401 592	93,75 CHF
	moyen	FD	0 401 593	82,40 CHF
6 x 100 mm	fin	FD	0 401 594	88,40 CHF
	moyen	FD	0 401 595	75,70 CHF
8 x 100 mm	fin	FD	0 401 596	110,05 CHF
	moyen	FD	0 401 597	109,85 CHF
Ronde				
Ø 1 x 50 mm	fin	FD	0 401 563	9,65 CHF
Ø 2 x 100 mm	fin	FD	0 401 564	19,15 CHF
Ø 3 x 100 mm	fin	FD	0 401 565	19,25 CHF
Ø 4 x 100 mm	fin	FD	0 401 580	87,35 CHF
	moyen	FD	0 401 581	80,00 CHF
Ø 6 x 100 mm	fin	FD	0 401 582	96,15 CHF
	moyen	FD	0 401 583	88,85 CHF
Ø 8 x 100 mm	fin	FD	0 401 584	107,70 CHF
	moyen	FD	0 401 585	106,20 CHF
Demi-ronde				
Ø 4 x 100 mm	fin	FD	0 401 562	32,60 CHF
Rectangulaire				
3 x 0,3 x 50 mm	fin	FD	0 401 561	9,70 CHF
6 x 3 x 100 mm	fin	FD	0 401 576	67,80 CHF
	moyen	FD	0 401 577	66,70 CHF
8 x 6 x 100 mm	fin	FD	0 401 578	100,40 CHF
	moyen	FD	0 401 579	86,70 CHF

2 Pierres à meuler et à polir joke JB1

Ces pierres à meuler et à polir sont en corindon raffiné rose dans un liant tendre. Elles s'utilisent également à sec. Si vous utilisez les pierres à meuler et à polir sans huile, éliminez simplement les résidus des travaux de meulage avec un pinceau. Elles conviennent aux matières tendres et dures, comme par ex. les surfaces et contours fraisés ou rectifiés.



Liant

1	2	3	4	5
tendre				dur

Enlèvement de la matière

1	2	3	4	5
lent				rapide

Usure

1	2	3	4	5
lent				rapide

Application

1	2	3	4	5
Travail préparatoire				Finition

Dimensions	Grain	Type	Réf.	Prix à p. de 1 pièce
Pierres à meuler et à polir joke JB1				
Carrée				
6 x 6 x 150 mm	80	JB1	0 401 675	10,10 CHF
	120	JB1	0 401 676	10,10 CHF
	180	JB1	0 401 677	10,10 CHF
4 x 4 x 150 mm	120	JB1	0 401 805	8,55 CHF
	180	JB1	0 401 815	8,55 CHF
Rectangulaire				
6 x 3 x 150 mm	80	JB1	0 401 801	8,55 CHF
	120	JB1	0 401 806	8,55 CHF
	180	JB1	0 401 816	8,55 CHF
13 x 3 x 150 mm	80	JB1	0 401 802	12,50 CHF
	120	JB1	0 401 807	10,00 CHF
	180	JB1	0 401 817	12,50 CHF
13 x 6 x 150 mm	80	JB1	0 401 803	13,70 CHF
	120	JB1	0 401 808	13,70 CHF
	180	JB1	0 401 818	13,70 CHF
20 x 10 x 150 mm	80	JB1	0 401 804	23,25 CHF
	120	JB1	0 401 809	23,25 CHF
	180	JB1	0 401 819	23,25 CHF

Huile (fluide) pour toutes les pierres à meuler et à polir

C'est l'huile idéale pour toutes les pierres à meuler et à polir. Elle est très économique à l'usage et presque inodore. L'huile empêche tout encrassement des pierres pendant le travail et permet ainsi d'augmenter leur performance abrasive. Il en résulte une surface brillante et homogène.

Contenu	Réf.	Prix à p. de 1 pièce
Huile (fluide) pour pierres à meuler et polir		
1 litre	0 401 870	28,50 CHF
5 litres	0 401 870-5	131,45 CHF



Pierres à meuler et à polir

joke JB2

Ces pierres en corindon raffiné sulfuré conviennent surtout aux travaux effectués sur des surfaces et des contours érodés. Le liant dur garantit une très grande stabilité des arêtes de la pierre et empêche, en même temps, tout encrassement rapide de la pierre. Lors de l'usinage, nous vous recommandons d'utiliser aussi de l'huile pour limes (fluide).



Dimensions	Grain	Type	Réf.	Prix à p. de 1 pièce
Pierres à meuler et à polir joke JB2				
Rectangulaire				
6 x 3 x 150 mm	180	JB2	0 401 821	11,30 CHF
	320	JB2	0 401 826	11,30 CHF
	600	JB2	0 401 841	14,70 CHF
13 x 3 x 150 mm	180	JB2	0 401 822	11,30 CHF
	320	JB2	0 401 827	11,30 CHF
13 x 6 x 150 mm	120	JB2	0 401 813	14,55 CHF
	180	JB2	0 401 823	14,55 CHF
	320	JB2	0 401 828	14,55 CHF
	600	JB2	0 401 843	18,80 CHF
20 x 10 x 150 mm	120	JB2	0 401 814	23,25 CHF
	320	JB2	0 401 829	23,25 CHF

Liant

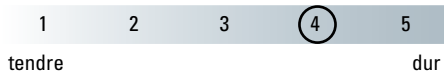

Enlèvement de la matière

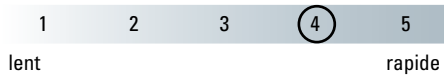

Usure

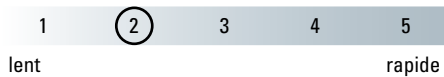

Application

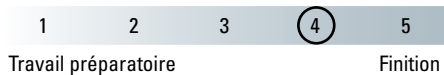

2 Pierres à meuler et à polir joke C-AS

Les pierres joke C-AS sont en corindon raffiné blanc vulcanisé au graphite ce qui empêche les craquelures. La composition est dure et donne ainsi des arêtes stables. Il est recommandé d'utiliser du fluide ou de l'huile pour limes.



Liant

1	2	3	4	5
tendre				dur

Enlèvement de la matière

1	2	3	4	5
lent				rapide

Usure

1	2	3	4	5
lent				rapide

Application

1	2	3	4	5
Travail préparatoire				Finition

Dimensions	Grain	Type	Réf.	Prix à p. de 1 pièce
Pierre à meuler et à polir joke C-AS				
Carrée				
6 x 6 x 125 mm	220	C-AS	0 414 023	14,70 CHF
	320	C-AS	0 414 024	14,70 CHF
	400	C-AS	0 414 025	14,70 CHF
	600	C-AS	0 414 026	17,60 CHF
	800	C-AS	0 414 027	17,60 CHF
	1000	C-AS	0 414 028	17,60 CHF
	1200	C-AS	0 414 029	17,60 CHF
Rectangulaire				
12 x 3 x 125 mm	220	C-AS	0 414 033	14,70 CHF
	320	C-AS	0 414 034	14,70 CHF
	400	C-AS	0 414 035	14,70 CHF
	600	C-AS	0 414 036	17,60 CHF
	800	C-AS	0 414 037	17,60 CHF
	1000	C-AS	0 414 038	17,60 CHF
	1200	C-AS	0 414 039	17,60 CHF
12 x 6 x 125 mm	220	C-AS	0 414 043	18,80 CHF
	320	C-AS	0 414 044	18,80 CHF
	400	C-AS	0 414 045	18,80 CHF
	600	C-AS	0 414 046	23,05 CHF
	800	C-AS	0 414 047	23,05 CHF
	1000	C-AS	0 414 048	23,05 CHF
	1200	C-AS	0 414 049	23,05 CHF

Pierres à meuler et à polir joke Royal S

Ces pierres à meuler en oxyde d'aluminium dotées d'une imprégnation d'huile spéciale sont très dures. Elles conviennent aux travaux de finition sur les métaux durs et tendres. La surface de meulage très douce permet d'obtenir des résultats excellents et même une super finition. Les contours conservent leur forme.



Liant

1	2	3	4	5
tendre				dur

Enlèvement de la matière

1	2	3	4	5
lent				rapide

Usure

1	2	3	4	5
lent				rapide

Application

1	2	3	4	5
Travail préparatoire				Finition

Dimensions	Grain	Type	Réf.	Prix à p. de 1 pièce
Pierres à meuler et à polir joke Royal S				
Carrée				
6 x 6 x 150 mm	320	Royal S	0 401 862	15,15 CHF
	400	Royal S	0 401 863	15,15 CHF
	600	Royal S	0 401 864	18,20 CHF
	800	Royal S	0 401 865	20,65 CHF
	1000	Royal S	0 401 866	22,70 CHF
Rectangulaire				
6 x 3 x 150 mm	320	Royal S	0 401 831	13,70 CHF
	400	Royal S	0 401 836	13,70 CHF
	600	Royal S	0 401 846	17,15 CHF
	800	Royal S	0 401 851	18,80 CHF
	1000	Royal S	0 401 856	21,00 CHF
13 x 3 x 150 mm	320	Royal S	0 401 832	16,60 CHF
	400	Royal S	0 401 837	16,60 CHF
	600	Royal S	0 401 847	19,80 CHF
	800	Royal S	0 401 852	21,00 CHF
	1000	Royal S	0 401 857	23,50 CHF
13 x 6 x 150 mm	320	Royal S	0 401 833	18,80 CHF
	400	Royal S	0 401 838	18,80 CHF
	600	Royal S	0 401 848	23,05 CHF
	800	Royal S	0 401 853	24,90 CHF
	1000	Royal S	0 401 858	26,95 CHF

2 Pierres à meuler et à polir Gesswein® EDM BLUE

Pierres à l'oxyde d'aluminium de qualité supérieure. Ce sont les pierres les plus dures de Gesswein®. Elles sont idéales pour une utilisation avec des machines à limer à main ou des systèmes de polissage à ultrasons. Ces pierres étant nettement plus dures que celles de la série EDM, elles sont idéales pour éliminer rapidement la peau d'érosion dure. Vous obtiendrez d'excellents résultats si vous les utilisez avec du fluide.

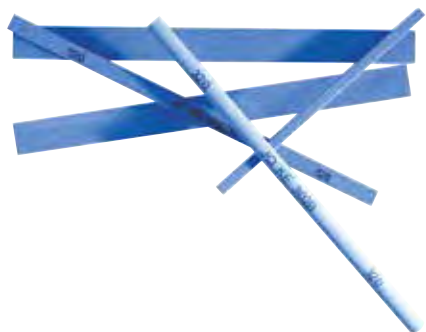

Liant

1	2	3	4	5
tendre				dur

Enlèvement de la matière

1	2	3	4	5
lent			rapide	

Usure

1	2	3	4	5
lent		rapide		

Application

1	2	3	4	5
Travail préparatoire			Finition	

Dimensions	Grain	Type	Réf.	Prix à p. de 1 pièce
Pierres à meuler et à polir Gesswein® EDM BLUE				
Carrée				
4 x 4 x 100 mm	120	EDM BLUE 61	0 401 601	4,80 CHF
	180	EDM BLUE 62	0 401 602	4,80 CHF
	220	EDM BLUE 622	0 401 603	4,80 CHF
	320	EDM BLUE 63	0 401 604	4,80 CHF
	400	EDM BLUE 64	0 401 605	4,80 CHF
	600	EDM BLUE 66	0 401 606	5,40 CHF
6 x 6 x 150 mm	120	EDM BLUE 6122	0 401 613	7,15 CHF
	180	EDM BLUE 6182	0 401 614	7,15 CHF
	220	EDM BLUE 6202	0 401 615	7,15 CHF
	320	EDM BLUE 6302	0 401 616	7,55 CHF
	400	EDM BLUE 6402	0 401 617	7,55 CHF
	600	EDM BLUE 6602	0 401 618	9,70 CHF
Ronde				
Ø 6 x 150 mm	120	EDM BLUE E122	0 401 637	13,55 CHF
	180	EDM BLUE E182	0 401 638	13,55 CHF
	320	EDM BLUE E302	0 401 639	19,10 CHF
Rectangulaire				
6 x 3 x 150 mm	120	EDM BLUE 6121	0 401 607	6,70 CHF
	180	EDM BLUE 6181	0 401 608	6,70 CHF
	220	EDM BLUE 6201	0 401 609	6,70 CHF
	320	EDM BLUE 6301	0 401 610	7,05 CHF
	400	EDM BLUE 6401	0 401 611	7,05 CHF
	600	EDM BLUE 6601	0 401 612	8,75 CHF
13 x 1,6 x 150 mm	120	EDM BLUE 6120	0 401 619	7,25 CHF
	180	EDM BLUE 6180	0 401 620	7,25 CHF
	220	EDM BLUE 6200	0 401 621	7,25 CHF
	320	EDM BLUE 6300	0 401 622	8,60 CHF
	400	EDM BLUE 6400	0 401 623	8,60 CHF
	600	EDM BLUE 6600	0 401 624	9,90 CHF
13 x 3 x 150 mm	120	EDM BLUE 6123	0 401 625	7,75 CHF
	180	EDM BLUE 6183	0 401 626	7,75 CHF
	220	EDM BLUE 6203	0 401 627	7,75 CHF
	320	EDM BLUE 6303	0 401 628	8,60 CHF
	400	EDM BLUE 6403	0 401 629	8,60 CHF
	600	EDM BLUE 6603	0 401 630	11,60 CHF
13 x 6 x 150 mm	120	EDM BLUE 6124	0 401 631	10,15 CHF
	180	EDM BLUE 6184	0 401 632	10,15 CHF
	220	EDM BLUE 6204	0 401 633	10,15 CHF
	320	EDM BLUE 6304	0 401 634	10,70 CHF
	400	EDM BLUE 6404	0 401 635	10,70 CHF
	600	EDM BLUE 6604	0 401 636	15,35 CHF

Pierres à meuler et à polir Gesswein® OT

Ces pierres dures en oxyde d'aluminium blanc sont utilisées avec succès pour les travaux délicats sur les métaux durs et tendres, et notamment pour la finition des rainures et des endroits difficiles d'accès. Le procédé d'imprégnation astucieux à l'huile permet aux pierres OT de ne pas s'encrasser et de donner un excellent résultat.



Liant

1	2	3	4	5
tendre				dur

Enlèvement de la matière

1	2	3	4	5
lent				rapide

Usure

1	2	3	4	5
lent				rapide

Application

1	2	3	4	5
Travail préparatoire				Finition

Dimensions	Grain	Type	Réf.	Prix à p. de 1 pièce
Pierres à meuler et à polir Gesswein® OT				
Carrée				
4 x 4 x 100 mm	120	OT 51	0 401 276	4,80 CHF
	220	OT 52	0 401 277	4,80 CHF
	320	OT 53	0 401 278	4,80 CHF
	400	OT 54	0 401 279	4,80 CHF
	600	OT 56	0 401 280	5,40 CHF
4 x 4 x 150 mm	120	OT 51	0 401 202	6,55 CHF
	220	OT 52	0 401 203	6,55 CHF
	320	OT 53	0 401 204	6,55 CHF
	400	OT 54	0 401 205	6,55 CHF
	600	OT 56	0 401 206	7,35 CHF
6 x 6 x 150 mm	120	OT 5102	0 401 286	7,75 CHF
	220	OT 5202	0 401 287	7,75 CHF
	320	OT 5302	0 401 288	8,30 CHF
	400	OT 5402	0 401 289	8,30 CHF
	600	OT 5602	0 401 290	10,45 CHF
Rectangulaire				
6 x 3 x 150 mm	120	OT 5101	0 401 281	7,25 CHF
	220	OT 5201	0 401 282	7,25 CHF
	320	OT 5301	0 401 283	7,55 CHF
	400	OT 5401	0 401 284	7,55 CHF
	600	OT 5601	0 401 285	9,35 CHF
13 x 3 x 150 mm	120	OT 5103	0 401 291	8,30 CHF
	220	OT 5203	0 401 292	8,30 CHF
	320	OT 5303	0 401 293	9,20 CHF
	400	OT 5403	0 401 294	9,20 CHF
	600	OT 5603	0 401 295	11,05 CHF
13 x 6 x 150 mm	120	OT 5104	0 401 296	10,60 CHF
	220	OT 5204	0 401 297	10,60 CHF
	320	OT 5304	0 401 298	11,90 CHF
	400	OT 5404	0 401 299	11,90 CHF
	600	OT 5604	0 401 300	15,05 CHF
25 x 13 x 150 mm	120	OT	0 401 254	11,45 CHF
	220	OT	0 401 255	12,30 CHF
	320	OT	0 401 256	15,85 CHF
	400	OT	0 401 257	17,15 CHF
	600	OT	0 401 258	17,15 CHF
13 x 6 x 150 mm	120	OT	0 401 296	10,60 CHF
	220	OT	0 401 297	10,60 CHF
	320	OT	0 401 298	11,90 CHF
	400	OT	0 401 299	11,90 CHF
	600	OT	0 401 300	15,05 CHF
25 x 13 x 150 mm	120	OT	0 401 254	11,45 CHF
	220	OT	0 401 255	12,30 CHF
	320	OT	0 401 256	15,85 CHF
	400	OT	0 401 257	17,15 CHF
	600	OT	0 401 258	17,15 CHF

2 Pierres à meuler et à polir Gesswein® EDM

La qualité de meulage obtenue avec ces pierres s'avère idéale pour les travaux sur des moules fabriqués par électro-érosion. L'oxyde d'aluminium de qualité supérieure tranchant et taillant, permet d'enlever très rapidement la couche superficielle extrêmement dure qui reste après le traitement par électro-érosion. Les pierres EDM sont très dures, de forme stable, elles ne s'encrassent pas. Il est ensuite possible d'affiner la surface en utilisant des pierres DF à grainure plus fine.



Liant

1	2	3	4	5
tendre				dur

Enlèvement de la matière

1	2	3	4	5
lent				rapide

Usure

1	2	3	4	5
lent				rapide

Application

1	2	3	4	5
Travail préparatoire				Finition

Dimensions	Grain	Type	Réf.	Prix à p. de 1 pièce
Pierres à meuler et à polir Gesswein® EDM				
Carrée				
4 x 4 x 100 mm	180	EDM 62	0 401 002	4,80 CHF
	220	EDM 622	0 401 755	4,80 CHF
	320	EDM 63	0 401 003	4,80 CHF
	400	EDM 64	0 401 710	4,80 CHF
	600	EDM 66	0 401 711	5,40 CHF
6 x 6 x 150 mm	120	EDM 6122	0 401 010	7,15 CHF
	180	EDM 6182	0 401 011	7,15 CHF
	220	EDM 6202	0 401 752	7,15 CHF
	320	EDM 6302	0 401 012	7,55 CHF
	400	EDM 6402	0 401 716	7,55 CHF
	600	EDM 6602	0 401 717	9,70 CHF
10 x 10 x 150 mm	120	EDM 6128	0 401 019	10,25 CHF
	180	EDM 6188	0 401 020	10,25 CHF
	320	EDM 6308	0 401 021	11,20 CHF
Ronde				
Ø 6 x 150 mm	120	EDM 122	0 401 264	13,55 CHF
	180	EDM 182	0 401 265	13,55 CHF
	320	EDM 302	0 401 266	14,85 CHF
	400	EDM 402	0 401 722	19,10 CHF
	220	EDM 222	0 401 750	13,55 CHF
Rectangulaire				
6 x 3 x 150 mm	120	EDM 6121	0 401 007	6,70 CHF
	180	EDM 6181	0 401 008	6,70 CHF
	220	EDM 6201	0 401 751	6,70 CHF
	320	EDM 6301	0 401 009	7,05 CHF
	400	EDM 6401	0 401 714	7,05 CHF
	600	EDM 6601	0 401 715	8,75 CHF
13 x 1,6 x 150 mm	120	EDM 6120	0 401 004	7,25 CHF
	180	EDM 6180	0 401 005	7,25 CHF
	320	EDM 6300	0 401 006	8,60 CHF
	400	EDM 6400	0 401 712	8,60 CHF
13 x 3 x 150 mm	120	EDM 6123	0 401 013	7,75 CHF
	180	EDM 6183	0 401 014	7,75 CHF
	220	EDM 6203	0 401 753	7,75 CHF
	320	EDM 6303	0 401 015	8,60 CHF
	400	EDM 6403	0 401 718	8,60 CHF
	600	EDM 6603	0 401 719	11,60 CHF
13 x 6 x 150 mm	120	EDM 6124	0 401 016	10,15 CHF
	180	EDM 6184	0 401 017	10,15 CHF
	220	EDM 6204	0 401 708	10,15 CHF
	320	EDM 6304	0 401 018	10,70 CHF
	400	EDM 6404	0 401 720	10,70 CHF
	600	EDM 6604	0 401 721	15,35 CHF
40 x 25 x 150 mm	120	EDM	0 401 273	44,35 CHF
	180	EDM	0 401 274	44,35 CHF
	320	EDM	0 401 275	55,10 CHF

Pierres à meuler et à polir

Gesswein® DIEMAKER

Les véritables « Diemaker Stones ». L'oxyde d'aluminium mi-dur dans un liant mi-dur garantit une finition de surface rapide avec une grande stabilité de forme, permettant de bien corriger les contours existants. Le domaine d'application privilégié de ces pierres est le travail sur des outils de poinçonnage et de coupe, mais on obtient également de très bons résultats dans la fabrication de moules et d'outils.

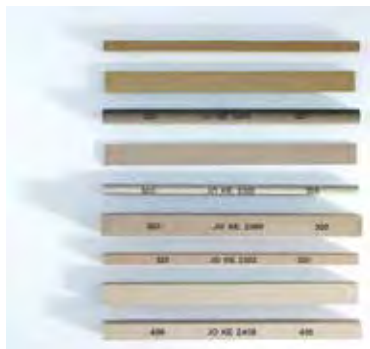

Liant

1	2	3	4	5
tendre				dur

Enlèvement de la matière

1	2	3	4	5
lent				rapide

Usure

1	2	3	4	5
lent				rapide

Application

1	2	3	4	5
Travail préparatoire				Finition

Dimensions	Grain	Type	Réf.	Prix à p. de 1 pièce	
Pierres à meuler et à polir Gesswein® DIEMAKER					
Triangulaire					
10 x 10 x 10 x 150 mm	150	DIEMAKER 2198	0 401 249	11,15 CHF	
	220	DIEMAKER 2298	0 401 250	11,15 CHF	
	320	DIEMAKER 2398	0 401 251	11,60 CHF	
	400	DIEMAKER 2498	0 401 252	11,60 CHF	
Carrée					
4 x 4 x 100 mm	150	DIEMAKER 0010	0 401 786	4,35 CHF	
	220	DIEMAKER 2	0 401 141	4,35 CHF	
	320	DIEMAKER 3	0 401 142	4,35 CHF	
	400	DIEMAKER 4	0 401 143	4,35 CHF	
	600	DIEMAKER 6	0 401 144	4,95 CHF	
	800	DIEMAKER 8	0 401 145	5,45 CHF	
	900	DIEMAKER 9	0 401 146	4,95 CHF	
	6 x 6 x 150 mm	150	DIEMAKER 2102	0 401 748	6,70 CHF
		220	DIEMAKER 2202	0 401 158	6,70 CHF
320		DIEMAKER 2302	0 401 159	7,50 CHF	
400		DIEMAKER 2402	0 401 160	7,50 CHF	
600		DIEMAKER 2602	0 401 161	9,20 CHF	
900		DIEMAKER 2902	0 401 162	10,70 CHF	
10 x 10 x 150 mm	150	DIEMAKER 2108	0 401 757	10,25 CHF	
	220	DIEMAKER 2208	0 401 163	10,25 CHF	
	320	DIEMAKER 2308	0 401 164	11,15 CHF	
	400	DIEMAKER 2408	0 401 165	11,15 CHF	
	600	DIEMAKER 2608	0 401 166	15,05 CHF	
	900	DIEMAKER 2908	0 401 167	18,55 CHF	
	13 x 13 x 150 mm	150	DIEMAKER 2105	0 401 789	11,90 CHF
220		DIEMAKER 2205	0 401 183	11,90 CHF	
320		DIEMAKER 2305	0 401 184	17,25 CHF	
400		DIEMAKER 2405	0 401 185	17,25 CHF	
25 x 25 x 150 mm		150	DIEMAKER 2106	0 401 237	28,25 CHF
	220	DIEMAKER 2206	0 401 238	28,25 CHF	
Ronde					
Ø 6 x 150 mm	220	DIEMAKER 3202	0 401 188	13,00 CHF	
	320	DIEMAKER 3302	0 401 189	14,60 CHF	
	400	DIEMAKER 3402	0 401 190	14,60 CHF	
	600	DIEMAKER 3602	0 401 191	15,00 CHF	
	900	DIEMAKER 3902	0 401 192	18,20 CHF	
Ø 10 x 150 mm	220	DIEMAKER 3208	0 401 193	16,20 CHF	
	320	DIEMAKER 3308	0 401 194	21,50 CHF	
	400	DIEMAKER 3408	0 401 195	21,50 CHF	
	600	DIEMAKER 3608	0 401 196	24,80 CHF	

2 Pierres à meuler et à polir Gesswein® DIEMAKER

Les véritables « Diemaker Stones ». L'oxyde d'aluminium mi-dur dans un liant mi-dur garantit une finition de surface rapide avec une grande stabilité de forme, permettant de bien corriger les contours existants. Le domaine d'application privilégié de ces pierres est le travail sur des outils de poinçonnage et de coupe, mais on obtient également de très bons résultats dans la fabrication de moules et d'outils.

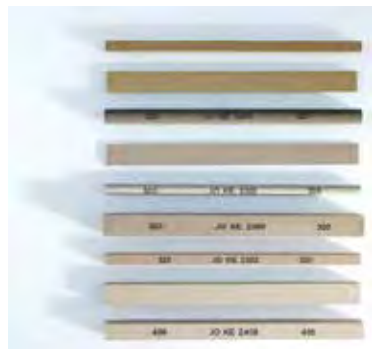

Liant

1	2	3	4	5
tendre				dur

Enlèvement de la matière

1	2	3	4	5
lent				rapide

Usure

1	2	3	4	5
lent				rapide

Application

1	2	3	4	5
Travail préparatoire				Finition

Dimensions	Grain	Type	Réf.	Prix à p. de 1 pièce	
Rectangulaire					
6 x 1,6 x 100 mm	220	DIEMAKER 2210	0 401 148	4,40 CHF	
	320	DIEMAKER 2310	0 401 149	5,00 CHF	
	400	DIEMAKER 2410	0 401 150	5,00 CHF	
	600	DIEMAKER 2610	0 401 151	5,80 CHF	
6 x 3 x 150 mm	150	DIEMAKER 2101	0 401 242	6,30 CHF	
	220	DIEMAKER 2201	0 401 153	6,30 CHF	
	320	DIEMAKER 2301	0 401 154	7,05 CHF	
	400	DIEMAKER 2401	0 401 155	7,05 CHF	
	600	DIEMAKER 2601	0 401 156	8,60 CHF	
	900	DIEMAKER 2901	0 401 157	9,20 CHF	
13 x 1,6 x 150 mm	220	DIEMAKER 2200	0 401 168	7,20 CHF	
	320	DIEMAKER 2300	0 401 169	8,60 CHF	
	400	DIEMAKER 2400	0 401 170	8,60 CHF	
	600	DIEMAKER 2600	0 401 171	9,90 CHF	
13 x 3 x 150 mm	150	DIEMAKER 2103	0 401 705	7,75 CHF	
	220	DIEMAKER 2203	0 401 173	7,75 CHF	
	320	DIEMAKER 2303	0 401 174	8,75 CHF	
	400	DIEMAKER 2403	0 401 175	8,75 CHF	
	600	DIEMAKER 2603	0 401 176	10,30 CHF	
	900	DIEMAKER 2903	0 401 177	11,30 CHF	
13 x 6 x 150 mm	150	DIEMAKER 2104	0 401 747	9,60 CHF	
	220	DIEMAKER 2204	0 401 178	9,60 CHF	
	320	DIEMAKER 2304	0 401 179	10,70 CHF	
	400	DIEMAKER 2404	0 401 180	10,70 CHF	
	600	DIEMAKER 2604	0 401 181	13,20 CHF	
	900	DIEMAKER 2904	0 401 182	15,65 CHF	
	25 x 12 x 150 mm	150	DIEMAKER 2107	0 401 231	16,70 CHF
		220	DIEMAKER 2207	0 401 232	16,70 CHF
		320	DIEMAKER 2307	0 401 233	25,45 CHF
400		DIEMAKER 2407	0 401 234	25,45 CHF	
600		DIEMAKER 2607	0 401 235	33,50 CHF	

Pierres à meuler et à polir

Gesswein® MOLDMAKER / MOLDMAKER PLUS

Ces pierres permettent d'obtenir une surface satinée mate. L'abrasif utilisé est du carbure de silicium normal ou de qualité supérieure. Le liant tendre fait travailler le grain rapidement et empêche l'encrassement dû à l'enlèvement de la matière. Elles sont idéales pour les contours et les rayons car elles s'adaptent rapidement au profil nécessaire.

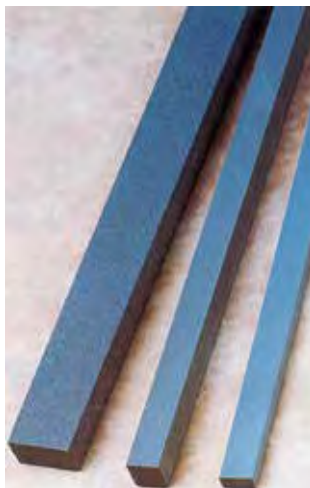

Liant

1	2	3	4	5
tendre				dur

Enlèvement de la matière

1	2	3	4	5
lent				rapide

Usure

1	2	3	4	5
lent				rapide

Application

1	2	3	4	5
Travail préparatoire				Finition

Dimensions	Grain	Type	Réf.	Prix à p. de 1 pièce
Pierres à meuler et à polir Gesswein® MOLDMAKER				
Carrée				
6 x 6 x 100 mm	220	MOLDMAKER 202	0 401 089	4,05 CHF
	320	MOLDMAKER 302	0 401 090	4,75 CHF
	400	MOLDMAKER 402	0 401 091	4,95 CHF
	600	MOLDMAKER 602	0 401 092	5,85 CHF
6 x 6 x 150 mm	220	MOLDMAKER 1202	0 401 109	6,55 CHF
	320	MOLDMAKER 1302	0 401 110	8,00 CHF
	400	MOLDMAKER 1402	0 401 111	8,00 CHF
	600	MOLDMAKER 1602	0 401 112	10,15 CHF
13 x 13 x 150 mm	220	MOLDMAKER 1205	0 401 101-1	8,50 CHF
	320	MOLDMAKER 1305	0 401 102-1	11,30 CHF
	400	MOLDMAKER 1405	0 401 103-1	11,30 CHF
	600	MOLDMAKER 1605	0 401 104-1	21,35 CHF
Rectangulaire				
6 x 3 x 100 mm	220	MOLDMAKER 201	0 401 085	3,70 CHF
	320	MOLDMAKER 301	0 401 086	4,40 CHF
	400	MOLDMAKER 401	0 401 087	4,65 CHF
	600	MOLDMAKER 601	0 401 088	5,35 CHF
6 x 3 x 150 mm	220	MOLDMAKER 1201	0 401 105	6,30 CHF
	320	MOLDMAKER 1301	0 401 106	7,50 CHF
	400	MOLDMAKER 1401	0 401 107	7,50 CHF
	600	MOLDMAKER 1601	0 401 108	9,90 CHF
13 x 3 x 150 mm	220	MOLDMAKER 1203	0 401 113	7,20 CHF
	320	MOLDMAKER 1303	0 401 114	9,35 CHF
	400	MOLDMAKER 1403	0 401 115	9,35 CHF
	600	MOLDMAKER 1603	0 401 116	11,30 CHF
13 x 6 x 100 mm	220	MOLDMAKER 204	0 401 097	6,15 CHF
	320	MOLDMAKER 304	0 401 098	9,20 CHF
	400	MOLDMAKER 404	0 401 099	9,20 CHF
	600	MOLDMAKER 604	0 401 100	11,25 CHF
13 x 6 x 150 mm	220	MOLDMAKER 1204	0 401 117	5,95 CHF
	320	MOLDMAKER 1304	0 401 118	7,05 CHF
	400	MOLDMAKER 1404	0 401 119	7,05 CHF
	600	MOLDMAKER 1604	0 401 120	9,30 CHF
Pierres à meuler et à polir Gesswein® MOLDMAKER PLUS				
Carrée				
4 x 4 x 100 mm	220	MOLDMAKER PLUS 1020P	0 401 766	4,20 CHF
	320	MOLDMAKER PLUS 1030P	0 401 767	4,20 CHF
	400	MOLDMAKER PLUS 1040P	0 401 768	4,20 CHF
	600	MOLDMAKER PLUS 1060P	0 401 769	4,75 CHF
6 x 6 x 150 mm	800	MOLDMAKER PLUS 1080P	0 401 770	5,30 CHF
	800	MOLDMAKER PLUS 1802P	0 401 774	11,20 CHF
Rectangulaire				
6 x 3 x 150 mm	800	MOLDMAKER PLUS 1801P	0 401 772	11,05 CHF
13 x 3 x 150 mm	800	MOLDMAKER PLUS 1803P	0 401 776	12,90 CHF
13 x 6 x 150 mm	100	MOLDMAKER PLUS 1104P	0 401 125	9,80 CHF
	150	MOLDMAKER PLUS 1154P	0 401 123	5,55 CHF
	800	MOLDMAKER PLUS 1804P	0 401 778	16,20 CHF
	1200	MOLDMAKER PLUS 2004P	0 401 779	19,20 CHF

2 Pierres à meuler et à polir

Kit d'essai hybride Gesswein®

 Prix à p. de
1 kit

Kit d'essai hybride Gesswein®

20 pierres (dimensions : 6 x 6 x 150 mm),
1 pierre dans les grains 220, 320, 400, 600 :

- DIEMAKER
- EDM
- GP
- MOLDMAKER
- OT

0 401 140

87,10 CHF

Pierres à meuler et à polir

Gesswein® ULTRASOFT

L'abrasif utilisé dans les modèles Ultrasoft est de l'oxyde d'aluminium blanc. La composition très souple permet une adaptation très rapide des pierres. La composition extra douce empêche tout encrassement. Elles sont idéales pour l'usinage de l'aluminium, du béryllium, du laiton, du bronze et de l'acier inoxydable. Ces pierres peuvent être facilement et rapidement profilées.

Liant

1	2	3	4	5
tendre				dur

Enlèvement de la matière

1	2	3	4	5
lent				rapide

Usure

1	2	3	4	5
lent				rapide

Application

1	2	3	4	5
Travail préparatoire				Finition

Dimensions	Grain	Type	Réf.	Prix à p. de 1 pièce
Pierres à meuler et à polir Gesswein® ULTRASOFT				
Carrée				
6 x 6 x 150 mm	120	ULTRASOFT 7102	0 401 724	7,10 CHF
	320	ULTRASOFT 7302	0 401 725	8,30 CHF
	600	ULTRASOFT 7602	0 401 726	10,25 CHF
	1200	ULTRASOFT 7002	0 401 727	10,60 CHF
Rectangulaire				
13 x 3 x 150 mm	120	ULTRASOFT 7103	0 401 728	8,60 CHF
	320	ULTRASOFT 7303	0 401 729	9,20 CHF
	600	ULTRASOFT 7603	0 401 730	10,70 CHF
	1200	ULTRASOFT 7003	0 401 731	11,45 CHF
13 x 6 x 150 mm	120	ULTRASOFT 7104	0 401 732	10,15 CHF
	320	ULTRASOFT 7304	0 401 733	11,20 CHF
	600	ULTRASOFT 7604	0 401 734	14,90 CHF
	1200	ULTRASOFT 7004	0 401 735	15,25 CHF
25 x 13 x 150 mm	120	ULTRASOFT 7107	0 401 736	17,80 CHF
	320	ULTRASOFT 7307	0 401 737	26,75 CHF

Pierres à meuler et à polir **2**

Gesswein® PREMIUM WHITE

Les pierres PREMIUM WHITE à dureté moyenne sont parfaitement adaptées à tous les travaux sur les aciers à outils et offrent une bonne stabilité de forme. Ces pierres conviennent par ailleurs pour l'utilisation dans les systèmes de polissage à ultrasons.



Dimensions	Grain	Type	Quantité d'emballage	Réf.	Prix à p. de 1 pièce
Pierres à meuler et à polir Gesswein® PREMIUM WHITE					
Carrée					
6 x 6 x 150 mm	600	PREMIUM WHITE 802	12 pièces	0 401 131-1	9,00 CHF
Rectangulaire					
6 x 3 x 150 mm	600	PREMIUM WHITE 801	12 pièces	0 401 130-1	7,65 CHF
13 x 3 x 150 mm	600	PREMIUM WHITE 803	12 pièces	0 401 132-1	10,50 CHF
13 x 6 x 150 mm	600	PREMIUM WHITE 804	12 pièces	0 401 133-1	12,90 CHF



Liant

①	2	3	4	5
tendre				dur

Enlèvement de la matière

①	2	3	4	5
lent				rapide

Usure

1	2	3	4	⑤
lent				rapide

Application

1	2	3	4	⑤
Travail préparatoire				Finition

2 Pierres à meuler et à polir Gesswein® SUPER FINE

Pierres Gesswein® G2

Très bonne pierre polyvalente avec enlèvement rapide et grande stabilité de forme.

Contient de l'oxyde d'aluminium brun, avec un grain abrasif tenace et de bloc. Une imprégnation spéciale confère aux pierres à polir une bonne auto-lubrification et une grande résistance.

Les pierres G2 produisent une finition de surface lisse et soyeuse.



Liant



Enlèvement de la matière

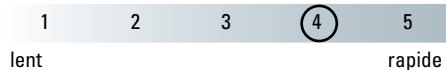

Usure

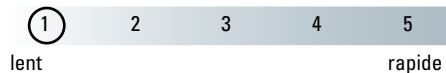

Application



Dimensions	Grain	Type	Quantité d'emballage	Réf.	Prix à p. de 1 pièce
Pierres à meuler et à polir Gesswein® G2					
Carrée					
6 x 6 x 150 mm	150	G2	12 pièces	0 416 030	4,80 CHF
	220	G2	12 pièces	0 416 031	4,80 CHF
	320	G2	12 pièces	0 416 032	5,70 CHF
	400	G2	12 pièces	0 416 033	5,70 CHF
	600	G2	12 pièces	0 416 034	7,10 CHF
	800	G2	12 pièces	0 416 035	7,75 CHF
	1200	G2	12 pièces	0 416 036	9,35 CHF
Rectangulaire					
13 x 6 x 150 mm	150	G2	12 pièces	0 416 010	6,50 CHF
	220	G2	12 pièces	0 416 011	6,50 CHF
	320	G2	12 pièces	0 416 012	8,45 CHF
	400	G2	12 pièces	0 416 013	8,45 CHF
	600	G2	12 pièces	0 416 014	10,15 CHF
	800	G2	12 pièces	0 416 015	11,60 CHF
	1200	G2	12 pièces	0 416 016	13,60 CHF
6 x 3 x 150 mm	150	G2	12 pièces	0 416 020	4,75 CHF
	220	G2	12 pièces	0 416 021	4,75 CHF
	320	G2	12 pièces	0 416 022	5,55 CHF
	400	G2	12 pièces	0 416 023	5,55 CHF
	600	G2	12 pièces	0 416 024	6,90 CHF
	800	G2	12 pièces	0 416 025	7,65 CHF
	1200	G2	12 pièces	0 416 026	9,15 CHF
13 x 3 x 150 mm	150	G2	12 pièces	0 416 037	5,40 CHF
	220	G2	12 pièces	0 416 038	5,40 CHF
	320	G2	12 pièces	0 416 039	6,35 CHF
	400	G2	12 pièces	0 416 040	6,35 CHF
	600	G2	12 pièces	0 416 041	8,10 CHF
	800	G2	12 pièces	0 416 042	8,90 CHF
	1200	G2	12 pièces	0 416 043	10,70 CHF
25 x 6 x 150 mm	150	G2	12 pièces	0 416 050	11,05 CHF
	220	G2	12 pièces	0 416 051	11,05 CHF
	320	G2	12 pièces	0 416 052	13,00 CHF
	400	G2	12 pièces	0 416 053	13,00 CHF
	600	G2	12 pièces	0 416 054	20,00 CHF
	800	G2	12 pièces	0 416 055	21,95 CHF
	1200	G2	12 pièces	0 416 056	26,35 CHF

Pierres à meuler et à polir Gesswein® SUPER FINE

Ces pierres sont idéales pour la super finition de la pièce. Ces outils fabriqués en alumine ont un grain plus fin que le grain 1200 et ne font pas de rayures. Elles sont idéales pour les travaux réalisés avec des pâtes diamantées.

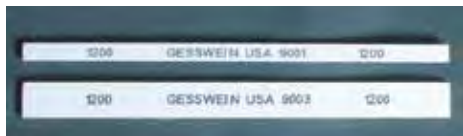

Dimensions	Grain	Type	Réf.	Prix à p. de 1 pièce
Pierres à meuler et à polir Gesswein® SUPER FINE				
Carrée				
4 x 4 x 100 mm	1200	SUPER FINE 12	0 401 210	5,40 CHF
6 x 6 x 150 mm	1200	SUPER FINE 9002	0 401 212	10,25 CHF
Rectangulaire				
6 x 3 x 150 mm	1200	SUPER FINE 9001	0 401 211	8,75 CHF
13 x 3 x 150 mm	1200	SUPER FINE 9003	0 401 213	11,45 CHF
13 x 6 x 150 mm	1200	SUPER FINE 9004	0 401 214	13,85 CHF



Liant

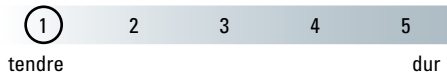

Enlèvement de la matière

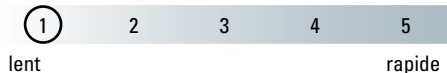

Usure

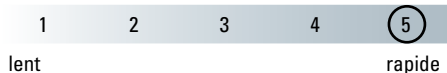

Application

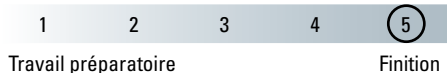

2 Pierres à meuler et à polir Gesswein® GP – General Purpose

La pierre à polir GP de Gesswein® est idéale pour les surfaces érodées ou usinées de tous les aciers à outils et aciers trempés. Grâce à son liant spécial de dureté moyenne en grains d'alumine blancs très aiguisés, elle garantit un enlèvement important avec une usure réduite et une grande stabilité de forme. L'huile pour pierres à meuler (fluide) est également recommandée pour l'usinage.



Liant

1	2	3	4	5
tendre				dur

Enlèvement de la matière

1	2	3	4	5
lent				rapide

Usure

1	2	3	4	5
lent				rapide

Application

1	2	3	4	5
Travail préparatoire				Finition

Dimensions	Grain	Type	Quantité d'emballage	Réf.	Prix à p. de 1 pièce	
Pierres à meuler et à polir Gesswein® GP – General Purpose						
Carrée						
4 x 4 x 100 mm	150	GP	12 pièces	0 405 101	3,05 CHF	
	320	GP	12 pièces	0 405 100	3,05 CHF	
6 x 6 x 150 mm	150	GP	12 pièces	0 405 118	3,80 CHF	
	180	GP	12 pièces	0 405 119	3,80 CHF	
	220	GP	12 pièces	0 405 120	3,80 CHF	
	320	GP	12 pièces	0 405 121	3,95 CHF	
	400	GP	12 pièces	0 405 122	3,95 CHF	
	600	GP	12 pièces	0 405 123	4,95 CHF	
	800	GP	12 pièces	0 405 124	5,70 CHF	
	1200	GP	12 pièces	0 405 125	6,50 CHF	
	Rectangulaire					
6 x 3 x 150 mm	150	GP	12 pièces	0 405 110	3,60 CHF	
	180	GP	12 pièces	0 405 111	3,60 CHF	
	220	GP	12 pièces	0 405 112	3,60 CHF	
	320	GP	12 pièces	0 405 113	3,75 CHF	
	400	GP	12 pièces	0 405 114	3,75 CHF	
	600	GP	12 pièces	0 405 115	4,35 CHF	
	800	GP	12 pièces	0 405 116	5,70 CHF	
	1200	GP	12 pièces	0 405 117	6,50 CHF	
	13 x 3 x 150 mm	150	GP	12 pièces	0 405 126	3,95 CHF
		180	GP	12 pièces	0 405 127	3,95 CHF
		220	GP	12 pièces	0 405 128	3,95 CHF
320		GP	12 pièces	0 405 129	4,20 CHF	
400		GP	12 pièces	0 405 130	4,20 CHF	
600		GP	12 pièces	0 405 131	5,15 CHF	
800		GP	12 pièces	0 405 132	6,40 CHF	
1200		GP	12 pièces	0 405 133	7,10 CHF	
13 x 6 x 150 mm		150	GP	12 pièces	0 405 134	4,95 CHF
		180	GP	12 pièces	0 405 135	4,95 CHF
	220	GP	12 pièces	0 405 136	4,95 CHF	
	320	GP	12 pièces	0 405 137	5,75 CHF	
	400	GP	12 pièces	0 405 138	5,75 CHF	
	600	GP	12 pièces	0 405 139	7,25 CHF	
	800	GP	12 pièces	0 405 140	8,60 CHF	
	1200	GP	12 pièces	0 405 141	9,95 CHF	

**Liant**

1	2	3	4	5
---	---	---	---	---

tendre

dur

Enlèvement de la matière

1	2	3	4	5
---	---	---	---	---

lent

rapide

Usure

1	2	3	4	5
---	---	---	---	---

lent

rapide

Application

1	2	3	4	5
---	---	---	---	---

Travail préparatoire

Finition

**Liant**

1	2	3	4	5
---	---	---	---	---

tendre

dur

Enlèvement de la matière

1	2	3	4	5
---	---	---	---	---

lent

rapide

Usure

1	2	3	4	5
---	---	---	---	---

lent

rapide

Application

1	2	3	4	5
---	---	---	---	---

Travail préparatoire

Finition

Pierres à meuler et à polir Boride® CS-HD

2

Pierres extrêmement dures en carbure de silicium pour le pré-usinage de moules durs (> 47 HRC). Vous pouvez les utiliser à la main ou avec une machine à limer à main, à sec ou avec du fluide.

Dimensions	Grain	Type	Quantité d'emballage	Réf.	Prix à p. de 1 pièce
Pierres à meuler et à polir Boride® CS-HD					
Rectangulaire					
6 x 3 x 150 mm	120	CS-HD	12 pièces	0 410 861	3,90 CHF
	150	CS-HD	12 pièces	0 410 862	3,90 CHF
	220	CS-HD	12 pièces	0 410 864	3,90 CHF
	320	CS-HD	12 pièces	0 410 866	4,80 CHF
	400	CS-HD	12 pièces	0 410 867	4,70 CHF
	600	CS-HD	12 pièces	0 410 868	5,55 CHF
13 x 6 x 150 mm	120	CS-HD	12 pièces	0 410 901	5,90 CHF
	150	CS-HD	12 pièces	0 410 903	5,90 CHF
	220	CS-HD	12 pièces	0 410 904	5,90 CHF
	320	CS-HD	12 pièces	0 410 906	6,85 CHF
	400	CS-HD	12 pièces	0 410 907	7,05 CHF
	600	CS-HD	12 pièces	0 410 908	7,90 CHF

Pierres à meuler et à polir Boride® T2

Spécialistes des aciers d'outillage et inox fortement alliés. Grâce à une imprégnation spéciale, ces pierres travaillent très vite, donnant une surface satinée mate sur la pièce. Vous pouvez les utiliser à la main ou avec des machines à limer avec du fluide.

Dimensions	Grain	Type	Quantité d'emballage	Réf.	Prix à p. de 1 pièce
Pierres à meuler et à polir Boride® T2					
Rectangulaire					
6 x 3 x 150 mm	150	T2	12 pièces	0 409 952	4,55 CHF
	220	T2	12 pièces	0 409 954	4,55 CHF
	320	T2	12 pièces	0 409 956	5,50 CHF
	400	T2	12 pièces	0 409 957	5,55 CHF
	600	T2	12 pièces	0 409 958	6,20 CHF
13 x 6 x 150 mm	150	T2	12 pièces	0 409 932	6,40 CHF
	220	T2	12 pièces	0 409 934	6,40 CHF
	320	T2	12 pièces	0 409 936	8,10 CHF
	400	T2	12 pièces	0 409 937	8,30 CHF
	600	T2	12 pièces	0 409 938	11,00 CHF

2 Pierres à meuler et à polir Boride® Orange EDM

Les pierres Orange EDM en oxyde d'aluminium ont été conçues pour éliminer les peaux d'érosion. La composition garantit une adaptation rapide aux contours et une bonne stabilité du profil des pierres. Bon enlèvement de la matière. Vous pouvez les utiliser à la main ou avec des machines à limer – à sec ou avec du fluide.



Liant

1	2	3	4	5
tendre				dur

Enlèvement de la matière

1	2	3	4	5
lent				rapide

Usure

1	2	3	4	5
lent				rapide

Application

1	2	3	4	5
Travail préparatoire				Finition

Dimensions	Grain	Type	Quantité d'emballage	Réf.	Prix à p. de 1 pièce
Pierres à meuler et à polir Boride® Orange EDM					
Carrée					
6 x 6 x 150 mm	120	Orange EDM	12 pièces	0 409 372	4,55 CHF
	180	Orange EDM	12 pièces	0 409 373	4,55 CHF
	220	Orange EDM	12 pièces	0 409 374	4,55 CHF
	320	Orange EDM	12 pièces	0 409 376	5,20 CHF
	400	Orange EDM	12 pièces	0 409 377	5,35 CHF
	600	Orange EDM	12 pièces	0 409 378	5,50 CHF
Rectangulaire					
6 x 3 x 150 mm	120	Orange EDM	12 pièces	0 409 332	3,90 CHF
	180	Orange EDM	12 pièces	0 409 333	3,90 CHF
	220	Orange EDM	12 pièces	0 409 334	3,90 CHF
	320	Orange EDM	12 pièces	0 409 336	4,60 CHF
	400	Orange EDM	12 pièces	0 409 337	4,80 CHF
	600	Orange EDM	12 pièces	0 409 338	5,20 CHF
13 x 3 x 150 mm	120	Orange EDM	12 pièces	0 409 342	4,60 CHF
	180	Orange EDM	12 pièces	0 409 343	4,60 CHF
	220	Orange EDM	12 pièces	0 409 344	4,60 CHF
	320	Orange EDM	12 pièces	0 409 346	5,20 CHF
	400	Orange EDM	12 pièces	0 409 347	5,35 CHF
	600	Orange EDM	12 pièces	0 409 348	5,75 CHF
13 x 6 x 150 mm	120	Orange EDM	12 pièces	0 409 382	6,00 CHF
	180	Orange EDM	12 pièces	0 409 383	6,00 CHF
	220	Orange EDM	12 pièces	0 409 384	6,00 CHF
	320	Orange EDM	12 pièces	0 409 386	6,95 CHF
	400	Orange EDM	12 pièces	0 409 387	7,25 CHF
	600	Orange EDM	12 pièces	0 409 388	8,10 CHF

Pierres à meuler et à polir Boride® AO

Ce sont des pierres polyvalentes très efficaces en oxyde d'aluminium pour tous les aciers à outils et ceux utilisés dans la fabrication de moules. La composition mi-dure imprégnée d'huile empêche efficacement l'encrassement. Les pierres AO se caractérisent par un profil stable et de bonnes performances abrasives. Enlèvement élevé de la matière sur les structures fraisées et érodées. Vous pouvez les utiliser à la main ou avec des machines à limer, toujours avec du fluide.



Liant

1	2	3	4	5
tendre				dur

Enlèvement de la matière

1	2	3	4	5
lent				rapide

Usure

1	2	3	4	5
lent				rapide

Application

1	2	3	4	5
Travail préparatoire				Finition

Dimensions	Grain	Type	Quantité d'emballage	Réf.	Prix à p. de 1 pièce
Pierres à meuler et à polir Boride® AO					
Ronde					
Ø 10 x 140 mm	150	AO	12 pièces	0 410 692	14,25 CHF
	220	AO	12 pièces	0 410 694	14,25 CHF
	320	AO	12 pièces	0 410 696	15,35 CHF
	400	AO	12 pièces	0 410 697	15,80 CHF
Rectangulaire					
6 x 3 x 150 mm	120	AO	12 pièces	0 410 531	4,15 CHF
	150	AO	12 pièces	0 410 532	4,15 CHF
	220	AO	12 pièces	0 410 534	3,60 CHF
	320	AO	12 pièces	0 410 536	3,95 CHF
	400	AO	12 pièces	0 410 537	4,10 CHF
	600	AO	12 pièces	0 410 538	5,50 CHF
13 x 3 x 150 mm	120	AO	12 pièces	0 410 541	4,60 CHF
	150	AO	12 pièces	0 410 542	4,60 CHF
	220	AO	12 pièces	0 410 544	3,90 CHF
	320	AO	12 pièces	0 410 546	4,65 CHF
	400	AO	12 pièces	0 410 547	4,75 CHF
	600	AO	12 pièces	0 410 548	5,45 CHF
13 x 6 x 150 mm	120	AO	12 pièces	0 410 581	6,00 CHF
	150	AO	12 pièces	0 410 582	6,00 CHF
	220	AO	12 pièces	0 410 584	6,00 CHF
	320	AO	12 pièces	0 410 586	6,85 CHF
	400	AO	12 pièces	0 410 587	7,05 CHF
	600	AO	12 pièces	0 410 588	8,10 CHF
25 x 13 x 150 mm	120	AO	12 pièces	0 410 621	12,05 CHF
	150	AO	12 pièces	0 410 622	12,05 CHF
	220	AO	12 pièces	0 410 624	12,05 CHF
	320	AO	12 pièces	0 410 626	13,60 CHF
	400	AO	12 pièces	0 410 627	14,10 CHF
	600	AO	12 pièces	0 410 628	17,35 CHF

2 Pierres à meuler et à polir Boride® Golden Star

La Golden Star est une pierre au corindon de qualité supérieure qui donne une surface lisse et soyeuse grâce à son traitement spécialement mis au point. Elle est excellente pour les surfaces érodées et fraisées. La pierre est de dureté moyenne et permet d'obtenir un enlèvement rapide de la matière. La pierre est utilisée à sec. Utilisée avec un fluide, elle permet d'obtenir des résultats encore meilleurs.



Liant

1	2	3	4	5
tendre				dur

Enlèvement de la matière

1	2	3	4	5
lent				rapide

Usure

1	2	3	4	5
lent				rapide

Application

1	2	3	4	5
Travail préparatoire				Finition

Dimensions	Grain	Type	Quantité d'emballage	Réf.	Prix à p. de 1 pièce
Pierres à meuler et à polir Boride® Golden Star					
Rectangulaire					
6 x 3 x 150 mm	150	Golden Star	12 pièces	0 407 811	3,80 CHF
	180	Golden Star	12 pièces	0 407 812	3,80 CHF
	220	Golden Star	12 pièces	0 407 813	3,80 CHF
	320	Golden Star	12 pièces	0 407 814	4,55 CHF
	400	Golden Star	12 pièces	0 407 815	4,65 CHF
	600	Golden Star	12 pièces	0 407 816	5,05 CHF
	800	Golden Star	12 pièces	0 407 817	7,60 CHF
	1000	Golden Star	12 pièces	0 407 818	7,60 CHF
13 x 3 x 150 mm	150	Golden Star	12 pièces	0 407 821	4,55 CHF
	180	Golden Star	12 pièces	0 407 822	4,55 CHF
	220	Golden Star	12 pièces	0 407 823	4,55 CHF
	320	Golden Star	12 pièces	0 407 824	5,05 CHF
	400	Golden Star	12 pièces	0 407 825	5,25 CHF
	600	Golden Star	12 pièces	0 407 826	5,65 CHF
	800	Golden Star	12 pièces	0 407 827	8,55 CHF
	1000	Golden Star	12 pièces	0 407 828	8,55 CHF
13 x 6 x 150 mm	150	Golden Star	12 pièces	0 407 851	5,85 CHF
	180	Golden Star	12 pièces	0 407 852	5,85 CHF
	220	Golden Star	12 pièces	0 407 853	5,85 CHF
	320	Golden Star	12 pièces	0 407 854	6,70 CHF
	400	Golden Star	12 pièces	0 407 855	7,10 CHF
	600	Golden Star	12 pièces	0 407 856	7,95 CHF
	800	Golden Star	12 pièces	0 407 857	12,05 CHF
	1000	Golden Star	12 pièces	0 407 858	12,05 CHF

Pierres à meuler et à polir Boride® AM-2

Les pierres à meuler et à polir universelles en oxyde d'aluminium s'utilisent sur tout les types d'aciers dans la construction de moules et d'outils. Grâce à enlèvement régulier de la matière, les pierres AM-2 sont l'outil idéal pour les métaux non ferreux, l'aluminium, le cuivre et les aciers au nickel à forte teneur en chrome. Ces pierres semi-dures s'utilisent avec du fluide jusqu'à la super finition en grain 900.

Astuce : Lorsque vous usinez de l'aluminium à partir du grain 320 continuez avec une toile abrasive



Liant

1	2	3	4	5
tendre				dur

Enlèvement de la matière

1	2	3	4	5
lent				rapide

Usure

1	2	3	4	5
lent				rapide

Application

1	2	3	4	5
Travail préparatoire				Finition

Dimensions	Grain	Type	Quantité d'emballage	Réf.	Prix à p. de 1 pièce	
Pierres à meuler et à polir Boride® AM-2						
Carrée						
6 x 6 x 150 mm	100	AM-2	12 pièces	0 410 270	4,80 CHF	
	150	AM-2	12 pièces	0 410 272	4,05 CHF	
	180	AM-2	12 pièces	0 410 273	4,80 CHF	
	220	AM-2	12 pièces	0 410 274	4,05 CHF	
	280	AM-2	12 pièces	0 410 275	5,50 CHF	
	320	AM-2	12 pièces	0 410 276	4,60 CHF	
	400	AM-2	12 pièces	0 410 277	4,80 CHF	
	600	AM-2	12 pièces	0 410 278	6,50 CHF	
	900	AM-2	12 pièces	0 410 279	6,95 CHF	
Rectangulaire						
6 x 3 x 150 mm	100	AM-2	12 pièces	0 410 230	4,60 CHF	
	150	AM-2	12 pièces	0 410 232	3,80 CHF	
	180	AM-2	12 pièces	0 410 233	4,60 CHF	
	220	AM-2	12 pièces	0 410 234	3,80 CHF	
	280	AM-2	12 pièces	0 410 235	5,20 CHF	
	320	AM-2	12 pièces	0 410 236	4,85 CHF	
	400	AM-2	12 pièces	0 410 237	4,35 CHF	
	600	AM-2	12 pièces	0 410 238	6,00 CHF	
	900	AM-2	12 pièces	0 410 239	6,95 CHF	
	13 x 3 x 150 mm	100	AM-2	12 pièces	0 410 240	4,95 CHF
		150	AM-2	12 pièces	0 410 242	4,95 CHF
		180	AM-2	12 pièces	0 410 243	4,95 CHF
220		AM-2	12 pièces	0 410 244	4,95 CHF	
280		AM-2	12 pièces	0 410 245	5,75 CHF	
320		AM-2	12 pièces	0 410 246	5,75 CHF	
400		AM-2	12 pièces	0 410 247	6,00 CHF	
600		AM-2	12 pièces	0 410 248	7,05 CHF	
900		AM-2	12 pièces	0 410 249	7,70 CHF	
13 x 6 x 150 mm		100	AM-2	12 pièces	0 410 280	6,20 CHF
		150	AM-2	12 pièces	0 410 282	6,20 CHF
		180	AM-2	12 pièces	0 410 283	6,20 CHF
	220	AM-2	12 pièces	0 410 284	6,20 CHF	
	280	AM-2	12 pièces	0 410 285	7,05 CHF	
	320	AM-2	12 pièces	0 410 286	7,05 CHF	
	400	AM-2	12 pièces	0 410 287	7,25 CHF	
	600	AM-2	12 pièces	0 410 288	8,50 CHF	
	900	AM-2	12 pièces	0 410 289	11,35 CHF	
	25 x 13 x 150 mm	100	AM-2	12 pièces	0 410 320	12,55 CHF
		150	AM-2	12 pièces	0 410 322	12,55 CHF
		180	AM-2	12 pièces	0 410 323	12,55 CHF
220		AM-2	12 pièces	0 410 324	12,55 CHF	
280		AM-2	12 pièces	0 410 325	15,80 CHF	
320		AM-2	12 pièces	0 410 326	15,80 CHF	
400		AM-2	12 pièces	0 410 327	16,70 CHF	

2 Pierres à meuler et à polir Boride® RO-MED

Elles ont été spécialement conçues pour les moules de grande taille, c'est pourquoi elles n'existent qu'en grains grossiers. Elles garantissent un enlèvement particulièrement efficace et rapide de la matière. Leur composition mi-dure permet à ces pierres de s'adapter rapidement à la géométrie des moules.



Dimensions	Grain	Type	Quantité d'emballage	Réf.	Prix à p. de 1 pièce
Pierres à meuler et à polir Boride® RO-MED					
Rectangulaire					
25 x 13 x 200 mm	80	RO-MED	12 pièces	0 410 970	12,05 CHF
	100	RO-MED	12 pièces	0 410 971	12,05 CHF
	150	RO-MED	12 pièces	0 410 972	12,05 CHF
	220	RO-MED	12 pièces	0 410 974	12,05 CHF



Liant



Enlèvement de la matière

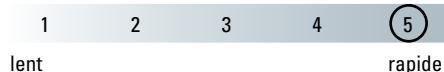

Usure



Application

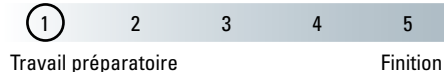

Fluide pour pierres à meuler et à polir Boride® Bori Lube 10

	Contenu	Réf.	Prix à p. de 1 pièce
Fluide Boride®			
Véritable fluide pour les pierres à meuler et à polir Boride®. Il est recommandé pour toutes les pierres de ce fabricant.	3,8l	0 409 046	84,20 CHF



Pierres à meuler et à polir Boride® RASP

Les pierres RASP de Boride® sont désormais disponibles chez joke et sont fabriquées en dioxyde d'aluminium de qualité exceptionnelle. Cette pierre universelle est idéale pour la plupart des aciers à outils ainsi que pour les surfaces en aluminium et EDM. Elles sont souvent utilisées pour les opérations de coupe et de finition. Le rodage à plat ne leur pose également aucun problème.

Les pierres RASP sont de très haute qualité, ont une longue durée de vie et s'adaptent bien à votre pièce à usiner. Leur composition particulière vous permet de les utiliser à sec ou avec un fluide.



Liant

1	2	3	4	5
tendre				dur

Enlèvement de la matière

1	2	3	4	5
lent				rapide

Usure

1	2	3	4	5
lent				rapide

Application

1	2	3	4	5
Travail préparatoire				Finition

Dimensions	Grain	Type	Quantité d'emballage	Réf.	Prix à p. de 1 pièce	
Pierres à meuler et à polir Boride® RASP						
Carrée						
6 x 6 x 150 mm	150	RASP	12 pièces	0 407 892	5,75 CHF	
	220	RASP	12 pièces	0 407 893	5,75 CHF	
	320	RASP	12 pièces	0 407 894	6,90 CHF	
	400	RASP	12 pièces	0 407 895	7,20 CHF	
	600	RASP	12 pièces	0 407 896	8,20 CHF	
	900	RASP	12 pièces	0 407 897	8,60 CHF	
13 x 13 x 150 mm	1200	RASP	12 pièces	0 407 898	10,30 CHF	
	150	RASP	12 pièces	0 407 926	11,70 CHF	
	220	RASP	12 pièces	0 407 927	11,70 CHF	
	320	RASP	12 pièces	0 407 928	14,45 CHF	
	400	RASP	12 pièces	0 407 929	14,25 CHF	
	600	RASP	12 pièces	0 407 930	16,20 CHF	
13 x 3 x 150 mm	900	RASP	12 pièces	0 407 931	21,00 CHF	
	1200	RASP	12 pièces	0 407 932	24,40 CHF	
	Rectangulaire					
	6 x 3 x 150 mm	150	RASP	12 pièces	0 407 869	5,40 CHF
		220	RASP	12 pièces	0 407 879	5,40 CHF
		320	RASP	12 pièces	0 407 880	7,05 CHF
400		RASP	12 pièces	0 407 881	6,85 CHF	
600		RASP	12 pièces	0 407 882	7,50 CHF	
900		RASP	12 pièces	0 407 883	8,55 CHF	
13 x 3 x 150 mm	1200	RASP	12 pièces	0 407 884	10,30 CHF	
	150	RASP	12 pièces	0 407 885	5,75 CHF	
	220	RASP	12 pièces	0 407 886	5,75 CHF	
	320	RASP	12 pièces	0 407 887	6,90 CHF	
	400	RASP	12 pièces	0 407 888	7,20 CHF	
	600	RASP	12 pièces	0 407 889	8,20 CHF	
13 x 6 x 150 mm	900	RASP	12 pièces	0 407 890	10,15 CHF	
	1200	RASP	12 pièces	0 407 891	11,35 CHF	
	150	RASP	12 pièces	0 407 899	7,70 CHF	
	220	RASP	12 pièces	0 407 920	7,70 CHF	
	320	RASP	12 pièces	0 407 921	10,30 CHF	
	400	RASP	12 pièces	0 407 922	10,70 CHF	
13 x 6 x 150 mm	600	RASP	12 pièces	0 407 923	12,55 CHF	
	900	RASP	12 pièces	0 407 924	13,25 CHF	
	1200	RASP	12 pièces	0 407 925	15,35 CHF	

2 Pierres à meuler et à polir Boride® CS-M

La composition semi-tendre de ces pierres de qualité supérieure en carbure de silicium garantit un enlèvement élevé de la matière sans encrassement. Les pierres CS-M sont utilisées dans la plupart des cas avec du fluide, à la main et avec des machines à limer à main.



Liant

1	2	3	4	5
tendre				dur

Enlèvement de la matière

1	2	3	4	5
lent				rapide

Usure

1	2	3	4	5
lent				rapide



Application

1	2	3	4	5
Travail préparatoire				Finition

Dimensions	Grain	Type	Quantité d'emballage	Réf.	Prix à p. de 1 pièce
Pierres à meuler et à polir Boride® CS-M					
Rectangulaire					
13 x 6 x 150 mm	120	CS-M	12 pièces	0 410 761	5,90 CHF
	150	CS-M	12 pièces	0 410 762	5,90 CHF
	220	CS-M	12 pièces	0 410 764	5,90 CHF
	320	CS-M	12 pièces	0 410 766	6,85 CHF
	400	CS-M	12 pièces	0 410 767	7,05 CHF
	600	CS-M	12 pièces	0 410 768	7,90 CHF

Pierres d'établi

Pierres double face, au choix en oxyde d'aluminium ou en carbure de silicium. Combinaison de grains 120 et 320.

Version	Dimensions	Grain	Réf.	Prix à p. de 1 pièce
Pierres d'établi				
Rectangulaire				
	Oxyde d'aluminium	25 x 50 x 200 mm	# 120 / 320	0 401 754 143,40 CHF
	Carbure de silicium	25 x 50 x 150 mm	# 120 / 320	0 401 758 37,95 CHF

Pierres à meuler et à polir Kit d'essai Boride®

Nos kits d'essai Boride® sont idéaux pour procéder à des tests. Sans quantité de commande minimale, vous pouvez simplement commander 5 pierres à meuler ou à polir en différents grains.

	Réf.	Prix à p. de 1 kit
Kit d'essai Boride® Golden Star		
	5 pierres (13 x 3 x 150 mm) pour faire des tests : grains 150, 220, 320, 400 et 600	0 407 800 24,65 CHF

	Réf.	Prix à p. de 1 kit
Kit d'essai Boride® Golden Star		
	5 pierres (13 x 3 x 150 mm) pour faire des tests : grains 320, 400, 600, 800 et 1000	0 407 820 28,20 CHF

	Réf.	Prix à p. de 1 kit
Kit d'essai Boride® Orange EDM		
	5 pierres (13 x 3 x 150 mm) pour faire des tests : grains 150, 220, 320, 400 et 600	0 409 300 26,05 CHF

	Réf.	Prix à p. de 1 kit
Kit d'essai Boride® T2		
	5 pierres (13 x 3 x 150 mm) pour faire des tests : grains 150, 220, 320, 400 et 600	0 409 900 27,55 CHF

2 Pierres à meuler et à polir

Kit d'essai Boride®

Nos kits d'essai Boride® sont idéaux pour procéder à des tests. Sans quantité de commande minimale, vous pouvez simplement commander 5 pierres à meuler ou à polir en différents grains.

	Réf.	Prix à p. de 1 kit
Kit d'essai Boride® AM-2		
	5 pierres (13 x 3 x 150 mm) pour faire des tests : grains 150, 220, 320, 400 et 600	0 410 390 25,30 CHF





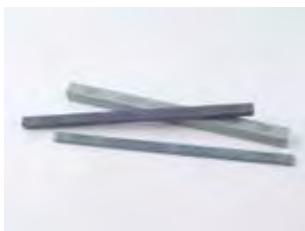





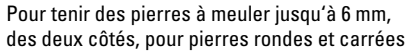

	Réf.	Prix à p. de 1 kit
Kit d'essai Boride® A0		
	5 pierres (13 x 3 x 150 mm) pour faire des tests : grains 150, 220, 320, 400 et 600	0 410 500 27,25 CHF

	Réf.	Prix à p. de 1 kit
Kit d'essai Boride® CS-M		
	5 pierres (13 x 3 x 150 mm) pour faire des tests : grains 150, 220, 320, 400 et 600	0 410 700 25,15 CHF

	Réf.	Prix à p. de 1 kit
Kit d'essai Boride® CS-HD		
	5 pierres (13 x 3 x 150 mm) pour faire des tests : grains 150, 220, 320, 400 et 600	0 410 850 25,15 CHF

Supports pour pierres à meuler et à polir pour les travaux manuels et mécaniques

2

	Dim. queue	Quantité d'emballage	Réf.	Prix à p. de		
				1 pièce	1 kit	1 lot
Porte-outil pour pierres à meuler						
			0 401 215-0	24,55 CHF		
Pour tenir des pierres à meuler jusqu'à 6 mm, des deux côtés, pour pierres rondes et carrées						
Porte-outil B						
			0 401 216	14,45 CHF		
Pour le serrage de pierres à meuler de 4 x 4, 6 x 6 ou 6 x 3 mm						
Porte-outil, simple						
			0 401 228	27,80 CHF		
Pour pierres à meuler de 6 x 13 mm						
Porte-outil, double						
			0 401 227	12,55 CHF		
Pour le serrage de pierres de 1,6 x 13, 6 x 6 ou 6 x 3 mm						
Porte-outils – Assortiment						
		3 pièces	0 401 500	46,85 CHF		
Pour le serrage de pierres à meuler de 4 x 4, 6 x 6 ou 6 x 3 mm des deux côtés (3 pièces, bleu, rouge, noir)						
Porte-outil pour baguettes de rodage						
		Ø 3 x 35 mm	0 411 291	18,70 CHF		
Tête pivotante sur 90°, serrage d'outils jusqu'à 10 x 10 mm						
		Ø 3,5 x 30 mm	0 411 292	18,40 CHF		
Serrage d'outils jusqu'à 8 mm de haut						
		Ø 6 x 30 mm	0 411 201	21,10 CHF		
Serrage d'outils jusqu'à 8 mm de haut						
Porte-lime						
		Ø 4 x 50 mm	0 401 959	81,40 CHF		
Hauteur de serrage jusqu'à 11 mm						
Porte-outil Premium, petit modèle						
		Ø 3 mm	0 401 951	69,85 CHF		
Plaque de serrage jusqu'à 8 mm de hauteur, version en acier trempé, tôle de serrage très résistante						
Porte-outil Premium, modèle moyen						
		Ø 3 mm	0 401 972	84,20 CHF		
Plaque de serrage : 6 mm de hauteur, version en acier trempé. Tige et corps d'une seule pièce, tôle de serrage très résistante. Avec dégagement pour pierres plates et rondes de 6 mm.						
Porte-outil à contre-blocage						
			0 750 710	88,45 CHF		
Porte-outil solide pour serrer des outils ronds et plats de 3 mm maxi. Des baguettes rondes en carbure monobloc (voir Réf. 2 012 498 et 2 012 499) simplement serrées et vissées au dos du porte-outil sont utilisées comme tiges de serrage pour les pièces à main et/ou les machines à limer à main.						



2 Supports pour pierres à meuler et à polir pour les travaux manuels et mécaniques

	Dim. queue	Quantité d'emballage	Réf.	Prix à p. de		
				1 pièce	1 kit	1 lot
Baguette ronde en carbure monobloc, Ø tête 3 mm						
 longueur 50 mm			2 012 498	7,30 CHF		
Baguette ronde en carbure monobloc, Ø tête 6 mm						
 longueur 50 mm			2 012 499	15,45 CHF		
Porte-outil, 30 x 9 x 2 mm (lot de 10 pièces)						
 sans outil		10 pièces	0 411 009			30,60 CHF
Tige de poussée pour porte-outil						
 Ø 3,5 x 140 mm	Ø 3,5 mm		0 411 008	48,15 CHF		



2 Système de porte-outils à contre-blocage

Poignée ergonomique qui permet de serrer huit inserts différents en fonction des besoins. L'écrou-raccord fixe les inserts et serre ainsi les outils mis en place. Disponible au choix, à l'unité ou en lot de huit poignées « entièrement équipées ».

Dimensions	Réf.	Prix à p. de 1 pièce
Poignée du porte-outil sans écrou-raccord		
	0 401 981	40,70 CHF
Écrou-raccord du porte-outil		
	0 401 982	14,15 CHF
Insert porte-outil		
 3 x 6 mm	0 401 984	19,40 CHF
3 x 13 mm	0 401 983	19,60 CHF
4 x 4 mm	0 401 985	19,40 CHF
6 x 6 mm	0 401 986	19,40 CHF
6 x 13 mm	0 401 987	19,60 CHF
10 x 10 mm	0 401 988	19,60 CHF
Ø 6 mm	0 401 989	19,40 CHF
Ø 10 mm	0 401 990	19,40 CHF

⬇ kit adapté

	Réf.	Prix à p. de 1 kit
Kit porte-outils		
Contenu: 8 poignées complètes avec inserts pour les outils suivants : plat : 3 x 6 mm, 3 x 13 mm et 6 x 13 mm, carré : 4 x 4 mm, 6 x 6 mm et 10 x 10 mm, rond : Ø 6 mm et Ø 10 mm	0 401 980	423,20 CHF



Outils en fibre céramique

Les limes en fibre céramique de joke sont des outils très polyvalents. Elles s'utilisent surtout là où les outils classiques ne suffisent pas, par exemple dans des zones exigeantes telles que des fentes, des nervures, des rainures, etc. Elles sont idéales pour éliminer les structures érodées. Elles donnent de très bons résultats comme outils de rodage et de polissage lorsqu'elles sont utilisées avec des pâtes diamantées. Elles peuvent être utilisées manuellement (par ex. dans le porte-lime spécial, voir p. 281) ou avec une machine à limer à main. Ces limes en fibre céramique donnent d'excellents résultats lorsqu'on les utilise avec des systèmes de polissage à ultrasons.

Pour cela, nous vous recommandons cependant d'utiliser les limes spéciales HT-140 ou les limes Ultra-HT qui permettent de supporter des puissances de sortie très élevées sans pour autant s'user, tout en résistant mieux aux températures élevées. Les limes en fibre céramique Mini vous permettent d'usiner même les endroits les plus exigeants, les limes Soft sont très flexibles grâce à leur liant sous forme de caoutchouc et ne laissent pas la moindre rayure. Nous vous proposons également un grand choix de porte-limes adéquats vous permettant d'utiliser agréablement les limes à la main. Les limes en fibre céramique et les brosses en fibre céramique avec une queue complètent parfaitement notre gamme de produits.



Cinq raisons d'acheter les limes en fibre céramique joke

1. Les limes sont le numéro un en matière de résistance aux températures élevées (limite supérieure de température dépassant de plus de 30 °C celle des limes d'autres marques !)
2. Les limes joke et le système ENESKAsonic ont été parfaitement harmonisés !
3. Les fibres de polissage mises spécialement au point garantissent un enlèvement maximum et une finition absolument homogène !
4. Les fibres de polissage associées à un liant spécial empêchent tout écaillage de l'extrémité de la lime !
5. Le développement intégré et la fabrication de la première fibre au produit fini garantissent une qualité du produit constante et une optimisation continue des produits !

267 Limes en fibre céramique joke ULTRA-HT

268 Limes en fibre céramique joke HT-140

270 Limes en fibre céramique NEW Super Stone

278 Limes en fibre céramique diamantées

279 Limes en fibre céramique joke Mini

279 Limes en fibre céramique joke Soft

279 Kit de porte-lime et de limes en fibre céramique

281 Porte-limes + limes en fibre céramique

281 Limes en fibre céramique montées sur queue

282

283 Brosses en fibre céramique

283

284 Brosses en fibre céramique Cross Hole

284

284 Disques à tronçonner en fibres cristallines Cristone

Limes en fibre céramique joke Ultra-HT

Résistance à la chaleur jusqu'à 200 °C

Ces limes résistent à des températures élevées jusqu'à 200 °C et sont ainsi parfaitement adaptées aux systèmes de polissage à ultrasons. Les limes en fibre céramique résistent même à des taux d'enlèvement de la matière élevés sans se casser et elles ne s'encrassent pas lors de l'usinage.



Dimensions	Grain	Coloris	Réf.	Prix à p. de 1 pièce
Limes en fibre céramique joke Ultra-HT				
Plate				
1 x 4 x 100 mm	# 120 / 110 µm	violet	0 424 601	17,75 CHF
	# 220 / 50 µm	marron foncé	0 424 611	17,75 CHF
	# 400 / 30 µm	orange	0 424 641	17,75 CHF
	# 800 / 20 µm	bleu	0 424 621	17,75 CHF
	# 1200 / 10 µm	rouge	0 424 631	17,75 CHF
1 x 6 x 100 mm	# 120 / 110 µm	violet	0 424 602	26,90 CHF
	# 220 / 50 µm	marron foncé	0 424 612	26,90 CHF
	# 400 / 30 µm	orange	0 424 642	27,20 CHF
	# 800 / 20 µm	bleu	0 424 622	26,90 CHF
	# 1200 / 10 µm	rouge	0 424 632	26,90 CHF
1 x 10 x 100 mm	# 120 / 110 µm	violet	0 424 603	35,15 CHF
	# 220 / 50 µm	marron foncé	0 424 613	35,15 CHF
	# 400 / 30 µm	orange	0 424 643	35,30 CHF
	# 800 / 20 µm	bleu	0 424 623	35,15 CHF
	# 1200 / 10 µm	rouge	0 424 633	35,15 CHF
2 x 4 x 100 mm	# 120 / 110 µm	violet	0 424 604	35,15 CHF
	# 220 / 50 µm	marron foncé	0 424 614	35,15 CHF
	# 400 / 30 µm	orange	0 424 644	35,30 CHF
	# 800 / 20 µm	bleu	0 424 624	35,15 CHF
	# 1200 / 10 µm	rouge	0 424 634	35,15 CHF
2 x 6 x 100 mm	# 120 / 110 µm	violet	0 424 605	53,30 CHF
	# 220 / 50 µm	marron foncé	0 424 615	53,30 CHF
	# 400 / 30 µm	orange	0 424 645	53,60 CHF
	# 800 / 20 µm	bleu	0 424 625	53,30 CHF
	# 1200 / 10 µm	rouge	0 424 635	53,30 CHF
2 x 10 x 100 mm	# 120 / 110 µm	violet	0 424 606	69,95 CHF
	# 220 / 50 µm	marron foncé	0 424 616	69,95 CHF
	# 400 / 30 µm	orange	0 424 646	70,40 CHF
	# 800 / 20 µm	bleu	0 424 626	69,95 CHF
	# 1200 / 10 µm	rouge	0 424 636	69,95 CHF

Supports adaptés pour ces limes à la page 281!



2 Limes en fibre céramique joke HT-140

Résistance à la chaleur jusqu'à 140 °C

Les avantages en bref:

- Limes incassables
- Très forte résistance aux températures élevées
- Spécialement mises au point pour les systèmes à ultrasons
- Parfaites pour les rainures et les nervures
- Les limes ne s'écaillent pas



Dimensions	Grain	Coloris	Réf.	Prix à p. de 1 pièce	
0,5 x 4 x 150 mm	# 220 / 50 µm	marron foncé	0 406 160-2	28,50 CHF	
	# 300 / 40 µm	marron clair	0 406 110-2	25,00 CHF	
	# 400 / 30 µm	orange	0 406 120-2	25,00 CHF	
	# 600 / 25 µm	noir	0 406 170-2	25,00 CHF	
	# 800 / 20 µm	bleu	0 406 180-2	25,00 CHF	
	# 1000 / 15 µm	blanc	0 406 140-2	25,00 CHF	
	# 1200 / 10 µm	rouge	0 406 100-2	25,00 CHF	
1 x 1 x 100 mm	# 1500	jaune	0 406 371	6,20 CHF	
	# 2000	crème	0 406 381	9,00 CHF	
	# 3000	rose	0 406 391	9,00 CHF	
1 x 2 x 100 mm	# 1500	jaune	0 406 372	6,35 CHF	
	# 2000	crème	0 406 382	9,25 CHF	
	# 3000	rose	0 406 392	9,25 CHF	
1 x 4 x 100 mm	# 1500	jaune	0 406 373	13,00 CHF	
1 x 4 x 150 mm	# 120 / 110 µm	violet	0 406 211	22,10 CHF	
	# 220 / 50 µm	marron foncé	0 406 161-2	28,50 CHF	
	# 300 / 40 µm	marron clair	0 406 111-2	25,00 CHF	
	# 400 / 30 µm	orange	0 406 121-2	25,30 CHF	
	# 600 / 25 µm	noir	0 406 171-2	25,30 CHF	
	# 800 / 20 µm	bleu	0 406 181-2	25,30 CHF	
	# 1000 / 15 µm	blanc	0 406 141-2	25,30 CHF	
	# 1200 / 10 µm	rouge	0 406 101-2	25,30 CHF	
	1 x 6 x 100 mm	# 1500	jaune	0 406 374	19,15 CHF
	1 x 6 x 150 mm	# 120 / 110 µm	violet	0 406 212	33,25 CHF
		# 220 / 50 µm	marron foncé	0 406 162-2	42,00 CHF
		# 300 / 40 µm	marron clair	0 406 112-2	37,60 CHF
		# 400 / 30 µm	orange	0 406 122-2	37,60 CHF
# 600 / 25 µm		noir	0 406 172-2	37,60 CHF	
# 800 / 20 µm		bleu	0 406 182-2	37,60 CHF	
# 1000 / 15 µm		blanc	0 406 142-2	37,60 CHF	
# 1200 / 10 µm		rouge	0 406 102-2	37,60 CHF	
1 x 10 x 100 mm		# 1500	jaune	0 406 375	25,15 CHF
1 x 10 x 150 mm		# 120 / 110 µm	violet	0 406 213	43,50 CHF
	# 220 / 50 µm	marron foncé	0 406 163-2	56,10 CHF	
	# 300 / 40 µm	marron clair	0 406 113-2	50,20 CHF	
	# 400 / 30 µm	orange	0 406 123-2	50,10 CHF	
	# 600 / 25 µm	noir	0 406 173-2	50,10 CHF	
	# 800 / 20 µm	bleu	0 406 183-2	50,10 CHF	
	# 1000 / 15 µm	blanc	0 406 143-2	50,10 CHF	
	# 1200 / 10 µm	rouge	0 406 103-2	50,10 CHF	
	2 x 6 x 150 mm	# 120 / 110 µm	violet	0 406 214	66,05 CHF
		# 220 / 50 µm	marron foncé	0 406 164-2	83,60 CHF
# 300 / 40 µm		marron clair	0 406 114-2	74,60 CHF	
# 400 / 30 µm		orange	0 406 124-2	74,60 CHF	
# 600 / 25 µm		noir	0 406 174-2	74,60 CHF	
# 800 / 20 µm		bleu	0 406 184-2	74,60 CHF	
# 1000 / 15 µm		blanc	0 406 144-2	74,60 CHF	
# 1200 / 10 µm		rouge	0 406 104-2	74,60 CHF	

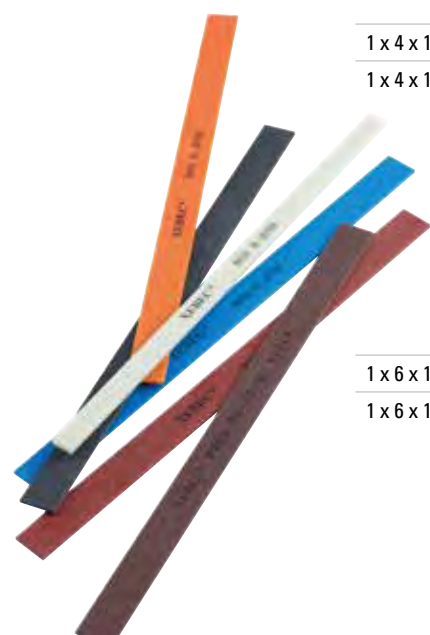

Limes en fibre céramique joke HT-140

Résistance à la chaleur jusqu'à 140 °C

Dimensions	Grain	Coloris	Réf.	Prix à p. de 1 pièce
Limes en fibre céramique joke HT-140				
Ronde				
Ø 2,35 x 100 mm	# 220 / 50 µm	gris	0 406 200-2	40,35 CHF
	# 300 / 40 µm	marron clair	0 406 201-2	34,15 CHF
	# 400 / 30 µm	orange	0 406 202-2	34,15 CHF
	# 600 / 25 µm	noir	0 406 203-2	34,15 CHF
	# 800 / 20 µm	bleu	0 406 204-2	34,15 CHF
	# 1200 / 10 µm	rouge	0 406 206-2	34,15 CHF
Ø 2,35 x 150 mm	# 300 / 40 µm	marron clair	0 406 342	46,45 CHF
	# 400 / 30 µm	orange	0 406 243	46,45 CHF
	# 600 / 25 µm	marron foncé	0 406 244	46,45 CHF
	# 800 / 20 µm	bleu	0 406 245	46,20 CHF
	# 1000 / 15 µm	blanc	0 406 246	41,45 CHF
	# 1200 / 10 µm	rouge	0 406 247	46,20 CHF
Ø 3 x 100 mm	# 220 / 50 µm	gris	0 406 190-2	40,35 CHF
	# 300 / 40 µm	marron clair	0 406 191-2	34,15 CHF
	# 400 / 30 µm	orange	0 406 192-2	34,15 CHF
	# 600 / 25 µm	noir	0 406 193-2	34,15 CHF
	# 800 / 20 µm	bleu	0 406 194-2	34,15 CHF
	# 1000 / 15 µm	blanc	0 406 195-2	34,15 CHF
Ø 3 x 150 mm	# 1200 / 10 µm	rouge	0 406 196-2	34,15 CHF
	# 220 / 50 µm	gris	0 406 251	60,20 CHF
	# 300 / 40 µm	marron clair	0 406 352	46,45 CHF
	# 400 / 30 µm	orange	0 406 253	52,15 CHF
	# 600 / 25 µm	noir	0 406 254	52,15 CHF
	# 800 / 20 µm	bleu	0 406 255	52,15 CHF
# 1000 / 15 µm	blanc	0 406 256	52,15 CHF	
# 1200 / 10 µm	rouge	0 406 257	52,15 CHF	



Et ce n'est pas tout...

Faites-nous part de vos souhaits particuliers concernant les limes en fibre céramique. Tout est possible ou presque.

N'hésitez pas à contacter notre **service des ventes** :

+41 31 924 39 39
office@hatag.ch



2 Limes en fibre céramique NEW Super Stone

Longueur totale : 50mm

Les avantages en bref:

- Limes incassables
- Très forte résistance aux températures élevées
- Spécialement mises au point pour les systèmes à ultrasons
- Parfaites pour les rainures et les nervures
- Les limes ne s'écaillent pas



	Dimensions	Grain	Coloris	Réf.	Prix à p. de 1 pièce
	0,5 x 4 x 50 mm	# 120 / 110 µm	vert	0 424 571-1	11,00 CHF
		# 180 / 80 µm	or	0 424 572-1	11,00 CHF
		# 300 / 40 µm	marron clair	0 424 573-1	11,00 CHF
		# 400 / 30 µm	orange	0 424 574-1	11,00 CHF
		# 600 / 25 µm	marron foncé	0 424 575-1	11,00 CHF
		# 800 / 20 µm	bleu	0 424 576-1	11,00 CHF
		# 1000 / 15 µm	blanc	0 424 577-1	11,00 CHF
		# 1200 / 10 µm	rouge	0 424 578-1	11,00 CHF

Limes en fibre céramique NEW Super Stone

Grains extra fins, longueur totale: 100 mm

NOUVEAU!

	Dimensions	Grain	Coloris	Réf.	Prix à p. de 1 pièce
	0,5 x 2 x 100 mm	# 1500	jaune	0 428 720	11,00 CHF
		# 2000	crème	0 428 730	12,25 CHF
		# 3000	rose	0 428 740	9,50 CHF
	1 x 1 x 100 mm	# 1500	jaune	0 428 721	7,75 CHF
		# 2000	crème	0 428 731	11,60 CHF
		# 3000	rose	0 428 741	11,60 CHF
	1 x 2 x 100 mm	# 1500	jaune	0 428 722	8,00 CHF
		# 2000	crème	0 428 732	11,60 CHF
		# 3000	rose	0 428 742	11,60 CHF
	1 x 4 x 100 mm	# 1500	jaune	0 428 723	14,20 CHF
	1 x 6 x 100 mm	# 1500	jaune	0 428 724	21,95 CHF
	1 x 10 x 100 mm	# 1500	jaune	0 428 725	30,95 CHF



Limes en fibre céramique NEW Super Stone

Longueur totale : 100 mm

2



Dimensions	Grain	Coloris	Réf.	Prix à p. de 1 pièce	
0,5 x 1 x 100 mm	# 80 / 150 µm	violet	0 426 810	8,85 CHF	
	# 120 / 110 µm	vert	0 426 001	8,90 CHF	
	# 180 / 80 µm	or	0 426 101	8,90 CHF	
	# 300 / 40 µm	marron clair	0 426 201	8,90 CHF	
	# 400 / 30 µm	orange	0 426 301	8,90 CHF	
	# 600 / 25 µm	marron foncé	0 426 401	8,90 CHF	
	# 800 / 20 µm	bleu	0 426 501	7,75 CHF	
	# 1000 / 15 µm	blanc	0 426 601	7,75 CHF	
	# 1200 / 10 µm	rouge	0 426 701	7,75 CHF	
	1 x 2 x 100 mm	# 120 / 110 µm	vert	0 426 012	8,90 CHF
# 180 / 80 µm		or	0 426 112	8,90 CHF	
# 300 / 40 µm		marron clair	0 426 212	8,90 CHF	
# 400 / 30 µm		orange	0 426 312	8,90 CHF	
# 600 / 25 µm		marron foncé	0 426 412	8,90 CHF	
# 800 / 20 µm		bleu	0 426 512	7,75 CHF	
# 1000 / 15 µm		blanc	0 426 612	7,75 CHF	
# 1200 / 10 µm		rouge	0 426 712	7,75 CHF	
1 x 4 x 100 mm		# 120 / 110 µm	vert	0 426 013	16,15 CHF
		# 180 / 80 µm	or	0 426 113	16,15 CHF
	# 300 / 40 µm	marron clair	0 426 213	16,15 CHF	
	# 400 / 30 µm	orange	0 426 313	16,15 CHF	
	# 600 / 25 µm	marron foncé	0 426 413	16,15 CHF	
	# 800 / 20 µm	bleu	0 426 513	14,75 CHF	
	# 1000 / 15 µm	blanc	0 426 613	14,75 CHF	
	# 1200 / 10 µm	rouge	0 426 713	14,75 CHF	
	1 x 6 x 100 mm	# 120 / 110 µm	vert	0 426 014	24,05 CHF
		# 180 / 80 µm	or	0 426 114	24,20 CHF
# 300 / 40 µm		marron clair	0 426 214	24,20 CHF	
# 400 / 30 µm		orange	0 426 314	24,20 CHF	
# 600 / 25 µm		marron foncé	0 426 414	24,20 CHF	
# 800 / 20 µm		bleu	0 426 514	22,35 CHF	
# 1000 / 15 µm		blanc	0 426 614	22,35 CHF	
# 1200 / 10 µm		rouge	0 426 714	22,35 CHF	
1 x 10 x 100 mm		# 120 / 110 µm	vert	0 426 015	32,50 CHF
		# 180 / 80 µm	or	0 426 115	32,50 CHF
	# 300 / 40 µm	marron clair	0 426 215	32,50 CHF	
	# 400 / 30 µm	orange	0 426 315	32,50 CHF	
	# 600 / 25 µm	marron foncé	0 426 415	32,50 CHF	
	# 800 / 20 µm	bleu	0 426 515	28,80 CHF	
	# 1000 / 15 µm	blanc	0 426 615	28,80 CHF	
	# 1200 / 10 µm	rouge	0 426 715	28,80 CHF	
	1,5 x 2 x 100 mm	# 120 / 110 µm	vert	0 426 017	12,10 CHF
		# 180 / 80 µm	or	0 426 117	12,10 CHF
# 300 / 40 µm		marron clair	0 426 217	12,10 CHF	
# 400 / 30 µm		orange	0 426 317	12,10 CHF	
# 600 / 25 µm		marron foncé	0 426 417	12,10 CHF	
# 800 / 20 µm		bleu	0 426 517	11,15 CHF	
# 1000 / 15 µm		blanc	0 426 617	11,15 CHF	
# 1200 / 10 µm		rouge	0 426 717	11,15 CHF	

2 Limes en fibre céramique NEW Super Stone

Longueur totale : 100 mm

Dimensions	Grain	Coloris	Réf.	Prix à p. de 1 pièce
1,5 x 6 x 100 mm	# 120 / 110 µm	vert	0 426 019	36,10 CHF
	# 180 / 80 µm	or	0 426 119	36,10 CHF
	# 300 / 40 µm	marron clair	0 426 219	36,10 CHF
	# 400 / 30 µm	orange	0 426 319	36,10 CHF
	# 600 / 25 µm	marron foncé	0 426 419	36,10 CHF
	# 800 / 20 µm	bleu	0 426 519	32,75 CHF
	# 1000 / 15 µm	blanc	0 426 619	32,75 CHF
	# 1200 / 10 µm	rouge	0 426 719	32,75 CHF
2 x 4 x 100 mm	# 120 / 110 µm	vert	0 426 022	32,50 CHF
	# 180 / 80 µm	or	0 426 122	32,50 CHF
	# 300 / 40 µm	marron clair	0 426 222	32,50 CHF
	# 400 / 30 µm	orange	0 426 322	32,50 CHF
	# 600 / 25 µm	marron foncé	0 426 422	32,50 CHF
	# 800 / 20 µm	bleu	0 426 522	28,80 CHF
	# 1000 / 15 µm	blanc	0 426 622	28,80 CHF
	# 1200 / 10 µm	rouge	0 426 722	28,80 CHF
2 x 6 x 100 mm	# 120 / 110 µm	vert	0 426 023	48,10 CHF
	# 180 / 80 µm	or	0 426 123	48,10 CHF
	# 300 / 40 µm	marron clair	0 426 223	48,10 CHF
	# 400 / 30 µm	orange	0 426 323	48,10 CHF
	# 600 / 25 µm	marron foncé	0 426 423	48,10 CHF
	# 800 / 20 µm	bleu	0 426 523	43,60 CHF
	# 1000 / 15 µm	blanc	0 426 623	43,60 CHF
	# 1200 / 10 µm	rouge	0 426 723	43,60 CHF
3 x 6 x 100 mm	# 120 / 110 µm	vert	0 426 028	72,00 CHF
	# 180 / 80 µm	or	0 426 128	72,00 CHF
	# 300 / 40 µm	marron clair	0 426 228	72,00 CHF
	# 400 / 30 µm	orange	0 426 328	72,00 CHF
	# 600 / 25 µm	marron foncé	0 426 428	72,00 CHF
	# 800 / 20 µm	bleu	0 426 528	65,35 CHF
	# 1000 / 15 µm	blanc	0 426 628	65,35 CHF
	# 1200 / 10 µm	rouge	0 426 728	65,35 CHF
1 x 1 x 100 mm	# 120 / 110 µm	vert	0 426 011	8,90 CHF
	# 180 / 80 µm	or	0 426 111	8,90 CHF
	# 300 / 40 µm	marron clair	0 426 211	8,90 CHF
	# 400 / 30 µm	orange	0 426 311	8,90 CHF
	# 600 / 25 µm	marron foncé	0 426 411	8,90 CHF
	# 800 / 20 µm	bleu	0 426 511	7,75 CHF
	# 1000 / 15 µm	blanc	0 426 611	7,75 CHF
	# 1200 / 10 µm	rouge	0 426 711	7,75 CHF
2 x 2 x 100 mm	# 120 / 110 µm	vert	0 426 021	16,15 CHF
	# 180 / 80 µm	or	0 426 121	16,15 CHF
	# 300 / 40 µm	marron clair	0 426 221	16,15 CHF
	# 400 / 30 µm	orange	0 426 321	16,15 CHF
	# 600 / 25 µm	marron foncé	0 426 421	16,15 CHF
	# 800 / 20 µm	bleu	0 426 521	14,75 CHF
	# 1000 / 15 µm	blanc	0 426 621	14,75 CHF
	# 1200 / 10 µm	rouge	0 426 721	14,75 CHF



Limes en fibre céramique NEW Super Stone

Longueur totale : 150 mm

2

Dimensions	Grain	Coloris	Réf.	Prix à p. de 1 pièce	
0,5 x 1 x 150 mm	# 80 / 150 µm	violet	0 426 839	13,20 CHF	
0,5 x 2 x 150 mm	# 80 / 150 µm	violet	0 426 840	13,20 CHF	
	# 120 / 110 µm	vert	0 426 031	13,20 CHF	
	# 180 / 80 µm	or	0 426 131	13,20 CHF	
	# 300 / 40 µm	marron clair	0 426 231	13,20 CHF	
	# 400 / 30 µm	orange	0 426 331	13,20 CHF	
	# 600 / 25 µm	marron foncé	0 426 431	13,20 CHF	
	# 800 / 20 µm	bleu	0 426 531	12,25 CHF	
	# 1000 / 15 µm	blanc	0 426 631	12,25 CHF	
0,5 x 4 x 150 mm	# 1200 / 10 µm	rouge	0 426 731	12,25 CHF	
	# 80 / 150 µm	violet	0 426 841	24,10 CHF	
	# 120 / 110 µm	vert	0 426 032	23,95 CHF	
	# 180 / 80 µm	or	0 426 132	23,95 CHF	
	# 300 / 40 µm	marron clair	0 426 232	23,95 CHF	
	# 400 / 30 µm	orange	0 426 332	23,95 CHF	
	# 600 / 25 µm	marron foncé	0 426 432	23,95 CHF	
	# 800 / 20 µm	bleu	0 426 532	21,10 CHF	
	# 1000 / 15 µm	blanc	0 426 632	21,10 CHF	
	# 1200 / 10 µm	rouge	0 426 732	21,10 CHF	
	0,5 x 6 x 150 mm	# 80 / 150 µm	violet	0 426 842	36,55 CHF
		# 120 / 110 µm	vert	0 426 033	35,40 CHF
# 180 / 80 µm		or	0 426 133	35,40 CHF	
# 300 / 40 µm		marron clair	0 426 233	35,40 CHF	
# 400 / 30 µm		orange	0 426 333	35,40 CHF	
# 600 / 25 µm		marron foncé	0 426 433	35,40 CHF	
# 800 / 20 µm		bleu	0 426 533	32,50 CHF	
# 1000 / 15 µm		blanc	0 426 633	32,50 CHF	
# 1200 / 10 µm		rouge	0 426 733	32,50 CHF	
0,5 x 10 x 150 mm		# 80 / 150 µm	violet	0 426 843	46,95 CHF
	# 120 / 110 µm	vert	0 426 034	46,55 CHF	
	# 180 / 80 µm	or	0 426 134	46,55 CHF	
	# 300 / 40 µm	marron clair	0 426 234	46,55 CHF	
	# 400 / 30 µm	orange	0 426 334	46,55 CHF	
	# 600 / 25 µm	marron foncé	0 426 434	46,55 CHF	
	# 800 / 20 µm	bleu	0 426 534	42,20 CHF	
	# 1000 / 15 µm	blanc	0 426 634	42,20 CHF	
	# 1200 / 10 µm	rouge	0 426 734	42,20 CHF	
	0,8 x 1 x 150 mm	# 80 / 150 µm	violet	0 426 844	13,20 CHF
0,8 x 2 x 150 mm	# 80 / 150 µm	violet	0 426 845	13,20 CHF	
0,8 x 4 x 150 mm	# 80 / 150 µm	violet	0 426 846	24,10 CHF	
0,8 x 6 x 150 mm	# 80 / 150 µm	violet	0 426 847	36,55 CHF	
0,8 x 10 x 150 mm	# 80 / 150 µm	violet	0 426 848	46,95 CHF	
1 x 2 x 150 mm	# 80 / 150 µm	violet	0 426 850	13,20 CHF	
	# 120 / 110 µm	vert	0 426 041	13,20 CHF	
	# 180 / 80 µm	or	0 426 141	13,20 CHF	
	# 300 / 40 µm	marron clair	0 426 241	13,20 CHF	
	# 400 / 30 µm	orange	0 426 341	13,20 CHF	
	# 600 / 25 µm	marron foncé	0 426 441	13,20 CHF	
	# 800 / 20 µm	bleu	0 426 541	12,25 CHF	
	# 1000 / 15 µm	blanc	0 426 641	12,25 CHF	
# 1200 / 10 µm	rouge	0 426 741	12,25 CHF		



0,5 x 4 x 150 mm

0,5 x 6 x 150 mm

0,5 x 10 x 150 mm

0,8 x 1 x 150 mm

0,8 x 2 x 150 mm

0,8 x 4 x 150 mm

0,8 x 6 x 150 mm

0,8 x 10 x 150 mm

1 x 2 x 150 mm

2 Limes en fibre céramique NEW Super Stone

Longueur totale : 150 mm

Dimensions	Grain	Coloris	Réf.	Prix à p. de 1 pièce
1 x 4 x 150 mm	# 80 / 150 µm	violet	0 426 851	24,10 CHF
	# 120 / 110 µm	vert	0 426 042	23,95 CHF
	# 180 / 80 µm	or	0 426 142	23,95 CHF
	# 300 / 40 µm	marron clair	0 426 242	23,95 CHF
	# 400 / 30 µm	orange	0 426 342	23,95 CHF
	# 600 / 25 µm	marron foncé	0 426 442	23,95 CHF
	# 800 / 20 µm	bleu	0 426 542	21,10 CHF
	# 1000 / 15 µm	blanc	0 426 642	21,10 CHF
	# 1200 / 10 µm	rouge	0 426 742	21,10 CHF
1 x 6 x 150 mm	# 80 / 150 µm	violet	0 426 852	36,55 CHF
	# 120 / 110 µm	vert	0 426 043	35,25 CHF
	# 180 / 80 µm	or	0 426 143	35,25 CHF
	# 300 / 40 µm	marron clair	0 426 243	35,25 CHF
	# 400 / 30 µm	orange	0 426 343	35,25 CHF
	# 600 / 25 µm	marron foncé	0 426 443	35,25 CHF
	# 800 / 20 µm	bleu	0 426 543	32,30 CHF
	# 1000 / 15 µm	blanc	0 426 643	32,30 CHF
	# 1200 / 10 µm	rouge	0 426 743	32,30 CHF
1 x 10 x 150 mm	# 80 / 150 µm	violet	0 426 853	46,95 CHF
	# 120 / 110 µm	vert	0 426 044	46,55 CHF
	# 180 / 80 µm	or	0 426 144	46,55 CHF
	# 300 / 40 µm	marron clair	0 426 244	46,55 CHF
	# 400 / 30 µm	orange	0 426 344	46,55 CHF
	# 600 / 25 µm	marron foncé	0 426 444	46,55 CHF
	# 800 / 20 µm	bleu	0 426 544	42,20 CHF
	# 1000 / 15 µm	blanc	0 426 644	42,20 CHF
	# 1200 / 10 µm	rouge	0 426 744	42,55 CHF
1,5 x 1 x 150 mm	# 80 / 150 µm	violet	0 426 854	18,05 CHF
1,5 x 2 x 150 mm	# 80 / 150 µm	violet	0 426 855	18,05 CHF
	# 120 / 110 µm	vert	0 426 046	17,90 CHF
	# 180 / 80 µm	or	0 426 146	17,90 CHF
	# 300 / 40 µm	marron clair	0 426 246	17,90 CHF
	# 400 / 30 µm	orange	0 426 346	17,90 CHF
	# 600 / 25 µm	marron foncé	0 426 446	17,90 CHF
	# 800 / 20 µm	bleu	0 426 546	16,15 CHF
	# 1000 / 15 µm	blanc	0 426 646	16,15 CHF
	# 1200 / 10 µm	rouge	0 426 746	16,15 CHF
1,5 x 4 x 150 mm	# 80 / 150 µm	violet	0 426 856	35,40 CHF
	# 120 / 110 µm	vert	0 426 047	35,05 CHF
	# 180 / 80 µm	or	0 426 147	35,05 CHF
	# 300 / 40 µm	marron clair	0 426 247	35,05 CHF
	# 400 / 30 µm	orange	0 426 347	35,05 CHF
	# 600 / 25 µm	marron foncé	0 426 447	35,05 CHF
	# 800 / 20 µm	bleu	0 426 547	32,50 CHF
	# 1000 / 15 µm	blanc	0 426 647	32,50 CHF
	# 1200 / 10 µm	rouge	0 426 747	32,50 CHF

Limes en fibre céramique NEW Super Stone

Longueur totale : 150 mm

Dimensions	Grain	Coloris	Réf.	Prix à p. de 1 pièce
1,5 x 6 x 150 mm	# 80 / 150 µm	violet	0 426 857	53,50 CHF
	# 120 / 110 µm	vert	0 426 048	52,90 CHF
	# 180 / 80 µm	or	0 426 148	52,90 CHF
	# 300 / 40 µm	marron clair	0 426 248	52,90 CHF
	# 400 / 30 µm	orange	0 426 348	52,90 CHF
	# 600 / 25 µm	marron foncé	0 426 448	52,90 CHF
	# 800 / 20 µm	bleu	0 426 548	47,45 CHF
	# 1000 / 15 µm	blanc	0 426 648	47,45 CHF
	# 1200 / 10 µm	rouge	0 426 748	47,45 CHF
1,5 x 10 x 150 mm	# 80 / 150 µm	violet	0 426 858	70,45 CHF
	# 120 / 110 µm	vert	0 426 049	69,65 CHF
	# 180 / 80 µm	or	0 426 149	69,65 CHF
	# 300 / 40 µm	marron clair	0 426 249	69,65 CHF
	# 400 / 30 µm	orange	0 426 349	69,65 CHF
	# 600 / 25 µm	marron foncé	0 426 449	69,65 CHF
	# 800 / 20 µm	bleu	0 426 549	62,85 CHF
	# 1000 / 15 µm	blanc	0 426 649	62,85 CHF
	# 1200 / 10 µm	rouge	0 426 749	62,85 CHF
2 x 4 x 150 mm	# 80 / 150 µm	violet	0 426 860	46,95 CHF
	# 120 / 110 µm	vert	0 426 051	46,55 CHF
	# 180 / 80 µm	or	0 426 151	46,55 CHF
	# 300 / 40 µm	marron clair	0 426 251	46,55 CHF
	# 400 / 30 µm	orange	0 426 351	46,55 CHF
	# 600 / 25 µm	marron foncé	0 426 451	46,55 CHF
	# 800 / 20 µm	bleu	0 426 551	42,20 CHF
	# 1000 / 15 µm	blanc	0 426 651	42,20 CHF
	# 1200 / 10 µm	rouge	0 426 751	42,20 CHF
2 x 6 x 150 mm	# 80 / 150 µm	violet	0 426 861	71,25 CHF
	# 120 / 110 µm	vert	0 426 052	70,65 CHF
	# 180 / 80 µm	or	0 426 152	70,45 CHF
	# 300 / 40 µm	marron clair	0 426 252	70,45 CHF
	# 400 / 30 µm	orange	0 426 352	70,65 CHF
	# 600 / 25 µm	marron foncé	0 426 452	70,45 CHF
	# 800 / 20 µm	bleu	0 426 552	62,85 CHF
	# 1000 / 15 µm	blanc	0 426 652	62,85 CHF
	# 1200 / 10 µm	rouge	0 426 752	62,85 CHF
2 x 10 x 150 mm	# 80 / 150 µm	violet	0 426 862	93,85 CHF
	# 120 / 110 µm	vert	0 426 053	93,00 CHF
	# 180 / 80 µm	or	0 426 153	93,00 CHF
	# 300 / 40 µm	marron clair	0 426 253	93,00 CHF
	# 400 / 30 µm	orange	0 426 353	93,00 CHF
	# 600 / 25 µm	marron foncé	0 426 453	93,00 CHF
	# 800 / 20 µm	bleu	0 426 553	84,00 CHF
	# 1000 / 15 µm	blanc	0 426 653	84,00 CHF
	# 1200 / 10 µm	rouge	0 426 753	84,00 CHF
3 x 1 x 150 mm	# 80 / 150 µm	violet	0 426 863	35,40 CHF
3 x 2 x 150 mm	# 80 / 150 µm	violet	0 426 864	35,40 CHF

2 Kit de porte-lime et de limes en fibre céramique

Longueur totale:150 mm

Dimensions	Grain	Coloris	Réf.	Prix à p. de 1 pièce
3 x 4 x 150 mm	# 80 / 150 µm	violet	0 426 865	70,45 CHF
	# 120 / 110 µm	vert	0 426 056	69,65 CHF
	# 180 / 80 µm	or	0 426 156	69,65 CHF
	# 300 / 40 µm	marron clair	0 426 256	69,65 CHF
	# 400 / 30 µm	orange	0 426 356	69,65 CHF
	# 600 / 25 µm	marron foncé	0 426 456	69,65 CHF
	# 800 / 20 µm	bleu	0 426 556	62,85 CHF
	# 1000 / 15 µm	blanc	0 426 656	62,85 CHF
	# 1200 / 10 µm	rouge	0 426 756	62,85 CHF
3 x 6 x 150 mm	# 80 / 150 µm	violet	0 426 866	105,20 CHF
	# 120 / 110 µm	vert	0 426 057	105,50 CHF
	# 180 / 80 µm	or	0 426 157	105,50 CHF
	# 300 / 40 µm	marron clair	0 426 257	105,50 CHF
	# 400 / 30 µm	orange	0 426 357	105,50 CHF
	# 600 / 25 µm	marron foncé	0 426 457	105,50 CHF
	# 800 / 20 µm	bleu	0 426 557	94,35 CHF
	# 1000 / 15 µm	blanc	0 426 657	94,35 CHF
	# 1200 / 10 µm	rouge	0 426 757	94,35 CHF
3 x 10 x 150 mm	# 80 / 150 µm	violet	0 426 867	140,75 CHF
	# 120 / 110 µm	vert	0 426 058	139,05 CHF
	# 180 / 80 µm	or	0 426 158	139,05 CHF
	# 300 / 40 µm	marron clair	0 426 258	139,05 CHF
	# 400 / 30 µm	orange	0 426 358	139,05 CHF
	# 600 / 25 µm	marron foncé	0 426 458	139,05 CHF
	# 800 / 20 µm	bleu	0 426 558	125,40 CHF
	# 1000 / 15 µm	blanc	0 426 658	125,40 CHF
	# 1200 / 10 µm	rouge	0 426 758	125,40 CHF
1 x 1 x 150 mm	# 80 / 150 µm	violet	0 426 849	13,20 CHF
	# 120 / 110 µm	vert	0 426 040	13,20 CHF
	# 180 / 80 µm	or	0 426 140	13,20 CHF
	# 300 / 40 µm	marron clair	0 426 240	13,20 CHF
	# 400 / 30 µm	orange	0 426 340	13,20 CHF
	# 600 / 25 µm	marron foncé	0 426 440	13,20 CHF
	# 800 / 20 µm	bleu	0 426 540	12,25 CHF
	# 1000 / 15 µm	blanc	0 426 640	12,25 CHF
	# 1200 / 10 µm	rouge	0 426 740	12,25 CHF
2 x 2 x 150 mm	# 80 / 150 µm	violet	0 426 859	24,10 CHF
	# 120 / 110 µm	vert	0 426 050	23,95 CHF
	# 180 / 80 µm	or	0 426 150	23,95 CHF
	# 300 / 40 µm	marron clair	0 426 250	23,95 CHF
	# 400 / 30 µm	orange	0 426 350	23,95 CHF
	# 600 / 25 µm	marron foncé	0 426 450	23,95 CHF
	# 800 / 20 µm	bleu	0 426 550	21,10 CHF
	# 1000 / 15 µm	blanc	0 426 650	21,10 CHF
	# 1200 / 10 µm	rouge	0 426 750	21,10 CHF



3 x 6 x 150 mm

3 x 10 x 150 mm

1 x 1 x 150 mm

2 x 2 x 150 mm

Limes en fibre céramique NEW Super Stone

Forme : ronde

Dimensions	Grain	Coloris	Réf.	Prix à p. de 1 pièce
Ø 2,35 x 50 mm	# 120 / 110 µm	vert	0 428 001	16,70 CHF
	# 120 / 110 µm	vert	0 428 002	32,45 CHF
Ø 2,35 x 100 mm	# 180 / 80 µm	or	0 428 102	32,45 CHF
	# 300 / 40 µm	marron clair	0 428 202	32,45 CHF
	# 400 / 30 µm	orange	0 428 302	32,45 CHF
	# 600 / 25 µm	marron foncé	0 428 402	32,45 CHF
	# 800 / 20 µm	bleu	0 428 502	29,30 CHF
	# 1000 / 15 µm	blanc	0 428 602	30,50 CHF
	# 1200 / 10 µm	rouge	0 428 702	29,15 CHF
	Ø 2,35 x 150 mm	# 120 / 110 µm	vert	0 428 003
# 180 / 80 µm		or	0 428 103	48,55 CHF
# 300 / 40 µm		marron clair	0 428 203	48,55 CHF
# 400 / 30 µm		orange	0 428 303	48,55 CHF
# 600 / 25 µm		marron foncé	0 428 403	48,55 CHF
# 800 / 20 µm		bleu	0 428 503	44,15 CHF
# 1000 / 15 µm		blanc	0 428 603	44,15 CHF
# 1200 / 10 µm		rouge	0 428 703	44,15 CHF
Ø 3 x 100 mm	# 120 / 110 µm	vert	0 428 005	32,45 CHF
	# 180 / 80 µm	or	0 428 105	32,45 CHF
	# 300 / 40 µm	marron clair	0 428 205	32,45 CHF
	# 400 / 30 µm	orange	0 428 305	32,45 CHF
	# 600 / 25 µm	marron foncé	0 428 405	32,45 CHF
	# 800 / 20 µm	bleu	0 428 505	32,45 CHF
	# 1000 / 15 µm	blanc	0 428 605	29,30 CHF
	# 1200 / 10 µm	rouge	0 428 705	29,30 CHF
Ø 3 x 150 mm	# 120 / 110 µm	vert	0 428 006	48,55 CHF
	# 180 / 80 µm	or	0 428 106	48,55 CHF
	# 300 / 40 µm	marron clair	0 428 206	48,55 CHF
	# 400 / 30 µm	orange	0 428 306	48,55 CHF
	# 600 / 25 µm	marron foncé	0 428 406	48,55 CHF
	# 800 / 20 µm	bleu	0 428 506	44,15 CHF
	# 1000 / 15 µm	blanc	0 428 606	44,15 CHF
	# 1200 / 10 µm	rouge	0 428 706	44,15 CHF



2 Limes en fibre céramique diamantées



Prenons les limes en fibre céramique qui ont fait leur preuve depuis longtemps et ajoutons des grains de diamant au liant. On obtient alors un mélange intéressant qui symbolise le perfectionnement judicieux du produit. Les grains de diamant ajoutés entre les différentes fibres et surtout sur le périmètre des limes permettent de les utiliser sur toute leur longueur. Le résultat: une surface fine et très uniforme garantissant un bon enlèvement de la matière.

Astuce : parfaites pour une utilisation avec des systèmes de polissage à ultrasons.

Dimensions	Longueur totale	Grain	Coloris	Réf.	Prix à p. de 1 pièce
Limes en fibre céramique diamantées					
Plate					
1 x 4 x 100 mm	100	# 200 / 70 µm	noir	0 406 080	38,15 CHF
	100	# 400 / 30 µm	bleu/vert	0 406 051	38,15 CHF
	100	# 800 / 20 µm	gris	0 406 052	36,30 CHF
	100	# 1200 / 15 µm	vert mousse	0 406 053	38,15 CHF
1 x 6 x 100 mm	100	# 200 / 70 µm	noir	0 406 081	59,15 CHF
	100	# 400 / 30 µm	bleu/vert	0 406 054	59,15 CHF
	100	# 800 / 20 µm	gris	0 406 055	59,15 CHF
	100	# 1200 / 15 µm	vert mousse	0 406 056	59,15 CHF
1 x 10 x 100 mm	100	# 200 / 70 µm	noir	0 406 082	93,65 CHF
	100	# 400 / 30 µm	bleu/vert	0 406 057	93,65 CHF
	100	# 800 / 20 µm	gris	0 406 058	93,65 CHF
	100	# 1200 / 15 µm	vert mousse	0 406 059	93,65 CHF
Ronde					
Ø 3 x 100 mm	100	# 200 / 70 µm	noir	0 406 089	84,30 CHF
	100	# 400 / 30 µm	gris	0 406 090	84,30 CHF
	100	# 600 / 25 µm	vert mousse	0 406 091	84,30 CHF





Limes en fibre céramique joke Mini Pour les travaux de précision !

Ces limes minuscules sont parfaitement adaptées aux travaux manuels sur des surfaces très petites. Des supports appropriés rendent leur manipulation agréable.

	Dimensions	Grain	Coloris	Quantité d'emballage	Réf.	Prix à p. de 1 lot
Limes en fibre céramique joke Mini						
Plate						
	0,5 x 0,5 x 50 mm	# 800 / 20 µm	bleu	3 pièces	0 424 952	14,25 CHF
		# 1200 / 10 µm	rouge	3 pièces	0 424 951	14,25 CHF
	0,9 x 0,9 x 50 mm	# 800 / 20 µm	bleu	3 pièces	0 424 962	14,25 CHF
		# 1200 / 10 µm	rouge	3 pièces	0 424 961	14,25 CHF

Accessoires / Pièces de rechange

	Porte-outils	Réf.	Prix à p. de 1 pièce
Porte-lime pour limes en fibre céramique Mini			
	Porte-lime pour limes en fibre céramique 0,5 x 0,5 mm	carré	0 424 950 12,40 CHF
	Porte-lime pour limes en fibre céramique 0,9 x 0,9 mm	carré	0 424 960 15,65 CHF



Limes en fibre céramique joke Soft Tendres et flexibles !

Elles sont idéales pour ébavurer les électrodes d'érosion en cuivre et pour l'usinage de l'acier inoxydable et de l'aluminium. Le liant sous forme de caoutchouc rend ces limes tendres et flexibles. Elles ne causent aucune rayure et n'endommagent donc pas, par exemple, l'électrode pendant l'usinage. Cela permet de réduire les erreurs, les coûts et le temps d'usinage. Les limes garantissent un enlèvement très régulier de la matière et une surface brillante. Elles permettent d'obtenir un beau brillant sur les aciers d'outils à partir de 50 HRC. Elles ne peuvent être utilisées qu'à la main !

	Dimensions	Grain	Coloris	Réf.	Prix à p. de 1 pièce
Limes en fibre céramique joke Soft					
Plate					
	2 x 6 x 100 mm	# 1200 / 10 µm	blanc	0 424 981	83,60 CHF
Ronde					
	Ø 3 x 100 mm	# 1200 / 10 µm	blanc	0 424 982	83,60 CHF



2 Kit porte-lime + limes en fibre céramique pour les travaux manuels

Kit porte-lime + limes en fibre céramique

En choisissant ce kit, vous obtenez non seulement le porte-lime pratique, mais également les limes en fibre céramique adéquates.

Le couple idéal pour les emplacements étroits, filigranes et difficiles d'accès et pour les détails ultrafins sur la pièce à usiner.

Le porte-lime ultraléger tient bien en main et garantit une utilisation extrêmement agréable. Le verrouillage rotatif pratique garantit une bonne fixation des limes, d'où un changement d'outils ultrasimple.

Kit comprenant un porte-lime et trois limes. D'autres limes adéquates sont disponibles (voir le tableau !).



	Réf.	Prix à p. de 1 kit
Kit porte-lime + limes en fibre céramique		
 <p>Le kit est composé d'un porte-lime avec capuchon de protection et de 3 limes en fibre céramique 0,5 x 4 x 50 mm dans les grains 120/110 µm, 300/40 µm et 800/20 µm</p>	0 424 600	33,20 CHF



Accessoires / Pièces de rechange

	Dimensions	Grain	Coloris	Réf.	Prix à p. de 1 pièce
Limes de rechange					
	0,5 x 4 x 50 mm	# 120 / 110 µm	vert	0 424 571-1	11,00 CHF
		# 180 / 80 µm	or	0 424 572-1	11,00 CHF
		# 300 / 40 µm	marron clair	0 424 573-1	11,00 CHF
		# 400 / 30 µm	orange	0 424 574-1	11,00 CHF
		# 600 / 25 µm	marron foncé	0 424 575-1	11,00 CHF
		# 800 / 20 µm	bleu	0 424 576-1	11,00 CHF
		# 1000 / 15 µm	blanc	0 424 577-1	11,00 CHF
		# 1200 / 10 µm	rouge	0 424 578-1	11,00 CHF



Porte-limes en fibre céramique Pour les travaux manuels

Ces manches en plastique pratiques pour les limes en fibre céramique permettent une utilisation manuelle de toutes les limes en fibre céramique. Ils existent en différentes largeurs ainsi que pour les limes rondes.

	Prise d'outil	Porte-outils	Quantité d'emballage	Réf.	Prix à p. de	
					1 kit	1 pièce
Porte-lime pour limes en fibre céramique						
	Porte-lime pour limes d'1 mm de large	0,5 - 3 x 1 mm	rectangulaire	0 406 157	-	8,30 CHF
	Porte-lime pour limes de 2 mm de large	0,5 - 3 x 2 mm	rectangulaire	0 406 154	-	8,30 CHF
	Porte-lime pour limes de 4 mm de large	0,5 - 3 x 4 mm	rectangulaire	0 406 151	-	8,30 CHF
	Porte-lime pour limes de 6 mm de large	0,5 - 3 x 6 mm	rectangulaire	0 406 152	-	8,30 CHF
	Porte-lime pour limes de 10 mm de large	0,5 - 3 x 10 mm	rectangulaire	0 406 153	-	8,30 CHF
Lot (porte-limes de 4, 6 et 10 mm de large)	0,5 - 3 x 4, 6 & 10 mm	rectangulaire	3 pièces	0 406 150	22,95 CHF	-
Porte-lime pour limes rondes en fibre céramique						
	Porte-lime pour limes rondes en fibre céramique Ø 2,35 mm	Ø 2,35 mm	rond	0 406 156	-	17,50 CHF
	Porte-lime pour limes rondes en fibre céramique Ø 3 mm	Ø 3 mm	rond	0 406 155	-	15,80 CHF
Porte-lime pour limes en fibre céramique Mini						
	Porte-lime pour limes en fibre céramique 0,5 x 0,5 mm		carré	0 424 950	-	12,40 CHF
	Porte-lime pour limes en fibre céramique 0,9 x 0,9 mm		carré	0 424 960	-	15,65 CHF

Limes en fibre céramique montées sur queue Ø queue 3 x 30 mm

Les limes en fibre céramique sont très bien maintenues dans la queue. Elles sont économiques et efficaces car elles suppriment les déchets. Ces outils sont extrêmement polyvalents : ils sont parfaitement adaptés aux systèmes de polissage à ultrasons et aux machines à limer à main à faible course. Ils donnent aussi d'excellents résultats avec des appareils rotatifs jusqu'à une vitesse de rotation de 50 000 tr/min.









	Dim. tête	Grain	Coloris	Dim. queue	Réf.	Prix à p. de
						1 pièce
Limes en fibre céramique sur queue de Ø 3 x 30 mm						
Ronde						
	Ø 1 x 9 mm	# 180 / 80 µm	or	Ø 3 x 30 mm	0 425 100	10,70 CHF
		# 300 / 40 µm	marron clair	Ø 3 x 30 mm	0 425 105	10,70 CHF
		# 400 / 30 µm	orange	Ø 3 x 30 mm	0 425 110	10,70 CHF
		# 600 / 25 µm	marron foncé	Ø 3 x 30 mm	0 425 115	10,70 CHF
		# 800 / 20 µm	bleu	Ø 3 x 30 mm	0 425 120	10,70 CHF
		# 1000 / 15 µm	blanc	Ø 3 x 30 mm	0 425 125	10,70 CHF
	Ø 1,5 x 9 mm	# 1200 / 10 µm	rouge	Ø 3 x 30 mm	0 425 130	10,70 CHF
		# 180 / 80 µm	or	Ø 3 x 30 mm	0 425 101	10,70 CHF
		# 300 / 40 µm	marron clair	Ø 3 x 30 mm	0 425 106	10,70 CHF
		# 400 / 30 µm	orange	Ø 3 x 30 mm	0 425 111	10,70 CHF
		# 600 / 25 µm	marron foncé	Ø 3 x 30 mm	0 425 116	10,70 CHF
		# 800 / 20 µm	bleu	Ø 3 x 30 mm	0 425 121	10,70 CHF
Ø 2 x 9 mm	# 1000 / 15 µm	blanc	Ø 3 x 30 mm	0 425 126	10,70 CHF	
	# 1200 / 10 µm	rouge	Ø 3 x 30 mm	0 425 131	10,70 CHF	
	# 180 / 80 µm	or	Ø 3 x 30 mm	0 425 102	10,70 CHF	
	# 300 / 40 µm	marron clair	Ø 3 x 30 mm	0 425 107	10,70 CHF	
	# 400 / 30 µm	orange	Ø 3 x 30 mm	0 425 112	10,70 CHF	
	# 1000 / 15 µm	blanc	Ø 3 x 30 mm	0 425 127	10,70 CHF	
		# 1200 / 10 µm	rouge	Ø 3 x 30 mm	0 425 132	10,70 CHF

 n_{max} 50.000 1/min

2 Broses en fibres cristallines

Ø queue 3 x 30 mm

Ces broses en fibres cristallines sur queue sont composées de fibres cristallines liées. Une utilisation frontale permet d'optimiser les résultats et d'éliminer structures érodées, bavures, etc.

	Dim. tête	Grain	Coloris	Dim. queue	Réf.	Prix à p. de 1 pièce
Broses en fibres cristallines, Ø queue 3 x 30 mm						
	Ø 5 x 20 mm	# 150	vert	Ø 3 x 30 mm	0 406 430	46,55 CHF
	Ø 5 x 20 mm	# 200	rose	Ø 3 x 30 mm	0 406 431	46,55 CHF
	Ø 5 x 20 mm	# 400	violet	Ø 3 x 30 mm	0 406 432	46,55 CHF
	Ø 5 x 20 mm	# 600	orange	Ø 3 x 30 mm	0 406 433	46,55 CHF
	Ø 5 x 20 mm	# 800	bleu	Ø 3 x 30 mm	0 406 434	46,55 CHF
	Ø 5 x 20 mm	# 1000	blanc	Ø 3 x 30 mm	0 406 435	46,55 CHF

Broses en fibres céramique



Ø queue 3 x 30 mm

 n_{max} 12.000 1/min



Ces broses regroupent plusieurs fibres céramiques sous forme de pinceau. D'où un travail très efficace car les fibres utilisées de manière frontale donnent des performances optimales. Elles sont parfaites pour enlever les structures érodées ou pour ébavurer l'aluminium, le laiton, etc.

Astuce : nette amélioration des résultats en utilisant de la pâte diamantée.

	Dim. tête	Grain	Coloris	Dim. queue	Vitesse de rotation max.	Réf.	Prix à p. de 1 pièce
Broses en fibre céramique Ø queue 3 x 30 mm							
	Ø 5 x 20 mm	# 1200 / 10 µm	rouge	Ø 3 x 30 mm	12000 1/min	0 406 200	46,55 CHF
	Ø 5 x 20 mm	# 1000 / 15 µm	blanc	Ø 3 x 30 mm	12000 1/min	0 406 240	46,55 CHF



Brosses en fibres céramique Cross-Hole 2

- Matière en céramique spéciale Al_2O_3 à la pointe du progrès
- La force centrifuge résultant de la rotation dirige les pointes de meulage des bâtons de fibres vers les alésages transversaux et élimine efficacement les bavures fines jusqu'à 0,1 mm
- Cela permet d'éliminer avec précaution les bavures sans endommager les alésages
- Un bâton de fibres est composé d'env. 1 000 fibres individuelles qui ont chacune un diamètre d'env. 10 μm ce qui permet d'obtenir une structure cristalline parfaite pour le meulage, la pointe étant composée d'env. 1 000 arêtes de coupe extrêmement denses
- L'auto-affûtage des arêtes de coupe à l'extrémité des fibres garantit un meulage très performant. Les arêtes de coupe fonctionnant de manière constante garantissent une performance de meulage continue et stable
- Utilisation polyvalente par ex. sur des centres d'usinage, sur des machines spéciales, sur des perceuses, sur des robots, etc.
- La forte élasticité et la grande flexibilité garantissent une adaptation parfaite à la pièce à usiner
- Longues durées de vie tout en garantissant un rendement accru et moins de frais

Pour diamètre d'alésage	Dim. tête	Dim. queue	Longueur totale	Vitesse de rotation max.	Réf.	Prix à p. de 1 pièce
Brosses en fibre céramique Cross-Hole						
3,5 - 5 mm	\emptyset 3,5 x 50 mm	\emptyset 3 x 30 mm	120 mm	20000 1/min	0 406 291	79,70 CHF
5 - 8 mm	\emptyset 5 x 50 mm	\emptyset 3 x 30 mm	120 mm	14000 1/min	0 406 292	79,70 CHF
	\emptyset 5 x 50 mm	\emptyset 4 x 30 mm	170 mm	12000 1/min	0 406 293	139,70 CHF
8 - 10 mm	\emptyset 8 x 50 mm	\emptyset 6 x 30 mm	120 mm	14000 1/min	0 406 294	108,35 CHF
	\emptyset 8 x 50 mm	\emptyset 6 x 30 mm	170 mm	12000 1/min	0 406 295	178,10 CHF
10 - 14 mm	\emptyset 10 x 50 mm	\emptyset 6 x 30 mm	120 mm	14000 1/min	0 406 296	156,75 CHF
	\emptyset 10 x 50 mm	\emptyset 8 x 30 mm	170 mm	12000 1/min	0 406 297	241,30 CHF
14 - 20 mm	\emptyset 20 x 60 mm	\emptyset 12 x 30 mm	130 mm	14000 1/min	0 406 320	215,50 CHF

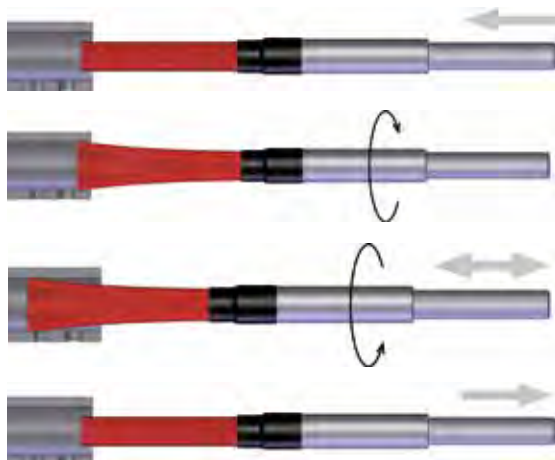

Mode de fonctionnement

1. Mouvement d'approche

La broche étant à l'arrêt, avancez l'outil vers l'alésage en amont de l'endroit à ébavurer.

2. Mise en marche de la broche de travail

Démarrez la rotation vers la droite de la broche dans l'alésage, juste avant l'alésage transversal à ébavurer.

3. Mouvement vers l'avant et vers l'arrière

Amenez les bâtons de fibres en amont et en aval des alésages transversaux. Nous vous conseillons, en plus, de changer le sens de rotation de la broche lors du mouvement vers l'arrière.

4. Retrait de l'outil de l'alésage













Il faut stopper la rotation de la broche avant de retirer l'outil de l'alésage.

Remarque :

Afin d'obtenir un résultat d'ébavurage parfait, veuillez répéter ces quatre étapes de l'autre côté de l'alésage principal.

2 Disques à tronçonner en fibre cristalline Cristone Pour acier trempé et métaux durs

Extrêmement stables, résistants à la rupture, performance de coupe élevée. Les disques à tronçonner en fibre cristalline Cristone de joke. Utilisation à sec ou en combinaison avec des pâtes diamantées ou fluides.







	Dimensions	Dim. alésage	Grain	Coloris	Vitesse de rotation max.	Réf.	Prix à p. de 1 pièce
Disques à tronçonner en fibre cristalline Cristone							
	Ø 19 x 0,8 mm	1,6 mm	150	vert	50000 1/min	0 425 200	38,75 CHF
	Ø 19 x 0,8 mm	1,6 mm	200	rose	50000 1/min	0 425 201	38,75 CHF
	Ø 19 x 0,8 mm	1,6 mm	400	violet	50000 1/min	0 425 202	38,75 CHF
	Ø 19 x 0,8 mm	1,6 mm	600	orange	50000 1/min	0 425 203	38,75 CHF
	Ø 19 x 0,8 mm	1,6 mm	800	bleu	50000 1/min	0 425 204	38,75 CHF
	Ø 19 x 0,8 mm	1,6 mm	1000	blanc	50000 1/min	0 425 205	38,75 CHF
	Ø 22 x 0,8 mm	1,6 mm	150	vert	45000 1/min	0 425 206	47,45 CHF
	Ø 22 x 0,8 mm	1,6 mm	200	rose	45000 1/min	0 425 207	47,45 CHF
	Ø 22 x 0,8 mm	1,6 mm	400	violet	45000 1/min	0 425 208	47,45 CHF
	Ø 22 x 0,8 mm	1,6 mm	600	orange	45000 1/min	0 425 209	47,45 CHF
	Ø 22 x 0,8 mm	1,6 mm	800	bleu	45000 1/min	0 425 210	47,45 CHF
	Ø 22 x 0,8 mm	1,6 mm	1000	blanc	45000 1/min	0 425 211	47,45 CHF

Disques à tronçonner en fibre cristalline Cristone Pour acier trempé et métaux durs

2

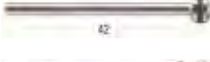

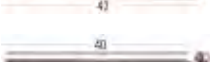
Accessoires / Pièces de rechange



	Pour diamètre d'alésage	Dim. queue	Type	Dim. max. de la meule	Réf.	Prix à p. de 1 pièce
Supports de disques de meulage CRATEX®						
	Ø 1,5 – 1,8 mm	Ø 2,35 x 30/15 mm	25	Ø 38 x 4,5 mm	0 545 279	1,60 CHF
	Ø 1,5 – 1,8 mm	Ø 2,35 x 28/40 mm	21	Ø 38 x 4,5 mm	0 545 275	1,85 CHF
	Ø 1,5 – 1,8 mm	Ø 3 x 40/30 mm	24	Ø 38 x 3 mm	0 545 278	1,85 CHF
	Ø 1,5 – 1,8 mm	Ø 3 x 42 mm	22	Ø 38 x 4,5 mm	0 545 276	1,85 CHF
	Ø 1,5 – 1,8 mm	Ø 3 x 40 mm	26	Ø 25 x 8,5 mm	0 545 280	2,35 CHF
	Ø 1,5 – 1,8 mm	Ø 6 x 42 mm	23	Ø 38 x 4,5 mm	0 545 277	1,85 CHF
	Ø 1,5 – 1,8 mm	Ø 6 x 40 mm	27	Ø 25 x 8,5 mm	0 545 281	2,35 CHF

Disques à tronçonner diamantés en matière plastique joke Dia Disc

Ce sont des disques en matière plastique minces et très souples revêtus de diamants naturels. Il est possible d'utiliser les disques des deux côtés pour polir le zirconium, le verre, le titane, la pierre et tous les aciers. Ils sont parfaits pour les fentes étroites, etc. Il est possible de les utiliser avec du fluide ou de la pâte diamantée. **Vmax. : 5 000 tr/min**

	Dimensions	Dim. alésage	Épaisseur feuille	Grain	Coloris	Vitesse de rotation max.	Réf	Prix à p. de 1 pièce
Disques à tronçonner diamantés en matière plastique joke Dia-Disc								
	Ø 22 x 0,25 mm	1,8 mm	0,25 mm	30 µm	grün	5.000 1/min	0 571 098	37,70 CHF
		1,8 mm	0,25 mm	9 µm	blau	5.000 1/min	0 571 099	37,70 CHF

Accessoires / Pièces de rechange

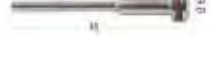
	Pour diamètre d'alésage	Dim. queue	Type	Dim. max. de la meule	Réf	Prix à p. de 1 pièce
Supports de disques de meulage CRATEX®						
	Ø 1,5 – 1,8 mm	Ø 2,35 x 28/40 mm	21	Ø 38 x 4,5 mm	0 545 275	1,85 CHF
		Ø 3 x 42 mm	22	Ø 38 x 4,5 mm	0 545 276	1,85 CHF
		Ø 3 x 40/30 mm	24	Ø 38 x 3 mm	0 545 278	1,85 CHF

2 Insert de brosse en fibre cristalline Cristone®

Dimensions	Grain	Coloris	Vitesse de rotation max.	Réf.	Prix à p. de 1 pièce
Insert de brosse fibre cristalline Cristone®					
Ø 6 x 30 mm	# 150	vert	12000 1/min	0 406 440	68,20 CHF
	# 200	rose	12000 1/min	0 406 446	64,85 CHF
	# 400	violet	12000 1/min	0 406 452	64,85 CHF
	# 600	orange	12000 1/min	0 406 458	64,85 CHF
	# 800	bleu	12000 1/min	0 406 464	64,85 CHF
	# 1000	blanc	12000 1/min	0 406 470	64,85 CHF
	# 1200	rouge	12000 1/min	0 406 476	64,85 CHF
Ø 15 x 50 mm	# 150	vert	7200 1/min	0 406 441	142,60 CHF
	# 200	rose	7200 1/min	0 406 447	142,60 CHF
	# 400	violet	7200 1/min	0 406 453	142,60 CHF
	# 600	orange	7200 1/min	0 406 459	142,60 CHF
	# 800	bleu	7200 1/min	0 406 465	142,60 CHF
	# 1000	blanc	7200 1/min	0 406 471	142,60 CHF
	# 1200	rouge	7200 1/min	0 406 477	142,60 CHF
Ø 25 x 75 mm	# 150	vert	6000 1/min	0 406 442	340,65 CHF
	# 200	rose	6000 1/min	0 406 448	340,65 CHF
	# 400	violet	6000 1/min	0 406 454	340,65 CHF
	# 600	orange	6000 1/min	0 406 460	340,65 CHF
	# 800	bleu	6000 1/min	0 406 466	340,65 CHF
	# 1000	blanc	6000 1/min	0 406 472	340,65 CHF
	# 1200	rouge	6000 1/min	0 406 478	340,65 CHF
Ø 40 x 75 mm	# 150	vert	3600 1/min	0 406 443	521,30 CHF
	# 200	rose	3600 1/min	0 406 449	521,30 CHF
	# 400	violet	3600 1/min	0 406 455	521,30 CHF
	# 600	orange	3600 1/min	0 406 461	521,30 CHF
	# 800	bleu	3600 1/min	0 406 467	521,30 CHF
	# 1000	blanc	3600 1/min	0 406 473	521,30 CHF
	# 1200	rouge	3600 1/min	0 406 479	521,30 CHF
Ø 60 x 75 mm	# 150	vert	2400 1/min	0 406 444	886,45 CHF
	# 200	rose	2400 1/min	0 406 450	886,45 CHF
	# 400	violet	2400 1/min	0 406 456	886,45 CHF
	# 600	orange	2400 1/min	0 406 462	886,45 CHF
	# 800	bleu	2400 1/min	0 406 468	886,45 CHF
	# 1000	blanc	2400 1/min	0 406 474	886,45 CHF
	# 1200	rouge	2400 1/min	0 406 480	886,45 CHF
Ø 100 x 75 mm	# 150	vert	1400 1/min	0 406 445	1562,55 CHF
	# 200	rose	1400 1/min	0 406 451	1562,55 CHF
	# 400	violet	1400 1/min	0 406 457	1562,55 CHF
	# 600	orange	1400 1/min	0 406 463	1562,55 CHF
	# 800	bleu	1400 1/min	0 406 469	1562,55 CHF
	# 1000	blanc	1400 1/min	0 406 475	1562,55 CHF
	# 1200	rouge	1400 1/min	0 406 481	1562,55 CHF



Insert de brosse en fibre cristalline Cristone®

2

Application :

- Outils idéaux pour la finition des surfaces, le polissage fin des pièces de précision et le lissage des bords inégaux.
- Les brosses en fibres s'usent avec le temps et perdent en flexibilité, ce qui entraîne une force de meulage plus importante.
 - La modification de la longueur des brosses dans le support permet de régler la flexibilité.

Utilisable par ex. dans les machines d'usinage CNC, les robots, etc.

Matières :

- Aciers trempés et pré-trempés
- Aciers alliés
- Laiton
- Alliages d'aluminium

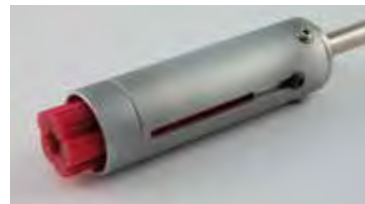

Accessoires / Pièces de rechange

	Dimensions	Réf.	Prix à p. de 1 pièce
Support pour insert de brosse fibre cristalline, Cristone®			
	Ø 6 mm	0 406 482	64,85 CHF
	Ø 15 mm	0 406 483	168,55 CHF
	Ø 25 mm	0 406 484	251,60 CHF
	Ø 40 mm	0 406 485	285,15 CHF
	Ø 60 mm	0 406 486	575,45 CHF
	Ø 100 mm	0 406 487	860,65 CHF

Granulation recommandée

Matériel	Grain	Code couleur
Acier trempé	# 150	
	# 200	
Acier inoxydable	# 450	
Acier non traité	# 600	
Aciers alliés	# 800	
Laiton	# 1000	
Aluminium	# 1200	

Outils abrasifs et non tissés

289 Bandes et cordons abrasifs

290 Manchons abrasifs et
capuchons abrasifs

298 Roues abrasives en éventail

304 Meules-boisseaux

306 Feuilles abrasives

316 Feuilles et bandes
abrasives

Venez découvrir la gamme complète de produits abrasifs et d'outils de meulage.

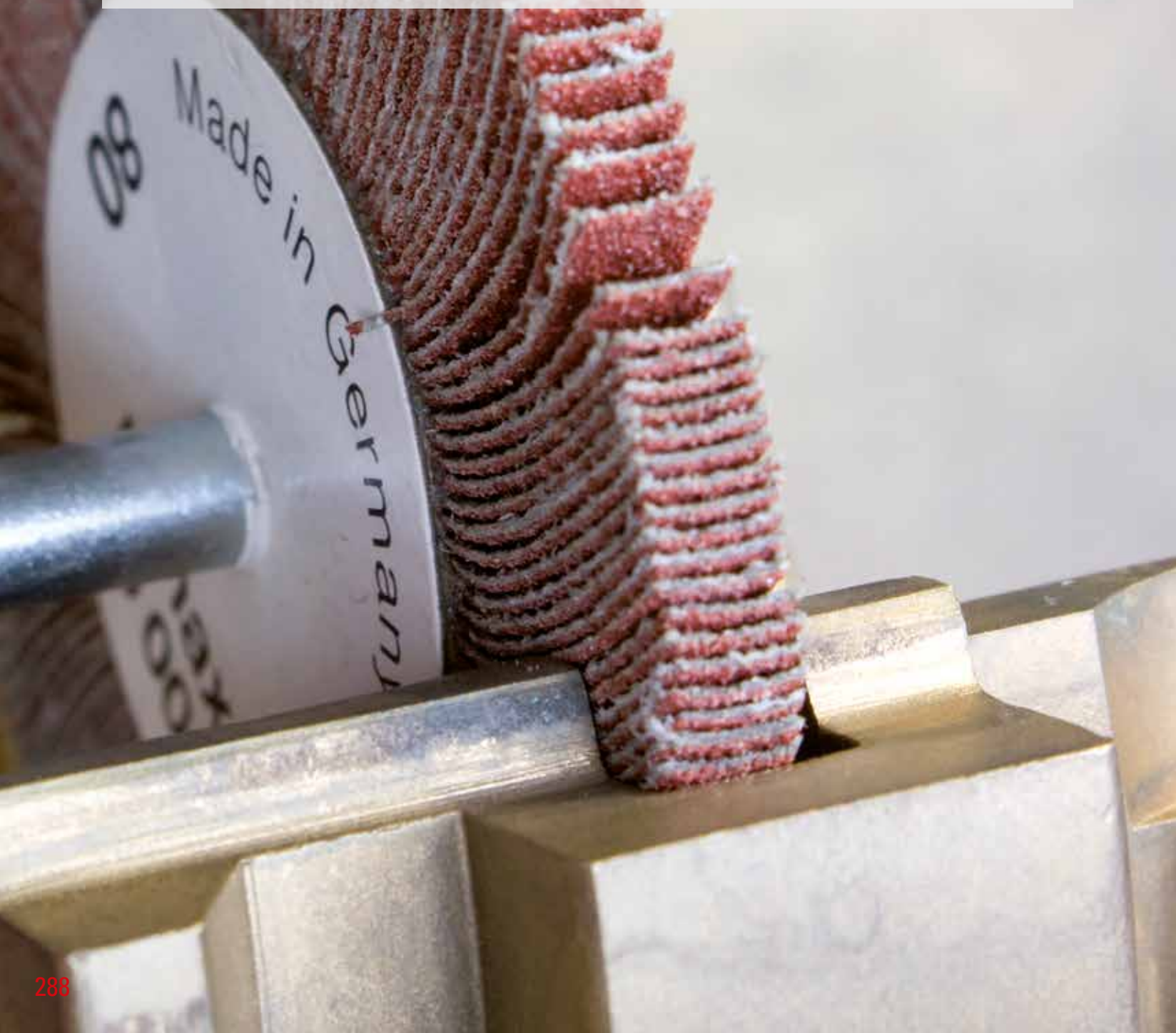

Qu'ils soient en rotation sur une tige, qu'ils soient sous forme de capuchons ou de manchons, de bandes, de feuilles et/ou de disques... Vous trouverez certainement chez nous l'outil parfaitement adapté à votre opération de meulage !



Bandes et cordons abrasifs MITCHELL'S corindon • carbure de silicium

Les cordons abrasifs de joke vous ouvrent les portes d'un nouveau monde pour des travaux sur des matériaux difficilement accessibles. Ces outils rendent possible l'alésage, l'ébavurage et le polissage des petites grumelures, rainures, entailles, découpes et beaucoup d'autres endroits difficiles d'accès. Les cordons sont résistants, ne s'effilochent pas et peuvent être imprégnés au choix de corindon, carbure de silicium ou oxyde de fer. Ils s'adaptent ainsi parfaitement à chacune de vos exigences. Ils peuvent être utilisés avec ou sans pâte et leur utilisation est très aisée : en une seule « coupe », vous pouvez obtenir la longueur de cordon désirée. Les cordons abrasifs sont livrés en bobines pratiques de 15 mètres. Ils sont disponibles en diamètre de 0,3 à 2,4 mm et en bande de 2,4 mm de largeur.

- Applicable à tous les matériaux
- Usinage de zones difficiles à atteindre

	Dimensions	Grain	Type	Réf.	Prix à p. de 1 pièce
Cordons et bandes abrasives					
Corindon					
	Ø 0,8 mm	200	54	0 531 974	34,70 CHF
	Ø 1,0 mm	180	53	0 531 973	34,70 CHF
	Ø 1,4 mm	120	51	0 531 972	33,45 CHF
	Ø 1,8 mm	180	50	0 531 971	57,85 CHF
	Ø 2,1 mm	120	49	0 531 970	57,85 CHF
	Ø 2,4 mm	150	48	0 531 998	97,70 CHF
	2,4 x 0,9 mm	180	56	0 531 975	34,70 CHF
	3,2 x 0,9 mm	180	57	0 531 976	37,05 CHF
Carbure de silicium					
	Ø 0,3 mm	280	66	0 531 983	91,15 CHF
	Ø 0,4 mm	200	60	0 531 982	37,90 CHF
	Ø 0,5 mm	200	55	0 531 981	37,90 CHF
	Ø 1,0 mm	180	53-S	0 531 985	67,70 CHF



Travail sur un pied de dent



Travail sur un perçage

2 Manchons et capuchons abrasifs, supports en caoutchouc jokeFlex

Manchons et capuchons abrasifs jokeFlex

Fabriqués sans soudure et sans transition, les manchons et capuchons de la série jokeFlex vous permettent d'obtenir des résultats exceptionnels. Ils sont emboîtés sur des supports en caoutchouc élastiques et de forme adaptée. Particularité : le rainurage spécial des supports en caoutchouc maintient de manière sûre les manchons et capuchons abrasifs emboîtés grâce à la force centrifuge générée lors de l'usinage rotatif. Il suffit de remplacer les manchons et les capuchons usés par des neufs, vous pouvez réutiliser les supports.

Les manchons et les capuchons jokeFlex tournent très bien, sont faciles à guider et donnent une surface très douce. Ils sont parfaits pour le rodage et la super finition des métaux et surtout des aciers.

Vitesse de coupe maxi. : 40 m/s

	Dimensions intérieures	Support caoutchouc correspondant	Grain	Quantité d'emballage	Réf.	Prix à p. de 1 lot
Manchons abrasifs, cylindriques						
Corindon						
	Ø 10 x 10 mm	0 544 601	80	10 pièces	0 544 622	7,40 CHF
		0 544 601	150	10 pièces	0 544 621	7,60 CHF
		0 544 601	240	10 pièces	0 544 620	7,40 CHF
	Ø 10 x 20 mm	0 544 602	80	10 pièces	0 544 625	11,25 CHF
		0 544 602	150	10 pièces	0 544 624	11,25 CHF
	Ø 13 x 25 mm	0 544 604	80	10 pièces	0 544 631	10,60 CHF
		0 544 604	150	10 pièces	0 544 630	9,70 CHF
	Ø 15 x 10 mm	0 544 605	80	10 pièces	0 544 634	7,60 CHF
		0 544 605	150	10 pièces	0 544 633	7,60 CHF
	Ø 15 x 30 mm	0 544 606	60	10 pièces	0 544 639	9,15 CHF
		0 544 606	80	10 pièces	0 544 638	8,35 CHF
		0 544 606	150	10 pièces	0 544 637	8,35 CHF
		0 544 606	240	10 pièces	0 544 636	11,25 CHF
	Ø 22 x 20 mm	0 544 607	60	10 pièces	0 544 643	5,80 CHF
		0 544 607	80	10 pièces	0 544 642	5,80 CHF
		0 544 607	150	10 pièces	0 544 641	6,30 CHF
		0 544 607	240	10 pièces	0 544 640	7,40 CHF
Ø 25 x 25 mm	0 544 608	60	10 pièces	0 544 647	13,35 CHF	
	0 544 608	80	10 pièces	0 544 646	11,25 CHF	
	0 544 608	150	10 pièces	0 544 645	11,25 CHF	
Ø 30 x 20 mm	0 544 609	80	10 pièces	0 544 650	8,20 CHF	
	0 544 609	150	10 pièces	0 544 649	8,20 CHF	
Ø 30 x 30 mm	0 544 610	40	10 pièces	0 544 657	12,55 CHF	
	0 544 610	60	10 pièces	0 544 656	10,60 CHF	
	0 544 610	80	10 pièces	0 544 655	10,85 CHF	
	0 544 610	150	10 pièces	0 544 654	10,85 CHF	
	0 544 610	240	10 pièces	0 544 653	13,10 CHF	
Ø 45 x 30 mm	0 544 612	40	10 pièces	0 544 667	16,30 CHF	
	0 544 612	80	10 pièces	0 544 665	14,55 CHF	
Corindon de zirconium						
	Ø 30 x 30 mm	0 544 610	36	50 pièces	0 544 870	68,40 CHF
		0 544 610	50	50 pièces	0 544 871	68,40 CHF
		0 544 610	60	50 pièces	0 544 872	68,40 CHF
		0 544 610	80	50 pièces	0 544 873	68,40 CHF



Manchons et capuchons abrasifs, supports en caoutchouc

jokeFlex

2

Dimensions intérieures	Support caoutchouc correspondant	Grain	Quantité d'emballage	Réf.	Prix à p. de 1 lot	
Manchons abrasifs, coniques						
Corindon						
	Ø 29/22 x 30 mm	0 544 617	60	10 pièces	0 544 691	27,85 CHF
		0 544 617	80	10 pièces	0 544 690	28,25 CHF
		0 544 617	150	10 pièces	0 544 689	28,25 CHF

Accessoires / Pièces de rechange

Dim. tête	Dim. queue	Réf.	Prix à p. de 1 pièce	
Supports en caoutchouc, jokeFlex				
Cylindre				
	Ø 10 x 10 mm	Ø 6 x 40 mm	0 544 601	13,65 CHF
	Ø 10 x 20 mm	Ø 6 x 40 mm	0 544 602	13,85 CHF
	Ø 13 x 25 mm	Ø 6 x 40 mm	0 544 604	19,20 CHF
	Ø 15 x 10 mm	Ø 6 x 40 mm	0 544 605	13,65 CHF
	Ø 15 x 30 mm	Ø 6 x 40 mm	0 544 606	14,40 CHF
	Ø 22 x 20 mm	Ø 6 x 40 mm	0 544 607	14,40 CHF
	Ø 25 x 25 mm	Ø 6 x 40 mm	0 544 608	21,65 CHF
	Ø 30 x 20 mm	Ø 6 x 40 mm	0 544 609	15,15 CHF
	Ø 30 x 30 mm	Ø 6 x 40 mm	0 544 610	16,15 CHF
Ø 45 x 30 mm	Ø 6 x 40 mm	0 544 612	18,40 CHF	
Conique				
	Ø 29/22 x 30 mm	Ø 6 x 40 mm	0 544 617	18,05 CHF

2 Capuchons abrasifs et supports en caoutchouc jokeFlex

	Dimensions extérieures	Support caoutchouc correspondant	Grain	Quantité d'emballage	Réf.	Prix à p. de 1 lot
Capuchons abrasifs cylindriques						
Corindon, vert						
	Ø 7 x 10 mm	0 544 401	80	100 pièces	0 544 421-1	106,30 CHF
		0 544 401	150	100 pièces	0 544 422-1	106,30 CHF
		0 544 401	320	100 pièces	0 544 423-1	106,30 CHF
	Ø 9 x 12 mm	0 544 402	80	100 pièces	0 544 424-1	114,20 CHF
		0 544 402	150	100 pièces	0 544 425-1	111,85 CHF
		0 544 402	320	100 pièces	0 544 426-1	113,90 CHF
	Ø 12 x 15 mm	0 544 403	80	100 pièces	0 544 427-1	116,75 CHF
		0 544 403	150	100 pièces	0 544 428-1	116,75 CHF
		0 544 403	320	100 pièces	0 544 429-1	118,75 CHF
Ø 15 x 17 mm	0 544 404	80	100 pièces	0 544 430-1	126,90 CHF	
	0 544 404	150	100 pièces	0 544 431-1	126,90 CHF	
	0 544 404	320	100 pièces	0 544 432-1	126,90 CHF	
Ø 18 x 26 mm	0 544 405, 0 544 406	80	100 pièces	0 544 433-1	141,80 CHF	
	0 544 405, 0 544 406	150	100 pièces	0 544 434-1	141,80 CHF	
	0 544 405, 0 544 406	320	100 pièces	0 544 435-1	141,80 CHF	

Accessoires / Pièces de rechange

	Dim. tête	Dim. queue	Réf.	Prix à p. de 1 pièce
Supports en caoutchouc, jokeFlex				
Cylindre				
	Ø 5 x 10 mm	Ø 3 x 25 mm	0 544 401	8,90 CHF
	Ø 7 x 12 mm	Ø 3 x 25 mm	0 544 402	9,30 CHF
	Ø 10 x 15 mm	Ø 3 x 25 mm	0 544 403	10,65 CHF
	Ø 13 x 17 mm	Ø 3 x 25 mm	0 544 404	8,15 CHF
	Ø 16 x 26 mm	Ø 3 x 25 mm	0 544 405	8,15 CHF
		Ø 6 x 40 mm	0 544 406	9,90 CHF

Capuchons abrasifs et supports en caoutchouc

jokeFlex

2

Dimensions extérieures	Support caoutchouc correspondant	Grain	Quantité d'emballage	Réf.	Prix à p. de 1 lot	
Capuchons abrasifs, sphérocyllindriques						
Corindon, vert						
	Ø 7 x 11 mm	0 544 407	80	100 pièces	0 544 436-1	106,30 CHF
		0 544 407	150	100 pièces	0 544 437-1	106,30 CHF
		0 544 407	320	100 pièces	0 544 438-1	106,30 CHF
	Ø 9 x 13 mm	0 544 408	80	100 pièces	0 544 439-1	111,85 CHF
		0 544 408	150	100 pièces	0 544 440-1	111,85 CHF
		0 544 408	320	100 pièces	0 544 441-1	111,85 CHF
	Ø 12 x 15 mm	0 544 409	80	100 pièces	0 544 442-1	118,75 CHF
		0 544 409	150	100 pièces	0 544 443-1	116,75 CHF
		0 544 409	320	100 pièces	0 544 444-1	116,75 CHF
Ø 15 x 19 mm	0 544 410	80	100 pièces	0 544 445-1	126,85 CHF	
	0 544 410	150	100 pièces	0 544 446-1	126,85 CHF	
	0 544 410	320	100 pièces	0 544 447-1	126,85 CHF	
Ø 18 x 26 mm	0 544 411, 0 544 412	80	100 pièces	0 544 448-1	141,80 CHF	
	0 544 411, 0 544 412	150	100 pièces	0 544 449-1	141,80 CHF	
	0 544 411, 0 544 412	320	100 pièces	0 544 450-1	141,80 CHF	
Ø 12 x 15 mm	0 544 409	60	100 pièces	0 544 482	150,10 CHF	

Accessoires / Pièces de rechange

Dim. tête	Dim. queue	Réf.	Prix à p. de 1 pièce	
Supports en caoutchouc				
Sphérocyllindre				
	Ø 5 x 11 mm	Ø 3 x 25 mm	0 544 407	9,15 CHF
	Ø 7 x 13 mm	Ø 3 x 25 mm	0 544 408	10,00 CHF
	Ø 10 x 15 mm	Ø 3 x 25 mm	0 544 409	11,20 CHF
	Ø 13 x 19 mm	Ø 3 x 25 mm	0 544 410	8,15 CHF
	Ø 16 x 26 mm	Ø 3 x 25 mm	0 544 411	8,15 CHF
		Ø 6 x 40 mm	0 544 412	11,85 CHF

2 Capuchons abrasifs et supports en caoutchouc jokeFlex

	Dimensions extérieures	Support caoutchouc correspondant	Grain	Quantité d'emballage	Réf.	Prix à p. de 1 lot
Capuchons abrasifs cylindriques à pointe						
Corindon, vert						
	Ø 7 x 11 mm	0 544 413	80	100 pièces	0 544 451-1	106,30 CHF
		0 544 413	150	100 pièces	0 544 452-1	106,30 CHF
		0 544 413	320	100 pièces	0 544 453-1	106,30 CHF
	Ø 9 x 13 mm	0 544 414	80	100 pièces	0 544 454-1	108,25 CHF
		0 544 414	150	100 pièces	0 544 455-1	108,25 CHF
		0 544 414	320	100 pièces	0 544 456-1	108,25 CHF
	Ø 12 x 15 mm	0 544 415	80	100 pièces	0 544 457-1	116,75 CHF
		0 544 415	150	100 pièces	0 544 458-1	118,75 CHF
		0 544 415	320	100 pièces	0 544 459-1	118,75 CHF
Ø 15 x 19 mm	0 544 416	80	100 pièces	0 544 460-1	126,90 CHF	
	0 544 416	150	100 pièces	0 544 461-1	126,90 CHF	
	0 544 416	320	100 pièces	0 544 462-1	130,60 CHF	
Ø 18 x 26 mm	0 544 417, 0 544 418	80	100 pièces	0 544 463-1	141,80 CHF	
	0 544 417, 0 544 418	150	100 pièces	0 544 464-1	141,80 CHF	

Accessoires / Pièces de rechange

	Dim. tête	Dim. queue	Réf.	Prix à p. de 1 pièce
Supports en caoutchouc, jokeFlex				
Cylindriques à pointe				
	Ø 5 x 11 mm	Ø 3 x 25 mm	0 544 413	9,15 CHF
	Ø 7 x 13 mm	Ø 3 x 25 mm	0 544 414	7,75 CHF
	Ø 10 x 15 mm	Ø 3 x 25 mm	0 544 415	9,70 CHF
	Ø 13 x 19 mm	Ø 3 x 25 mm	0 544 416	7,80 CHF
	Ø 16 x 26 mm	Ø 3 x 25 mm	0 544 417	8,05 CHF
	Ø 16 x 26 mm	Ø 6 x 40 mm	0 544 418	11,40 CHF

Capuchons abrasifs et supports en caoutchouc POLICAP

2

	Dimensions extérieures	Support caoutchouc correspondant	Grain	Quantité d'emballage	Réf.	Prix à p. de 1 lot
Capuchons abrasifs POLICAP, sphérocyindre						
Co-Cool						
La structure particulière du grain céramique et les composants du liant à action abrasive les rendent parfaits pour l'usinage des aciers inoxydables (INOX) ainsi que des alliages à base de nickel et à base de cobalt, tels que par ex. Inconel® et Hastelloy®, souvent utilisés dans la construction de turbines. Les additifs à action abrasive empêchent l'encrassement et permettent de réaliser un meulage plus froid tout en garantissant un taux d'enlèvement de la matière nettement plus important.	Ø 5 x 11 mm	0 544 420	80	50 pièces	0 543 005	81,55 CHF
	Ø 5 x 11 mm	0 544 420	120	50 pièces	0 543 006	81,55 CHF
	Ø 7 x 13 mm	0 544 408	80	50 pièces	0 543 000	91,95 CHF
	Ø 7 x 13 mm	0 544 408	120	50 pièces	0 543 001	91,95 CHF
	Ø 10 x 15 mm	0 543 030	80	50 pièces	0 543 015	91,55 CHF
	Ø 10 x 15 mm	0 543 030	120	50 pièces	0 543 016	91,55 CHF
	Ø 13 x 17 mm	0 543 031	80	50 pièces	0 543 017	104,45 CHF
	Ø 13 x 17 mm	0 543 031	120	50 pièces	0 543 018	104,45 CHF
	Ø 16 x 26 mm	0 543 032	80	50 pièces	0 543 021	123,05 CHF
	Ø 16 x 26 mm	0 543 032	120	50 pièces	0 543 022	123,05 CHF
SiC-Cool						
Ils sont parfaits pour l'usinage de pièces en titane et en aluminium ainsi que celles fabriquées dans leurs alliages respectifs. Ils sont excellents pour l'utilisation dans la construction aéronautique et dans la construction de turbines ainsi que pour la maintenance correspondante. La gamme spéciale de grains et l'additif à action de meulage du liant permettent d'obtenir un meulage froid, de réduire la température de la pièce usinée et d'empêcher que les copeaux ne collent.	Ø 5 x 11 mm	0 544 420	80	50 pièces	0 543 008	75,85 CHF
	Ø 5 x 11 mm	0 544 420	150	50 pièces	0 543 009	75,85 CHF
	Ø 7 x 13 mm	0 544 408	80	50 pièces	0 543 010	81,65 CHF
	Ø 7 x 13 mm	0 544 408	150	50 pièces	0 543 011	81,65 CHF
	Ø 13 x 17 mm	0 543 031	80	50 pièces	0 543 019	95,85 CHF
	Ø 13 x 17 mm	0 543 031	150	50 pièces	0 543 020	95,85 CHF
	Ø 16 x 26 mm	0 543 032	80	50 pièces	0 543 023	114,45 CHF
	Ø 16 x 26 mm	0 543 032	150	50 pièces	0 543 024	114,45 CHF



Accessoires / Pièces de rechange

Dim. tête	Dim. queue	Quantité d'emballage	Réf.	Prix à p. de	
				1 lot	1 pièce
Supports en caoutchouc					
Sphérocyindre					
Ø 5 x 11 mm	Ø 3 x 25 mm		0 544 407	-	9,15 CHF
Ø 7 x 13 mm	Ø 3 x 25 mm		0 544 408	--	10,00 CHF
Ø 10 x 15 mm	Ø 3 x 25 mm		0 544 409		11,20 CHF
Ø 10 x 15 mm	Ø 3 x 30 mm	5 pièces	0 543 030	54,95 CHF	--
Ø 13 x 19 mm	Ø 3 x 25 mm		0 544 410	-	8,15 CHF
Ø 13 x 17 mm	Ø 6 x 40 mm	5 pièces	0 543 031	54,65 CHF	
Ø 16 x 26 mm	Ø 3 x 25 mm		0 544 411	-	8,15 CHF
	Ø 6 x 40 mm		0 544 412	-	11,85 CHF
Ø 16 x 26 mm	Ø 6 x 40 mm	5 pièces	0 543 032	56,20 CHF	-



2 Capuchons abrasifs et supports en caoutchouc jokeFlex

Manchons et capuchons abrasifs jokeFlex

Fabriqués sans soudure et sans transition, les manchons et capuchons de la série jokeFlex vous permettent d'obtenir des résultats exceptionnels. Ils sont emboîtés sur des supports en caoutchouc élastiques et de forme adaptée. Particularité : le rainurage spécial des supports en caoutchouc maintient de manière sûre les manchons et capuchons abrasifs emboîtés grâce à la force centrifuge générée lors de l'usinage rotatif. Il suffit de remplacer les manchons et les capuchons usés par des neufs, vous pouvez réutiliser les supports.





Les manchons et les capuchons jokeFlex tournent très bien, sont faciles à guider et donnent une surface très douce. Ils sont parfaits pour le rodage et la super-finition des métaux et surtout des aciers.

Vitesse de coupe maxi. : 40 m/s



Dimensions extérieures	Support caoutchouc correspondant	Grain	Quantité d'emballage	Réf.	Prix à p. de 1 lot
Capuchons abrasifs, ogive					
Corindon, vert					
Ø 7/6 x 15 mm	0 544 501	80	100 pièces	0 544 511-1	142,50 CHF
	0 544 501	150	100 pièces	0 544 512-1	142,50 CHF
Ø 13/11 x 25 mm	0 544 502	80	100 pièces	0 544 513-1	157,55 CHF
	0 544 502	150	100 pièces	0 544 514-1	157,55 CHF
Ø 18/16 x 32 mm	0 544 503	80	25 pièces	0 544 515-1	45,25 CHF
	0 544 503	150	25 pièces	0 544 516-1	45,25 CHF
Ø 23/21 x 40 mm	0 544 504	80	25 pièces	0 544 517-1	48,80 CHF
	0 544 504	150	25 pièces	0 544 518-1	59,50 CHF





Accessoires / Pièces de rechange

	Dim. tête	Dim. queue	Réf.	Prix à p. de 1 pièce
Supports en caoutchouc, jokeFlex				
Ogive				
	Ø 5 / 4 x 15 mm	Ø 6 x 40 mm	0 544 501	13,55 CHF
	Ø 11 / 9 x 25 mm	Ø 6 x 40 mm	0 544 502	13,55 CHF
	Ø 16 / 14 x 32 mm	Ø 6 x 40 mm	0 544 503	13,90 CHF
	Ø 21 / 19 x 40 mm	Ø 6 x 40 mm	0 544 504	20,05 CHF

Capuchons abrasifs et supports en caoutchouc jokeFlex

	Dimensions extérieures	Support caoutchouc correspondant	Grain	Quantité d'emballage	Réf.	Prix à p. de 1 lot
Embouts abrasifs, ogive						
Corindon						
	Ø 6 / 10 x 85 mm	0 544 505	80	25 pièces	0 544 521	92,45 CHF
		0 544 505	150	25 pièces	0 544 522	92,45 CHF
	Ø 20 / 16 x 85 mm	0 544 507	80	25 pièces	0 544 525	100,70 CHF

Accessoires / Pièces de rechange

	Dim. tête	Dim. queue	Réf.	Prix à p. de 1 pièce
Supports en caoutchouc, jokeFlex				
Ogive				
	Ø 8 / 4 x 85 mm	Ø 6 x 40 mm	0 544 505	21,20 CHF
	Ø 18 / 14 x 85 mm	Ø 6 x 40 mm	0 544 507	19,30 CHF

2 Roues abrasives en éventail

Roues abrasives en éventail

Grand choix de roues abrasives en éventail montées sur des queues de 3 et 6 mm sans oublier les « modèles spéciaux » comme les roues abrasives en éventail à rainurage radial ou celles composées de toile abrasive et en fibres non tissées – pour obtenir une surface uniforme. Les roues abrasives en éventail « entièrement en fibres non tissées » sont les dernières-nées de notre gamme de produits. Une très bonne solution pour la super finition des surfaces. Elles servent à éliminer la rouille, les projections de soudure et d'autres défauts sur la pièce.

Vous trouverez ci-après les :

Roues abrasives en éventail montées sur une queue de Ø 3 mm **page 298**

Roues abrasives en éventail montées sur une queue de Ø 6 mm **page 301**

Roues abrasives en éventail avec lamelles en fibres non tissées **page 302**

Meules à lamelles pour le nettoyage **page 302**

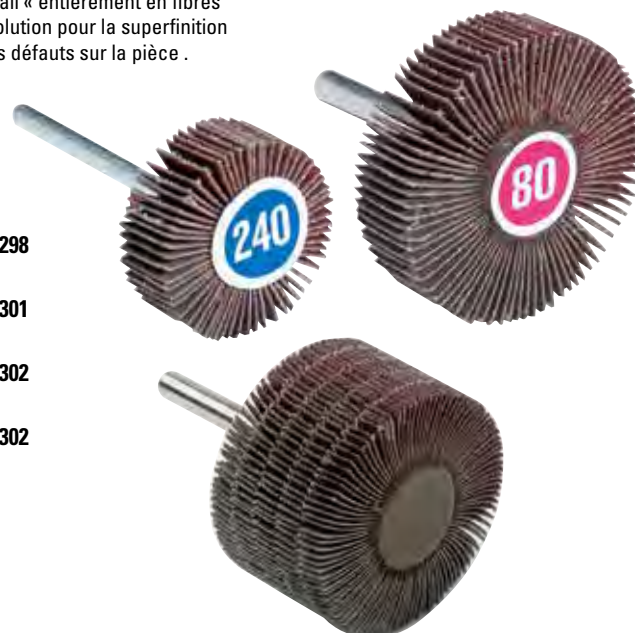

Vitesse de rotation maxi. en fonction de la vitesse de coupe Vmax par rapport au diamètre de l'outil utilisé

Ø	15 m/s	20 m/s	25 m/s	30 m/s	35 m/s	40 m/s	45 m/s	50 m/s	55 m/s	60 m/s
10 mm	28.500	38.200	47.700	57.300	66.800	76.400	86.000	95.500	105.000	114.600
15 mm	19.100	25.400	31.800	38.200	44.600	51.000	57.300	63.700	70.000	76.400
20 mm	14.300	19.100	23.900	28.700	33.400	38.200	43.000	47.800	52.600	57.400
25 mm	11.400	15.200	19.100	22.900	26.700	30.500	34.400	38.200	42.000	45.900
30 mm	9.500	12.700	15.900	19.000	22.300	25.400	28.500	31.800	34.800	38.000
40 mm	7.100	9.600	11.900	14.300	16.700	19.100	21.500	23.800	26.200	28.600
50 mm	5.700	7.600	9.500	11.400	13.400	15.300	17.000	19.000	20.900	22.800
60 mm	4.700	6.300	7.900	9.500	11.100	12.700	14.300	15.900	17.500	19.100
75 mm	3.800	5.100	6.400	7.700	9.000	10.100	11.600	12.800	14.100	15.400
80 mm	3.500	4.700	5.900	7.100	8.360	8.360	10.700	11.900	13.100	14.300
100 mm	2.800	3.800	4.800	5.700	6.700	7.650	8.600	9.600	10.500	11.400
125 mm	2.300	3.000	3.800	4.600	5.300	6.150	6.900	7.600	8.500	9.200
150 mm	1.900	2.500	3.200	3.800	4.500	5.100	5.700	6.400	7.000	7.600
175 mm	1.600	2.200	2.700	3.300	3.800	4.350	4.950	5.400	6.050	6.600
200 mm	1.400	1.900	2.400	2.900	3.400	3.850	4.350	4.800	5.300	5.800
250 mm	1.100	1.500	1.900	2.300	2.700	3.100	3.450	3.800	4.200	4.600
300 mm	1.000	1.300	1.600	1.900	2.200	2.550	2.850	3.200	3.500	3.800

Roues abrasives en éventail jokeFlex

Ø queue 3 mm

2

Pour le meulage élastique. La structure en éventail des roues abrasives en éventail jokeFlex permet de travailler en douceur. Elles épousent ainsi facilement les formes de la pièce à usiner. Elles peuvent être utilisées de manière très diverse : de l'industrie de transformation et de l'usinage des métaux à l'industrie des plastiques et du caoutchouc.

Vitesse de coupe Vmax. : 40 m/s



Dim. tête	Grain	Dim. queue	Vitesse de rotation max.	Réf.	Prix à p. de 1 pièce
Ø 10 x 10 mm	60	Ø 3 x 40 mm	76400 1/min	0 543 902	3,65 CHF
	80	Ø 3 x 40 mm	76400 1/min	0 543 903	3,60 CHF
	120	Ø 3 x 40 mm	76400 1/min	0 543 904	3,60 CHF
	150	Ø 3 x 40 mm	76400 1/min	0 543 906	3,55 CHF
	180	Ø 3 x 40 mm	76400 1/min	0 543 907	3,65 CHF
	240	Ø 3 x 40 mm	76400 1/min	0 543 908	3,55 CHF
	320	Ø 3 x 40 mm	76400 1/min	0 543 909	3,55 CHF
Ø 10 x 15 mm	80	Ø 3 x 40 mm	76400 1/min	0 543 913	3,55 CHF
	150	Ø 3 x 40 mm	76400 1/min	0 543 916	3,55 CHF
	240	Ø 3 x 40 mm	76400 1/min	0 543 918	3,55 CHF
	320	Ø 3 x 40 mm	76400 1/min	0 543 919	3,55 CHF
Ø 15 x 10 mm	80	Ø 3 x 40 mm	51000 1/min	0 543 923	3,55 CHF
	150	Ø 3 x 40 mm	51000 1/min	0 543 926	3,55 CHF
	240	Ø 3 x 40 mm	51000 1/min	0 543 928	3,55 CHF
	320	Ø 3 x 40 mm	51000 1/min	0 543 929	3,55 CHF
Ø 15 x 15 mm	80	Ø 3 x 40 mm	51000 1/min	0 543 933	3,55 CHF
	150	Ø 3 x 40 mm	51000 1/min	0 543 936	3,55 CHF
	240	Ø 3 x 40 mm	51000 1/min	0 543 938	3,55 CHF
	320	Ø 3 x 40 mm	51000 1/min	0 543 939	3,55 CHF
Ø 20 x 5 mm	80	Ø 3 x 40 mm	38200 1/min	0 543 943	4,15 CHF
	150	Ø 3 x 40 mm	38200 1/min	0 543 946	4,15 CHF
	240	Ø 3 x 40 mm	38200 1/min	0 543 948	4,15 CHF
	320	Ø 3 x 40 mm	38200 1/min	0 543 949	4,15 CHF
Ø 20 x 10 mm	80	Ø 3 x 40 mm	38200 1/min	0 543 953	3,55 CHF
	150	Ø 3 x 40 mm	38200 1/min	0 543 956	3,55 CHF
	240	Ø 3 x 40 mm	38200 1/min	0 543 958	4,45 CHF
	320	Ø 3 x 40 mm	38200 1/min	0 543 959	4,45 CHF
Ø 20 x 15 mm	80	Ø 3 x 40 mm	38200 1/min	0 543 963	4,75 CHF
	150	Ø 3 x 40 mm	38200 1/min	0 543 966	4,75 CHF
	240	Ø 3 x 40 mm	38200 1/min	0 543 968	4,75 CHF
	320	Ø 3 x 40 mm	38200 1/min	0 543 969	4,75 CHF
Ø 20 x 20 mm	80	Ø 3 x 40 mm	38200 1/min	0 543 973	5,10 CHF
	150	Ø 3 x 40 mm	38200 1/min	0 543 976	5,10 CHF
	240	Ø 3 x 40 mm	38200 1/min	0 543 978	5,10 CHF
	320	Ø 3 x 40 mm	38200 1/min	0 543 979	5,10 CHF
Ø 25 x 5 mm	80	Ø 3 x 40 mm	30500 1/min	0 543 983	4,35 CHF
	150	Ø 3 x 40 mm	30500 1/min	0 543 986	4,35 CHF
	240	Ø 3 x 40 mm	30500 1/min	0 543 988	4,35 CHF
	320	Ø 3 x 40 mm	30500 1/min	0 543 989	4,55 CHF

2 Roues abrasives en éventail jokeFlex

Ø queue 3 mm

	Dim. tête	Grain	Dim. queue	Vitesse de rotation max.	Réf.	Prix à p. de 1 pièce
	Ø 25 x 10 mm	80	Ø 3 x 40 mm	30500 1/min	0 543 993	4,75 CHF
		150	Ø 3 x 40 mm	30500 1/min	0 543 996	4,75 CHF
		240	Ø 3 x 40 mm	30500 1/min	0 543 998	4,75 CHF
		320	Ø 3 x 40 mm	30500 1/min	0 543 999	4,75 CHF
	Ø 30 x 5 mm	60	Ø 3 x 40 mm	25400 1/min	0 544 222	3,50 CHF
		80	Ø 3 x 40 mm	25400 1/min	0 544 223	4,00 CHF
		150	Ø 3 x 40 mm	25400 1/min	0 544 226	3,70 CHF
		240	Ø 3 x 40 mm	25400 1/min	0 544 228	3,70 CHF
	Ø 30 x 10 mm	60	Ø 3 x 40 mm	25400 1/min	0 544 232	4,15 CHF
		80	Ø 3 x 40 mm	25400 1/min	0 544 233	4,55 CHF
		150	Ø 3 x 40 mm	25400 1/min	0 544 236	4,00 CHF
		240	Ø 3 x 40 mm	25400 1/min	0 544 238	4,55 CHF
	Ø 30 x 10 mm	320	Ø 3 x 40 mm	25400 1/min	0 544 239	4,55 CHF
		60	Ø 3 x 40 mm	19100 1/min	0 544 532	5,65 CHF
		80	Ø 3 x 40 mm	19100 1/min	0 544 533	5,00 CHF
		150	Ø 3 x 40 mm	19100 1/min	0 544 536	5,10 CHF
	Ø 40 x 5 mm	320	Ø 3 x 40 mm	19100 1/min	0 544 539	5,40 CHF
		80	Ø 3 x 40 mm	19100 1/min	0 544 243	5,45 CHF
	Ø 40 x 10 mm	150	Ø 3 x 40 mm	19100 1/min	0 544 246	5,45 CHF
		80	Ø 3 x 40 mm	19100 1/min	0 544 253	5,85 CHF
	Ø 40 x 15 mm	240	Ø 3 x 40 mm	19100 1/min	0 544 258	5,85 CHF



Mieux vaut deux opérations de travail courtes qu'une seule opération de travail longue !

Même si, dans un premier temps, il semble intéressant de faire le travail en une seule étape : avec deux opérations parfaitement harmonisées en utilisant des grainures différentes (grainures grossières à fines !), vous travaillez en fin de compte plus efficacement !

N'hésitez pas à contacter notre

service des ventes :

+41 31 924 39 39

office@hatag.ch



Encore plus de choix

En plus du grand choix en roues abrasives en éventail que nous vous proposons, d'autres dimensions sont disponibles sur simple demande. N'hésitez pas à contacter notre

service des ventes :







+41 31 924 39 39

office@hatag.ch

Roues abrasives en éventail jokeFlex Ø queue 6 mm

Pour le meulage élastique. La structure en éventail des roues abrasives en éventail jokeFlex permet de travailler en douceur. Elles épousent ainsi facilement les formes de la pièce à usiner. Elles peuvent être utilisées de manière très diverse : de l'industrie de transformation et de l'usinage des métaux à l'industrie des plastiques et du caoutchouc.

Vitesse de coupe Vmax. : 40 m/s

	Dim. tête	Grain	Dim. queue	Vitesse de rotation max.	Réf.	Prix à p. de 1 pièce
Roues abrasives en éventail avec lamelles en corindon, Ø queue 6 mm						
	Ø 40 x 10 mm	60	Ø 6 x 40 mm	19100 1/min	0 544 362	5,25 CHF
		80	Ø 6 x 40 mm	19100 1/min	0 544 363	5,25 CHF
		150	Ø 6 x 40 mm	19100 1/min	0 544 366	5,25 CHF
		240	Ø 6 x 40 mm	19100 1/min	0 544 368	5,25 CHF
		320	Ø 6 x 40 mm	19100 1/min	0 544 369	5,00 CHF
	Ø 40 x 15 mm	60	Ø 6 x 40 mm	19100 1/min	0 544 372	4,05 CHF
		80	Ø 6 x 40 mm	19100 1/min	0 544 373	4,10 CHF
		120	Ø 6 x 40 mm	19100 1/min	0 544 374	4,10 CHF
		150	Ø 6 x 40 mm	19100 1/min	0 544 376	4,10 CHF
		180	Ø 6 x 40 mm	19100 1/min	0 544 377	5,70 CHF
		240	Ø 6 x 40 mm	19100 1/min	0 544 378	4,10 CHF
		320	Ø 6 x 40 mm	19100 1/min	0 544 379	4,00 CHF
	Ø 50 x 5 mm	60	Ø 6 x 40 mm	15300 1/min	0 544 542	5,05 CHF
		80	Ø 6 x 40 mm	15300 1/min	0 544 543	5,05 CHF
		150	Ø 6 x 40 mm	15300 1/min	0 544 546	5,05 CHF
	Ø 50 x 10 mm	60	Ø 6 x 38 mm	15300 1/min	0 544 262	5,55 CHF
		80	Ø 6 x 40 mm	15300 1/min	0 544 263	5,55 CHF
		150	Ø 6 x 40 mm	15300 1/min	0 544 266	5,55 CHF
		240	Ø 6 x 40 mm	15300 1/min	0 544 268	5,55 CHF
	Ø 60 x 5 mm	60	Ø 6 x 40 mm	12700 1/min	0 544 552	5,95 CHF
		80	Ø 6 x 40 mm	12700 1/min	0 544 553	5,95 CHF
		150	Ø 6 x 40 mm	12700 1/min	0 544 556	5,95 CHF
		320	Ø 6 x 40 mm	12700 1/min	0 544 559	5,95 CHF
	Ø 80 x 5 mm	80	Ø 6 x 40 mm	8360 1/min	0 544 563	7,45 CHF
		150	Ø 6 x 40 mm	8360 1/min	0 544 566	7,45 CHF
	Ø 60 x 40 mm	60	Ø 6 x 40 mm	12700 1/min	0 544 322	7,15 CHF
		80	Ø 6 x 40 mm	12700 1/min	0 544 323	7,35 CHF
		150	Ø 6 x 40 mm	12700 1/min	0 544 326	10,85 CHF
		320	Ø 6 x 40 mm	12700 1/min	0 544 329	10,95 CHF

2 Roues abrasives en éventail, SiC Ø queue 6 mm

Plus dur et plus cassant que le corindon. Le domaine d'application comprend les métaux non ferreux, les aciers inoxydables, les matériaux céramiques et minéraux, les aciers riches en carbone, les plastiques, le verre, etc.

Vitesse de coupe Vmax. : 40 m/s

Dim. tête	Grain	Dim. queue	Quantité d'emballage	Réf.	Prix à p. de 1 lot
Roues abrasives en éventail, SiC, Ø queue 6 mm					
	Ø 60 x 30 mm	60	Ø 6 x 40 mm	10 pièces	0 543 686 66,55 CHF
		80	Ø 6 x 40 mm	10 pièces	0 543 687 70,00 CHF
		120	Ø 6 x 40 mm	10 pièces	0 543 688 70,00 CHF

Roues abrasives en éventail avec lamelles en fibres non tissées Ø queue 6 mm

Roues abrasives en éventail composées de fibres abrasives non tissées et de lamelles de toile abrasive, elles sont exemptes de soufre. La combinaison des lamelles de toile abrasive et des fibres abrasives non tissées permet d'obtenir une surface régulière et un enlèvement élevé de la matière.

Vitesse de coupe Vmax. : 40 m/s

Dim. tête	Grain	Dim. queue	Vitesse de rotation max.	Réf.	Prix à p. de 1 pièce
Roues abrasives en éventail avec lamelles en fibres non tissées / toile, corindon, Ø de la queue 6 mm					
	Ø 40 x 20 mm	moyen / K 80	Ø 6 x 40 mm	19100 1/min	0 543 450 6,70 CHF
		fin / K 150	Ø 6 x 40 mm	19100 1/min	0 543 451 6,80 CHF
		très fin / K 240	Ø 6 x 40 mm	19100 1/min	0 543 452 10,55 CHF
Ø 50 x 20 mm	moyen / K 80	Ø 6 x 40 mm	15300 1/min	0 543 456 11,65 CHF	
	fin / K 150	Ø 6 x 40 mm	15300 1/min	0 543 457 7,15 CHF	
	très fin / K 240	Ø 6 x 40 mm	15300 1/min	0 543 458 11,15 CHF	
Ø 60 x 30 mm	moyen / K 80	Ø 6 x 40 mm	12700 1/min	0 543 462 10,40 CHF	
	fin / K 150	Ø 6 x 40 mm	12700 1/min	0 543 463 10,40 CHF	
	très fin / K 240	Ø 6 x 40 mm	12700 1/min	0 543 464 10,55 CHF	

Roues pour le nettoyage Ø queue 6 mm

La solution idéale pour nettoyer, et en même temps, préparer les surfaces. Elles permettent d'éliminer efficacement la rouille, les projections de soudure, un revêtement ou la peinture. Elles sont parfaites pour les travaux d'ébavurage.

Vitesse de coupe Vmax. : 35 m/s

Dim. tête	Grain	Dim. queue	Vitesse de rotation max.	Réf.	Prix à p. de 1 pièce
Roues pour le nettoyage, type « grossier »					
Ø 55 x 15 mm	grossier	Ø 6 x 40 mm	14000 1/min	0 544 588	10,00 CHF



i	Grain des fibres non tissées	Comparable à la norme FEPA
	grossier	K 40 – 80
	moyen	K 100 – 180
	fin	K 220 – 240
	très fin	K 280 – 360

Roues abrasives en éventail avec lamelles en fibres non tissées

Ø queue 3 mm

Les lamelles de fibres abrasives non tissées disposées de manière radiale font de ces roues abrasives en éventail des outils parfaits pour la super finition des endroits difficiles d'accès. Elles permettent d'obtenir des surfaces de qualité exceptionnelle.

Vitesse de coupe Vmax. : 10 m/s

	Dim. tête	Grain	Dim. queue	Vitesse de rotation max.	Réf.	Prix à p. de 1 pièce
Roues abrasives en éventail avec lamelles en fibres non tissées, corindon, Ø de la queue 3 mm						
	Ø 20 x 20 mm	grossier	Ø 3 x 40 mm	13000 1/min	0 547 001	7,85 CHF
		moyen	Ø 3 x 40 mm	13000 1/min	0 547 002	7,85 CHF
		fin	Ø 3 x 40 mm	13000 1/min	0 547 003	7,85 CHF
		très fin	Ø 3 x 40 mm	13000 1/min	0 547 004	7,85 CHF
	Ø 30 x 10 mm	grossier	Ø 3 x 40 mm	11000 1/min	0 547 009	7,90 CHF
		moyen	Ø 3 x 40 mm	11000 1/min	0 547 010	7,90 CHF
		fin	Ø 3 x 40 mm	11000 1/min	0 547 011	7,90 CHF
		très fin	Ø 3 x 40 mm	11000 1/min	0 547 012	7,90 CHF
	Ø 30 x 20 mm	grossier	Ø 3 x 40 mm	11000 1/min	0 547 017	8,30 CHF
		moyen	Ø 3 x 40 mm	11000 1/min	0 547 018	8,30 CHF
		fin	Ø 3 x 40 mm	11000 1/min	0 547 019	8,30 CHF
		très fin	Ø 3 x 40 mm	11000 1/min	0 547 020	8,30 CHF
	Ø 30 x 30 mm	grossier	Ø 3 x 40 mm	11000 1/min	0 547 025	8,55 CHF
		moyen	Ø 3 x 40 mm	11000 1/min	0 547 026	8,55 CHF
		très fin	Ø 3 x 40 mm	11000 1/min	0 547 028	8,55 CHF

Roues abrasives en éventail avec lamelles en fibres non tissées

Ø queue 6 mm

Les lamelles de fibres abrasives non tissées disposées de manière radiale font de ces roues abrasives en éventail des outils parfaits pour la super finition des endroits difficiles d'accès. Elles permettent d'obtenir des surfaces de qualité exceptionnelle.

Vitesse de coupe Vmax. : 10 m/s

	Dim. tête	Grain	Dim. queue	Vitesse de rotation max.	Réf.	Prix à p. de 1 pièce
Roues abrasives en éventail avec lamelles en fibres non tissées, corindon, Ø queue 6 mm						
	Ø 40 x 20 mm	grossier	Ø 6 x 40 mm	8000 1/min	0 547 033	8,55 CHF
		moyen	Ø 6 x 40 mm	8000 1/min	0 547 034	6,75 CHF
		fin	Ø 6 x 40 mm	8000 1/min	0 547 035	6,75 CHF
		très fin	Ø 6 x 40 mm	8000 1/min	0 547 036	6,90 CHF
	Ø 40 x 40 mm	moyen	Ø 6 x 40 mm	8000 1/min	0 547 042	11,55 CHF
		fin	Ø 6 x 40 mm	8000 1/min	0 547 043	11,55 CHF
		très fin	Ø 6 x 40 mm	8000 1/min	0 547 044	11,55 CHF
	Ø 50 x 20 mm	moyen	Ø 6 x 40 mm	6500 1/min	0 547 046	7,85 CHF
		fin	Ø 6 x 40 mm	6500 1/min	0 547 047	7,85 CHF
		très fin	Ø 6 x 40 mm	6500 1/min	0 547 048	9,95 CHF

i **Encore plus de choix – N'hésitez pas à nous contacter !**
 Ces roues abrasives en éventail sont disponibles dans de nombreuses autres dimensions. N'hésitez pas à contacter notre **service des ventes pour HATAG**
+41 31 924 39 39 • office@hatag.ch

2 Meules-boisseaux



Ces meules-boisseaux sont vissées sur la tige de serrage (réf. 0 750 512) des machines de meulage TURBO à main. Les supports pour meule-boisseau disponibles en option permettent d'utiliser également ces outils dans toutes les pièces à main rotatives courantes.

Vitesse de rotation maximale 25.000 1/min

Meule-boisseau utilisée avec une machine de meulage TURBO à main

	Dimensions	Grain	Coloris	Vitesse de rotation max.	Réf.	Prix à p. de 1 pièce
Meules-boisseaux, corindon supérieur						
	Ø 30	60	brun	25000 1/min	0 530 721	11,75 CHF
		100	brun	25000 1/min	0 530 722	10,15 CHF
		150	brun	25000 1/min	0 530 723	10,15 CHF

Accessoires / Pièces de rechange

	Réf.	Prix à p. de 1 pièce
Queue de serrage		
	0 750 512	40,30 CHF

Meules-boisseaux EKW

	Dimensions	Grain	Réf.	Prix à p. de 1 pièce	
Meules-boisseaux EKW					
	Dureté JOT, rebord renforcé de résine pour le meulage des aciers à coupe très rapide Vitesse maximale 7500 1/min	Ø 100 x 50 x 20 mm	80	0 542 751	73,70 CHF
Meules-boisseaux EKW – Qualité exceptionnelle					
	Dureté JOT, rebord renforcé de résine pour le meulage des HSS, des aciers trempés et des métaux durs Vitesse maximale 7500 1/min	Ø 100 x 50 x 20 mm	80	0 542 753	123,90 CHF

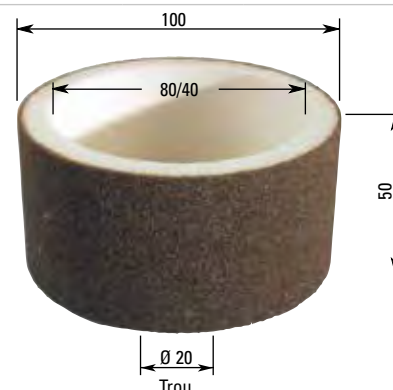

Disques à tronçonner en nylon, renforcés par fibres

Disques à tronçonner en nylon renforcés par fibres

Nettement moins cassants pour une sécurité de travail plus élevée. Il est possible de choisir des disques moins épais.

Il en résulte les avantages suivants :

- Une surface de contact très limitée
- Faible dégagement de chaleur dans la coupe
- Une coupe plus étroite
- Moins d'énergie nécessaire
- Tronçonnage plus rapide
- Moins de bavure



	Dimensions	Dim. alésage	Pour type de queue	Vitesse de rotation max.	Quantité d'emballage	Réf.	Prix à p. de 1 lot
Disques à tronçonner en nylon renforcés par fibres							
Corindon supérieur							
	À utiliser sur les aciers trempés et non trempés	Ø 22 x 0,2 mm	1,8 mm	21, 22, 23, 25	20000 1/min	10 pièce	0 544 901 20,65 CHF
		Ø 22 x 0,3 mm	1,8 mm	21, 22, 23, 25	20000 1/min	10 pièce	0 544 902 19,35 CHF
		Ø 22 x 0,5 mm	1,8 mm	21, 22, 23, 25	20000 1/min	10 pièce	0 544 903 19,35 CHF
		Ø 25 x 0,2 mm	1,8 mm	21, 22, 23, 25	20000 1/min	10 pièce	0 544 904 24,10 CHF
		Ø 25 x 0,3 mm	1,8 mm	21, 22, 23, 25	20000 1/min	10 pièce	0 544 905 21,35 CHF
		Ø 25 x 0,5 mm	1,8 mm	21, 22, 23, 25	20000 1/min	10 pièce	0 544 906 21,35 CHF
		Ø 40 x 0,5 mm	1,8 mm	21, 22, 23, 25	20000 1/min	10 pièce	0 544 907 31,00 CHF
		Ø 40 x 0,7 mm	1,8 mm	21, 22, 23, 25	20000 1/min	10 pièce	0 544 908 31,00 CHF
Ø 40 x 1,0 mm	1,8 mm	21, 22, 23, 25	20000 1/min	10 pièce	0 544 909 31,00 CHF		
Carbure de silicium							
	Pour les aciers inoxydables et les métaux non ferreux	Ø 22 x 0,2 mm	1,8 mm	21, 22, 23, 25	20000 1/min	10 pièce	0 544 910 23,20 CHF
		Ø 22 x 0,3 mm	1,8 mm	21, 22, 23, 25	20000 1/min	10 pièce	0 544 911 19,35 CHF
		Ø 25 x 0,2 mm	1,8 mm	21, 22, 23, 25	20000 1/min	10 pièce	0 544 913 23,10 CHF
		Ø 25 x 0,3 mm	1,8 mm	21, 22, 23, 25	20000 1/min	10 pièce	0 544 914 23,80 CHF

	Dimensions	Dim. alésage	Pour type de queue	Vitesse de rotation max.	Réf.	Prix à p. de 1 pièce
Disques à tronçonner en nylon renforcés par des fibres						
Diamantés						
	Pour la céramique et tous les aciers difficiles dans la construction aéronautique, des turbines et des centrales électriques ainsi que dans le façonnage des implants	Ø 20 x 0,2 mm	1,8 mm	21, 22, 23, 25	20000 1/min	0 544 920 9,65 CHF
		Ø 20 x 0,3 mm	1,8 mm	21, 22, 23, 25	20000 1/min	0 544 921 7,90 CHF

Accessoires / Pièces de rechange

	Pour diamètre d'alésage	Dim. queue	Type	Dim. max. de la meule	Réf.	Prix à p. de 1 pièce
Supports de disques de meulage CRATEX®						
	Ø 1,5 – 1,8 mm	Ø 2,35 x 28/40 mm	21	Ø 38 x 4,5 mm	0 545 275	1,85 CHF
	Ø 1,5 – 1,8 mm	Ø 3 x 42 mm	22	Ø 38 x 4,5 mm	0 545 276	1,85 CHF
	Ø 1,5 – 1,8 mm	Ø 6 x 42 mm	23	Ø 38 x 4,5 mm	0 545 277	1,85 CHF
	Ø 1,5 – 1,8 mm	Ø 2,35 x 30/15 mm	25	Ø 38 x 4,5 mm	0 545 279	1,60 CHF

Feuilles abrasives

Les feuilles abrasives doivent être bien fixées afin d'apprécier toutes leurs qualités. Vous avez le choix entre trois moyens de fixation pour maintenir les feuilles abrasives bien en place sur le support :

Nos **feuilles abrasives autocollantes** existent dans le plus grand choix de grains et de diamètres possibles. Ces articles jetables sont, en même temps, la solution la plus économique. Outre les nombreux articles présentés dans ce catalogue, nous vous proposons également de nombreuses solutions spéciales en version « soft » ou « papier SiC (carbure de silicium) ». N'hésitez pas à contacter notre service des ventes pour la France pour connaître toutes les possibilités existantes.

Nos **feuilles auto-agrippantes** garantissent un changement ultrarapide des feuilles abrasives. Il est ici possible de réutiliser les feuilles abrasives contrairement à la version autocollante des feuilles abrasives.

Le **système COMBIDISC®** offre la meilleure fixation possible et un très grand choix de feuilles abrasives. Il suffit de visser la feuille abrasive sur le support en caoutchouc. Avec cette solution les feuilles abrasives sont de l'histoire ancienne. Ces feuilles abrasives résistent à des températures plus élevées et sont bien centrées grâce au système de fixation révolutionnaire. Vous pouvez également réutiliser le support en caoutchouc.

Autocollantes



Auto-agrippantes



COMBIDISC®



309 Feuilles abrasives autocollantes

309 Feuilles abrasives auto-agrippantes

314 Feuilles abrasives à serrage rapide COMBIDISC®

Étoiles de meulage Polistar en corindon

Étoiles de meulage Polistar

Outils d'ébavurage très flexibles utilisés pour le travail des surfaces internes des alésages et des tubes. Ces outils conviennent parfaitement à l'usinage des alésages et tubes de petits diamètres (de 7 à 40 mm).

Les étoiles de meulage Polistar peuvent être serrées avec plusieurs couches (décalées les unes par rapport aux autres) dans les porteoutils.

Applications :

- Nettoyage et meulage de finition des alésages
- Élimination de traces d'oxydation
- Pour arrondir les entrées et sorties des alésages
- Élimination des bavures légères

Vitesse de coupe Vmax. : 20 m/s





optimal zum Entgraten von Bohrungen etc.

Dimensions	Grain	Dim. alésage	Vitesse de rotation max.	Quantité d'emballage	Réf.	Prix à p. de 1 lot
Étoiles de meulage Polistar en corindon						
Ø 20 mm	60	1,6 mm	20000 1/min	25 pièces	0 570 910-0	28,95 CHF
Ø 20 mm	80	1,6 mm	20000 1/min	25 pièces	0 570 911-0	28,95 CHF
Ø 20 mm	120	1,6 mm	20000 1/min	25 pièces	0 570 912-0	28,95 CHF
Ø 30 mm	60	1,6 mm	13000 1/min	25 pièces	0 570 913-0	34,90 CHF
Ø 30 mm	80	1,6 mm	13000 1/min	25 pièces	0 570 914-0	34,90 CHF
Ø 30 mm	120	1,6 mm	13000 1/min	25 pièces	0 570 915-0	34,90 CHF
Ø 40 mm	60	3 mm	10000 1/min	10 pièces	0 570 904-0	18,30 CHF
Ø 40 mm	80	3 mm	10000 1/min	10 pièces	0 570 905-0	18,30 CHF
Ø 40 mm	120	3 mm	10000 1/min	10 pièces	0 570 906-0	18,30 CHF
Ø 50 mm	60	3 mm	8000 1/min	10 pièces	0 570 907-0	21,85 CHF
Ø 50 mm	80	3 mm	8000 1/min	10 pièces	0 570 908-0	21,85 CHF
Ø 50 mm	120	3 mm	8000 1/min	10 pièces	0 570 909-0	21,85 CHF



Accessoires / Pièces de rechange

	Pour diamètre d'alésage	Dim. queue	Type	Dim. max. de la meule	Réf.	Prix à p. de 1 pièce
Supports de disques de meulage CRATEX®						
	Ø 1,5 – 1,8 mm	Ø 2,35 x 28/40 mm	21	Ø 38 x 4,5 mm	0 545 275	1,85 CHF
	Ø 1,5 – 1,8 mm	Ø 3 x 42 mm	22	Ø 38 x 4,5 mm	0 545 276	1,85 CHF
	Ø 3 mm	Ø 6 x 40 mm	33	Ø 45 x 6 mm	0 545 269	19,95 CHF

2 Étoiles de meulage POLINOX en non-tissé

Étoiles de meulage POLINOX

Nouvelle alternative en non-tissé aux étoiles de meulage en corindon Polistar. Grâce à la garniture en non-tissé, les étoiles POLINOX sont particulièrement universelles et sont ainsi prédestinées aux zones de travail étroites telles que les alésages, les cavités et les endroits difficiles d'accès. Elles sont disponibles en lot de 5 pièces dans trois dimensions et trois grains.

Applications :

- Ébavurage des alésages des pièces en métaux non ferreux et en métaux lourds non ferreux
- Rectification des surfaces intérieures des tubes en acier spécial
- Nettoyage des pas de filetage

Vitesse de coupe Vmax. : 20 m/s

	Dimensions	Grain	Vitesse de rotation max.	Quantité d'emballage	Réf.	Prix à p. de 1 lot
Étoiles de meulage POLINOX en corindon						
	Ø 19 mm	P 80	20000 1/min	5 pièces	0 570 991	43,30 CHF
		très fin	20000 1/min	5 pièces	0 570 992	37,60 CHF
	Ø 25 mm	grossier	15000 1/min	5 pièces	0 570 993	49,60 CHF
		moyen	15000 1/min	5 pièces	0 570 994	41,05 CHF
		très fin	15000 1/min	5 pièces	0 570 995	39,85 CHF
	Ø 38 mm	grossier	10000 1/min	5 pièces	0 570 996	99,30 CHF
		moyen	10000 1/min	5 pièces	0 570 997	90,10 CHF
		très fin	10000 1/min	5 pièces	0 570 998	81,95 CHF

Accessoires / Pièces de rechange

	Dim. queue	Type	Filetage	Réf.	Prix à p. de 1 pièce
Porte-outils adaptés					
	Ø 6 x 125 mm	XL	8/32-UNC	0 570 960	16,70 CHF
	Ø 6 x 75 mm	L	8/32-UNC	0 570 965	14,30 CHF

Meules POLINOX en non-tissé

Les chiffons ronds POLINOX conviennent pour l'usinage flexible des contours des pièces à usiner complexes et sont utilisés pour le meulage périphérique.

Avantages :

Ajustement optimal au contour grâce à une grande flexibilité et une très longue durée de vie.
Possibilité d'atteindre des endroits difficiles d'accès tels que des fentes profondes ou des évidements.
Pas d'encrassement de l'outil grâce à la structure ouverte et à la grande flexibilité du matériau non-tissé.

Conseils d'utilisation :

Pour accroître la largeur d'utilisation, utiliser jusqu'à trois chiffons ronds les uns à côté des autres.
Pour des performances optimales, la vitesse de coupe recommandée est de 10 à 25 m/s.



	Dimensions	Dim. alésage	Grain	Vitesse de rotation max.	Quantité d'emballage	Réf.	Prix à p. de 1 lot
Meules - POLINOX, corindon							
	Ø 50 x 10 mm	6 mm	100	12250 1/min	10 pièces	0 570 860	36,45 CHF
	Ø 50 x 10 mm	6 mm	280	12250 1/min	10 pièces	0 570 861	32,95 CHF
	Ø 75 x 10 mm	6 mm	100	8150 1/min	10 pièces	0 570 862	67,60 CHF
	Ø 75 x 10 mm	6 mm	280	8150 1/min	10 pièces	0 570 863	60,90 CHF
	Ø 100 x 10 mm	13 mm	100	6150 1/min	10 pièces	0 570 864	104,40 CHF
			280	6150 1/min	10 pièces	0 570 865	94,05 CHF
	Ø 125 x 10 mm	13 mm	100	4900 1/min	10 pièces	0 570 866	157,55 CHF
			280	4900 1/min	10 pièces	0 570 867	141,85 CHF
	Ø 150 x 10 mm	13 mm	100	4100 1/min	10 pièces	0 570 868	206,45 CHF
	Ø 150 x 10 mm	13 mm	280	4100 1/min	10 pièces	0 570 869	182,25 CHF

Accessoires / Pièces de rechange

	Pour diamètre d'alésage	Dim. queue	Réf.	Prix à p. de 1 pièce
Porte-outils adaptés				
	Ø 6 mm	Ø 6 mm	0 545 702	21,05 CHF
	Ø 13 mm	Ø 6 mm	0 545 703	41,25 CHF



Feuilles abrasives ROTAFLEX en carbure de silicium, autocollantes



Les feuilles abrasives en carbure de silicium sont idéales pour l'usinage d'aluminium, de cuivre, de bronze, de titane, d'aciers hautement alliés et de plastiques renforcés par fibres. L'idéal pour l'industrie aéronautique et dans les domaines où seul le SiC est autorisé. **Vitesse de coupe Vmax. : 13 m/s**

Utilisation avec ou sans lubrifiant / produit de refroidissement

Dimensions	Grain	Type	Vitesse de rotation max.	Quantité d'emballage	Réf.	Prix à p. de 1 lot	
Feuilles abrasives ROTAFLEX							
	Ø 30 mm	80	CPC 871	8500 1/min	250 pièces	0 530 660	38,35 CHF
		120	CPC 871	8500 1/min	250 pièces	0 530 662	33,40 CHF
		220	CPA 871	8500 1/min	250 pièces	0 530 665	33,40 CHF
		240	CPA 871	8500 1/min	250 pièces	0 530 666	33,40 CHF
		320	CPA 871	8500 1/min	250 pièces	0 530 668	33,40 CHF
		500	CPA 871	8500 1/min	250 pièces	0 530 671	33,40 CHF
		800	CPA 871	8500 1/min	250 pièces	0 530 673	33,40 CHF
		1000	CPA 871	8500 1/min	250 pièces	0 530 674	33,35 CHF
		1200	CPA 871	8500 1/min	250 pièces	0 530 675	33,40 CHF

Feuilles abrasives ROTAFLEX-Trizact Corindon

Les feuilles abrasives ROTAFLEX-Trizact – La garantie de surfaces particulièrement homogènes et d'une finition parfaite. La disposition en pyramide homogène de particules abrasives identiques sur un support mousseux entraîne une libération continue des particules abrasives lors du meulage. Résultat : des surfaces lisses et reproductibles avec une durée de vie prolongée.

Vitesse de coupe Vmax : 13 m/s

Dimensions	Grain	Quantité d'emballage	Réf.	Prix à p. de 1 lot	
Feuilles abrasives ROTAFLEX-Trizact, auto-agrippantes					
	Ø 30 mm	160	10 pièces	0 572 001	48,75 CHF
Feuilles abrasives ROTAFLEX-Trizact, autocollants					
	Ø 30 mm	160	10 pièces	0 572 101	33,00 CHF

Accessoires / Pièces de rechange



Dimensions	Dim. queue	Type	Feuilles abras. corresp.	Réf.	Prix à p. de 1 pièce
Supports en caoutchouc ROTAFLEX					
Ø 30 mm	Ø 3 x 26 mm	RK 2	R 2	0 544 104	5,80 CHF

2 Feuilles abrasives ROTAFLEX Corindon, auto-agrippantes

Le velcro velours qui recouvre le dos de ces feuilles garantit une parfaite adhésion de ces feuilles sur les supports en caoutchouc correspondants. Idéales pour des utilisations multiples ! **Vitesse de coupe Vmax. : 20 m/s**

	Dimensions	Grain	Vitesse de rotation max.	Quantité d'emballage	Réf.	Prix à p. de 1 lot
Feuilles abrasives auto-agrippantes ROTAFLEX						
	Ø 20 mm	60	19000 1/min	100 pièces	0 544 012	44,40 CHF
		80	19000 1/min	100 pièces	0 544 013	43,15 CHF
		120	19000 1/min	100 pièces	0 544 014	43,15 CHF
		150	19000 1/min	100 pièces	0 544 015	45,95 CHF
		180	19000 1/min	100 pièces	0 544 016	45,00 CHF
		240	19000 1/min	100 pièces	0 544 017	45,00 CHF
		320	19000 1/min	100 pièces	0 544 018	48,75 CHF
	Ø 30 mm	60	13000 1/min	100 pièces	0 544 032	48,75 CHF
		80	13000 1/min	100 pièces	0 544 033	46,85 CHF
		120	13000 1/min	100 pièces	0 544 034	48,75 CHF
180		13000 1/min	100 pièces	0 544 036	49,05 CHF	
240		13000 1/min	100 pièces	0 544 037	49,05 CHF	
320		13000 1/min	100 pièces	0 544 038	49,05 CHF	

Supports en caoutchouc avec velcro Corindon, auto-agrippantes

Les supports en caoutchouc sont adaptés aux feuilles abrasives auto-agrippantes. Contrairement à la méthode classique des feuilles abrasives collées, il est ici possible de réutiliser le support après avoir remplacé la feuille usée. **Vitesse de coupe Vmax. : 20 m/s**



	Dimensions	Dim. queue	Réf.	Prix à p. de 1 pièce
Supports en caoutchouc avec velcro				
	Ø 18 mm	Ø 3 x 30 mm	0 544 010	20,60 CHF
	Ø 30 mm	Ø 3 x 30 mm	0 544 020	25,50 CHF
		Ø 6 x 40 mm	0 544 030	26,10 CHF

Feuilles abrasives ROTAFLEX Corindon, autocollantes

Pour le meulage élastique avec les supports en caoutchouc adéquats. **Vitesse de coupe Vmax. : 13 m/s**

	Dimensions	Grain	Type	Vitesse de rotation max.	Quantité d'emballage	Réf.	Prix à p. de 1 lot
Feuilles abrasives ROTAFLEX							
	Ø 12 mm	50	R 0	20000 1/min	50 pièces	0 544 111	4,55 CHF
		60	R 0	20000 1/min	50 pièces	0 544 112	5,05 CHF
		80	R 0	20000 1/min	50 pièces	0 544 113	4,65 CHF
		120	R 0	20000 1/min	50 pièces	0 544 114	4,95 CHF
		150	R 0	20000 1/min	50 pièces	0 544 115	4,95 CHF
		180	R 0	20000 1/min	50 pièces	0 544 116	4,95 CHF
		240	R 0	20000 1/min	50 pièces	0 544 117	4,30 CHF
		320	R 0	20000 1/min	50 pièces	0 544 118	4,95 CHF
		400	R 0	20000 1/min	50 pièces	0 544 119	4,95 CHF
		600	R 0	20000 1/min	50 pièces	0 544 174	5,05 CHF

Feuilles abrasives ROTAFLEX Corindon, autocollantes









							Prix à p. de
Dimensions	Grain	Type	Vitesse de rotation max.	Quantité d'emballage	Réf.		1 lot
	Ø 20 mm	50	R 1	12000 1/min	50 pièces	0 544 121	9,00 CHF
		60	R 1	12000 1/min	50 pièces	0 544 122	9,45 CHF
		80	R 1	12000 1/min	50 pièces	0 544 123	9,15 CHF
		120	R 1	12000 1/min	50 pièces	0 544 124	9,15 CHF
		150	R 1	12000 1/min	50 pièces	0 544 125	9,15 CHF
		180	R 1	12000 1/min	50 pièces	0 544 126	9,15 CHF
		240	R 1	12000 1/min	50 pièces	0 544 127	8,75 CHF
		320	R 1	12000 1/min	50 pièces	0 544 128	9,15 CHF
		400	R 1	12000 1/min	50 pièces	0 544 129	9,15 CHF
		600	R 1	12000 1/min	50 pièces	0 544 175	6,30 CHF
	Ø 33 mm	50	R 2	7500 1/min	50 pièces	0 544 131	11,55 CHF
		60	R 2	7500 1/min	50 pièces	0 544 132	13,15 CHF
		80	R 2	7500 1/min	50 pièces	0 544 133	11,20 CHF
		120	R 2	7500 1/min	50 pièces	0 544 134	12,70 CHF
		150	R 2	7500 1/min	50 pièces	0 544 135	12,70 CHF
		180	R 2	7500 1/min	50 pièces	0 544 136	12,70 CHF
		240	R 2	7500 1/min	50 pièces	0 544 137	11,05 CHF
		320	R 2	7500 1/min	50 pièces	0 544 138	12,70 CHF
		400	R 2	7500 1/min	50 pièces	0 544 139	12,70 CHF
		600	R 2	7500 1/min	50 pièces	0 544 176	9,45 CHF
	Ø 50 mm	50	R 3	5000 1/min	50 pièces	0 544 141	21,30 CHF
		60	R 3	5000 1/min	50 pièces	0 544 142	22,25 CHF
		80	R 3	5000 1/min	50 pièces	0 544 143	19,95 CHF
		120	R 3	5000 1/min	50 pièces	0 544 144	22,00 CHF
		150	R 3	5000 1/min	50 pièces	0 544 145	22,00 CHF
		180	R 3	5000 1/min	50 pièces	0 544 146	22,00 CHF
		240	R 3	5000 1/min	50 pièces	0 544 147	20,55 CHF
		320	R 3	5000 1/min	50 pièces	0 544 148	22,00 CHF
		400	R 3	5000 1/min	50 pièces	0 544 149	22,00 CHF
		600	R 3	5000 1/min	50 pièces	0 544 177	18,50 CHF

Accessoires / Pièces de rechange

						Prix à p. de
Dimensions	Dim. queue	Type	Feuilles abras. corresp.	Réf.		1 pièce
Supports en caoutchouc ROTAFLEX						
	Ø 10 mm	Ø 3 x 26 mm	RK 0	R 0	0 544 101	5,45 CHF
	Ø 18 mm	Ø 2,35 x 26 mm	RK 1	R 1	0 544 102	5,40 CHF
		Ø 3 x 26 mm	RK 1	R 1	0 544 103	5,40 CHF
	Ø 30 mm	Ø 3 x 26 mm	RK 2	R 2	0 544 104	5,80 CHF
	Ø 45 mm	Ø 6 x 32 mm	RK 3	R 3	0 544 105	5,75 CHF

2 Feuilles abrasives ROTAFLEX









Carbure de silicium, autocollantes

	Acier, acier moulé	Travaux de dégrossissage de l'acier et de l'acier moulé	Acier inoxydable (INOX)	Matériaux réfractaires (Ni-Co-Legierung)	Métaux non ferreux durs, titane, bronze et alliages d'aluminium durs	Métaux non ferreux tendres, titane, cuivre et alliages d'aluminium durs	Carb. de tungst. revêtement dur, blindages, verre, PRV et PRFC	Nettoyage, revêtement dur, et travaux d'ébavurage	Polissage
 <p>Corindon A Universel pour tous les métaux</p> <p>page 314</p>	◆				◆				
 <p>Corindon A-Forte universel, longue durée de vie, travail sans échauffement</p> <p>Disponibles sur demande !</p> <p>Carbure de silicium Métaux non ferreux, titane, industrie aéronautique et autorisation SiC</p> <p>Disponibles sur demande !</p>	◆				◆				
 <p>Chiffons ronds en fibres non tissées, durs Universels pour le traitement de la surface de nombreuses matières</p> <p>page 314</p>			◆	◆					
 <p>Chiffons ronds en fibres non tissées, tendres Universels pour le traitement de la surface de nombreuses matières</p> <p>page 314</p>							◆		
 <p>Chiffons ronds en feutre Polissage de surfaces plus importantes</p> <p>disponibles sur demande !</p>								◆	
 <p>Corindon A-FLEX Universel pour tous les métaux, flexibles pour les surfaces inégales</p> <p>disponibles sur demande !</p>	◆				◆				
 <p>Grain céramique CO-COOL Matières extrêmement dures, enlèvement élevé et longue durée de vie</p> <p>Disponibles sur demande !</p>		◆	◆	◆					
 <p>Chiffons ronds TX Traitement de la surface, travaux d'ébavurage surtout sur l'inox et l'aluminium</p> <p>Disponibles sur demande !</p>			◆	◆	◆				
 <p>Chiffons ronds de nettoyage POLICLEAN® Nettoyage, élimination et préparation de la surface</p> <p>Disponibles sur demande !</p>								◆	

La fig. montre une autre fermeture rapide

Feuilles abrasives ROTAFLEX

Carbure de silicium, autocollantes

	Acier, acier moulé	Travaux de dégrossissage de l'acier et de l'acier moulé	Acier inoxydable (INOX)	Matériaux réfractaires (Ni-Co-Legierung)	Métaux non ferreux durs, titane, métaux et alliages d'aluminium durs	Métaux non ferreux tendres, laiton, blindages, verre, PRV et PRFC	Carb. de tungst., revêtement dur, Nettoyage, structuration et travaux d'ébavurage	Polissage
 <p>Corindon A-PLUS Universel pour les métaux, plus longue durée de vie, matière porteuse solide</p> <p>Disponibles sur demande !</p>	◆				◆			
 <p>Disques miniatures à fibres en corindon A Meulage des surfaces, des arêtes, très longue durée de vie, dos en fibres renforcé</p> <p>Disponibles sur demande !</p>		◆						
 <p>Corindon A-COOL Matières difficiles à usiner telles que l'inox, l'Hastelloy, l'Inconel et le Ni-Co</p> <p>Disponibles sur demande !</p>			◆	◆	◆			
 <p>Corindon de zirconium Z Pour tous les métaux durs, pour le meulage grossier du grain 36 au grain 80</p> <p>Disponibles sur demande !</p>	◆	◆	◆					
 <p>Disques miniatures à fibres en grain céramique CO-COOL Matières extrêmement dures, enlèvement élevé et dos en fibres renforcé</p> <p>Disponibles sur demande !</p>			◆	◆	◆			
 <p>Feuilles abrasives diamantées Hastelloy, Inconel, carbures de chrome, de tungstène et de titane, métal dur, PRV et PRFC</p> <p>Disponibles sur demande !</p>						◆		
 <p>Brosse Élimination de la colle et nettoyage des contours et des arêtes</p> <p>Disponibles sur demande !</p>							◆	
<p>La fig. montre une autre fermeture rapide</p>  <p>Mini-POLIFAN en Corindon A Travaux universel, de meulage grossiers, gros volume de métal enlevé</p> <p>La fig. montre une autre fermeture rapide</p>		◆						
 <p>Mini-POLIFAN en corindon de Zirconium ZA Travaux de meulage grossiers, gros volume de métal enlevé, longue durée de vie</p> <p>Disponibles sur demande !</p>		◆	◆	◆				



2 Feuilles abrasives et de polissage COMBIDISC® Corindon A

La version en corindon A est idéale pour l'utilisation universelle sur les métaux et les autres matériaux. Nous vous recommandons d'utiliser les feuilles abrasives de type « moyen ».

	Dimensions	Grain	Vitesse de rotation conseillée	Vitesse de rotation max.	Quantité d'emballage	Réf.	Prix à p. de 1 lot
Feuilles abrasives COMBIDISC® en corindon A							
	Ø 20 mm	60	20.000 1/min	35000 1/min	50 pièces	0 541 020	65,25 CHF
		80	20.000 1/min	35000 1/min	50 pièces	0 541 021	65,25 CHF
		120	20.000 1/min	35000 1/min	50 pièces	0 541 022	65,25 CHF
		180	20.000 1/min	35000 1/min	50 pièces	0 541 023	65,25 CHF
		320	20.000 1/min	35000 1/min	50 pièces	0 541 024	65,25 CHF
	Ø 25 mm	60	15.000 1/min	26000 1/min	50 pièces	0 541 025	56,00 CHF
		80	15.000 1/min	26000 1/min	50 pièces	0 541 026	56,00 CHF
		120	15.000 1/min	26000 1/min	50 pièces	0 541 027	56,00 CHF
		180	15.000 1/min	26000 1/min	50 pièces	0 541 028	65,25 CHF
		320	15.000 1/min	26000 1/min	50 pièces	0 541 029	61,50 CHF
	Ø 38 mm	60	10.000 1/min	16000 1/min	50 pièces	0 541 031	79,55 CHF
		80	10.000 1/min	16000 1/min	50 pièces	0 541 032	79,60 CHF
		120	10.000 1/min	16000 1/min	50 pièces	0 541 033	79,55 CHF
		180	10.000 1/min	16000 1/min	50 pièces	0 541 034	75,85 CHF
		320	10.000 1/min	16000 1/min	50 pièces	0 541 035	75,85 CHF
Ø 50 mm	60	8.000 1/min	13000 1/min	50 pièces	0 541 037	98,10 CHF	
	80	8.000 1/min	13000 1/min	50 pièces	0 541 038	98,10 CHF	
	120	8.000 1/min	13000 1/min	50 pièces	0 541 039	98,10 CHF	
	180	8.000 1/min	13000 1/min	50 pièces	0 541 040	114,15 CHF	
	320	8.000 1/min	13000 1/min	50 pièces	0 541 041	114,15 CHF	

Feuilles abrasives et de polissage COMBIDISC® Chiffons ronds en fibres non tissées

Les chiffons ronds en fibres non tissées peuvent être utilisés de manière universelle pour le traitement de la surface sur les métaux. Par exemple pour éliminer les traces de meulage. Ils peuvent être utilisés pour éliminer l'oxydation et pour les petits travaux d'ébavurage. Le choix de la dureté du porte-feuille abrasif détermine la flexibilité des chiffons ronds en fibres non tissées.

	Dimensions	Grain	Vitesse de rotation conseillée	Vitesse de rotation max.	Quantité d'emballage	Réf.	Prix à p. de 1 lot
Chiffons ronds en fibres non tissées COMBIDISC® – version dure, corindon A							
	Ø 20 mm	très fin	14.000 1/min	19000 1/min	25 pièces	0 541 110	61,50 CHF
	Ø 25 mm	grossier	11.000 1/min	15000 1/min	25 pièces	0 541 111	51,35 CHF
	Ø 25 mm	moyen	11.000 1/min	15000 1/min	25 pièces	0 541 112	51,35 CHF
	Ø 25 mm	très fin	11.000 1/min	15000 1/min	25 pièces	0 541 113	51,35 CHF
	Ø 38 mm	grossier	7.000 1/min	10000 1/min	25 pièces	0 541 114	88,90 CHF
	Ø 38 mm	moyen	7.000 1/min	10000 1/min	25 pièces	0 541 115	88,90 CHF
	Ø 38 mm	très fin	7.000 1/min	10000 1/min	25 pièces	0 541 116	88,90 CHF
	Ø 50 mm	grossier	5.500 1/min	7500 1/min	25 pièces	0 541 117	86,30 CHF
	Ø 50 mm	moyen	5.500 1/min	7500 1/min	25 pièces	0 541 118	86,30 CHF
	Ø 50 mm	très fin	5.500 1/min	7500 1/min	25 pièces	0 541 119	86,30 CHF
	Chiffons ronds en fibres non tissées COMBIDISC® – version tendre, corindon A						
	Ø 50 mm	moyen	5.500 1/min	7500 1/min	25 pièces	0 541 130	96,85 CHF
	Ø 50 mm	fin	5.500 1/min	7500 1/min	25 pièces	0 541 131	94,00 CHF
	Ø 50 mm	très fin	5.500 1/min	7500 1/min	25 pièces	0 541 132	94,00 CHF

Feuilles abrasives et de polissage COMBIDISC® Grains céramique CO-COOL

Le grain céramique CO-COOL est idéal pour l'usinage des aciers alliés et non alliés, la fonte, l'acier inoxydable (INOX), le titane, les alliages de nickel et les matériaux extrêmement durs. Puissance maximale constante des grains céramiques auto-affûtants. Des additifs abrasifs actifs contenus dans le revêtement permettent d'améliorer nettement l'enlèvement de la matière et garantissent un enlèvement durable et une longue durée de vie des outils. Les additifs empêchent, en outre, l'encrassement des feuilles et permettent un travail sans échauffement. Les feuilles abrasives du type « moyen » et « dur » sont particulièrement bien adaptés.

	Dimensions	Grain	Vitesse de rotation max.	Quantité d'emballage	Réf.	Prix à p. de 1 lot
Feuilles abrasives COMBIDISC® en grains céramique CO-COOL						
	Ø 38 mm	36	16000 1/min	25 pièce	0 541 091	62,85 CHF
		60	16000 1/min	25 pièce	0 541 092	52,70 CHF
		80	16000 1/min	25 pièce	0 541 093	50,90 CHF
		120	16000 1/min	25 pièce	0 541 094	53,05 CHF
	Ø 50 mm	36	13000 1/min	25 pièce	0 541 096	88,80 CHF
		60	13000 1/min	25 pièce	0 541 097	76,75 CHF
		80	13000 1/min	25 pièce	0 541 098	75,20 CHF
		120	13000 1/min	25 pièce	0 541 099	73,70 CHF

Feuilles abrasives et de polissage COMBIDISC® Chiffons ronds en feutre

Pour un polissage en bout aussi bien avec des pâtes diamantées qu'avec des pâtes abrasives et à polir sur des surfaces plus grandes. Il est possible d'utiliser, au choix, les supports du type « tendre » ou « moyen ».

	Dimensions	Vitesse de rotation conseillée	Vitesse de rotation max.	Quantité d'emballage	Réf.	Prix à p. de 1 lot
Chiffons ronds en feutre COMBIDISC®						
	Ø 50 mm	4.000 1/min	4000 1/min	5 pièces	0 541 150	25,95 CHF
	Ø 75 mm	2.500 1/min	2500 1/min	10 pièces	0 541 151	118,75 CHF

Feuilles abrasives et de polissage COMBIDISC® Supports

	Dimensions	Version	Dim. queue	Vitesse de rotation max.	Réf.	Prix à p. de 1 pièce
Porte-feuille abrasive COMBIDISC®						
	Ø 20 mm	moyenne	Ø 3 x 27 mm	12000 1/min	0 541 012	34,95 CHF
		moyenne	Ø 6 x 40 mm	47500 1/min	0 541 001	34,30 CHF
	Ø 25 mm	moyenne	Ø 3 x 27 mm	12000 1/min	0 541 013	33,30 CHF
		moyenne	Ø 6 x 40 mm	38000 1/min	0 541 002	28,80 CHF
	Ø 38 mm	dure	Ø 6 x 40 mm	25000 1/min	0 541 003	43,95 CHF
		moyenne	Ø 6 x 40 mm	25000 1/min	0 541 004	37,10 CHF
		tendre	Ø 6 x 40 mm	25000 1/min	0 541 005	40,10 CHF
	Ø 50 mm	dure	Ø 6 x 40 mm	19000 1/min	0 541 006	53,20 CHF
		moyenne	Ø 6 x 40 mm	19000 1/min	0 541 007	35,30 CHF
		tendre	Ø 6 x 40 mm	19000 1/min	0 541 008	46,55 CHF

2 Papier abrasif En carbure de silicium

Le célèbre papier abrasif à utiliser de manière humide. Ses grains très fins permettent de l'utiliser jusque le polissage à la meule. Il peut être utilisé à sec ou humide sur tous les aciers et les métaux non ferreux. Il est également parfait pour l'aluminium !

	Dimensions	Grain	Type	Quantité d'emballage	Réf.	Prix à p. de 1 lot
Papier abrasif au carbure de silicium						
	230 x 280 mm	150	991 C	50 pièces	0 401 379	53,35 CHF
		180	991 C	50 pièces	0 401 380	49,80 CHF
		220	991 C	50 pièces	0 401 381	49,80 CHF
		240	991 C	50 pièces	0 401 382	49,80 CHF
		320	991 C	50 pièces	0 401 384	49,80 CHF
		400	991 C	50 pièces	0 401 386	49,80 CHF
		500	991 C	50 pièces	0 401 387	49,80 CHF
		600	991 C	50 pièces	0 401 388	49,80 CHF
		800	991 C	50 pièces	0 401 389	49,80 CHF
		1000	991 C	50 pièces	0 401 390	49,80 CHF
		1200	991 C	50 pièces	0 401 391	49,80 CHF
		1200	991 A	50 pièces	0 401 373	55,20 CHF
		2000	991 A	50 pièces	0 401 392	64,60 CHF
		2500	991 A	50 pièces	0 401 393	64,60 CHF
		3000	991 A	50 pièces	0 401 394	73,80 CHF
		5000	991 A	50 pièces	0 401 395	110,45 CHF
		1500	991 A	50 pièces	0 401 397	64,60 CHF
		7000	991 A	50 pièces	0 401 399	168,75 CHF



Utilisation avec ou sans produit réfrigérant/lubrifiant !



Différence entre la qualité A et C ?

Les qualités des papiers abrasifs à utiliser de manière humide A et C se distinguent par le poids spécifique du support :

- A \leq 115 g/m²
- C $>$ 115 g/m²



Papier abrasif microfinition 3M® Corindon

Ce papier émeri de finition 3M®, composé d'un support de film polyester, se distingue par son grain de corindon dense à calibration fine dans un liant de résine synthétique. Résultat : des surfaces de haute qualité sur tous les métaux et même les plastiques.

	Dimensions	Grain	Coloris	Quantité d'emballage	Réf.	Prix à p. de 1 pièces
Papier abrasif microfinition 3M®						
	216 x 280 mm	180 / 80 µm	brun	5 pièces	0 530 708	10,40 CHF
		220 / 60 µm	noir	5 pièces	0 530 709	10,60 CHF
		320 / 40 µm	bleu	5 pièces	0 530 710	11,10 CHF
		400 / 30 µm	vert	5 pièces	0 530 711	10,60 CHF
		500 / 20 µm	rouge	5 pièces	0 530 712	10,60 CHF
		800 / 15 µm	orange	5 pièces	0 530 713	11,05 CHF
		1200 / 9 µm	bleu clair	5 pièces	0 530 714	11,25 CHF



2 Toiles abrasives rembourrées MX

Abrasif légèrement différent. Les cristaux de meulage sont disposés dans une couche en latex élastique qui repose sur un fond textile. Lors du meulage, les cristaux bougent de manière souple et s'orientent systématiquement de manière optimale à la surface, le niveau d'enlèvement demeure toujours uniforme. Ce qui donne une surface parfaitement lisse sur presque tous les matériaux : le métal, la matière plastique, le bois, la peinture ou la pierre. On peut pratiquement meuler très finement toutes les surfaces lisses. Il est possible d'utiliser des grains bien plus grossiers que d'habitude et d'obtenir toutefois des surfaces nettement plus fines. Les cristaux de meulage proportionnellement plus gros et la matière porteuse souple permettent d'éviter les rayures sur la pièce à usiner car les cristaux de meulage ne collent pas les uns aux autres suite aux particules de poussières générées.

Grains MX	Comparable à la norme FEPA
180	> P 360
240	P 800
320	> P 1500
360	P 2000
400	P 2500
600	> P 3000
800	P 5000
1200	> P 5000



Utilisation avec ou sans
produit réfrigérant/lubrifiant !

Dimensions	Grain	Réf.	Prix à p. de 1 pièce
Toile abrasive rembourrée MX Carbure de silicium			
150 x 305 mm	180	0 401 651	23,00 CHF
	240	0 401 652	23,00 CHF
	320	0 401 653	23,00 CHF
	360	0 401 654	23,00 CHF
	400	0 401 655	23,00 CHF
	600	0 401 656	23,00 CHF
	800	0 401 657	23,00 CHF
	1200	0 401 658	23,00 CHF

kit adapté

	Réf.	Prix à p. de 1 kit
Kit de toiles abrasives MX		
Contient une feuille de chaque grain	0 401 650	193,30 CHF



Quels sont les avantages du meulage avec des toiles abrasives rembourrées ?



- Durée de vie jusqu'à 15 fois plus longue
- Possible d'obtenir avec les mêmes grains une surface nettement plus fine qu'avec les abrasifs courants
- Le grain 400 permet d'obtenir la rugosité de surface obtenue avec le grain P 2500 malgré l'enlèvement élevé de la matière
- Frottement retardé et donc dégagement de la chaleur moins important
- Cristaux de grande taille
- Aucune arêtes rapportées



Si vous avez besoin de toiles abrasives rembourrées MX sous forme de rouleaux, de toiles rondes ou de feuilles d'autres dimensions, veuillez contacter
notre service des ventes :
+41 31 924 39 39 • office@hatag.ch

Bandes abrasives ROTAFLEX Corindon, autocollantes



2

Dimensions	Grain	Quantité d'emballage	Réf.	Prix à p. de 1 lot
Bandes abrasives ROTAFLEX, corindon, autocollantes				
	7 x 580 mm	60	10 pièces	0 401 302 11,00 CHF
		80	10 pièces	0 401 303 14,10 CHF
		120	10 pièces	0 401 304 13,95 CHF
		150	10 pièces	0 401 305 13,95 CHF
		180	10 pièces	0 401 306 13,95 CHF
		240	10 pièces	0 401 307 13,95 CHF
		320	10 pièces	0 401 308 13,95 CHF
		400	10 pièces	0 401 309 13,95 CHF
	10 x 580 mm	80	10 pièces	0 401 333 14,95 CHF
		120	10 pièces	0 401 334 14,90 CHF
		150	10 pièces	0 401 335 12,90 CHF
		180	10 pièces	0 401 336 14,90 CHF
		240	10 pièces	0 401 337 15,25 CHF
		320	10 pièces	0 401 338 14,90 CHF
		400	10 pièces	0 401 339 14,90 CHF
		600	10 pièces	0 401 340 15,60 CHF



Utilisation avec ou sans
produit réfrigérant/lubrifiant !

Feuilles abrasives Corindon, autocollantes

Dimensions	Grain	Réf.	Prix à p. de 1 pièce
Feuilles abrasives ROTAFLEX, corindon, autocollantes			
	210 x 580 mm	60	0 401 312 16,30 CHF
		150	0 401 315 15,80 CHF
		180	0 401 316 15,80 CHF
		240	0 401 317 16,40 CHF
		600	0 401 320 17,15 CHF
	250 x 580 mm	60	0 401 322 16,30 CHF
		80	0 401 323 16,70 CHF
		120	0 401 324 15,80 CHF
		150	0 401 325 15,80 CHF
		180	0 401 326 15,80 CHF
		240	0 401 327 16,40 CHF
		320	0 401 328 15,80 CHF
		400	0 401 329 15,80 CHF
		600	0 401 330 17,15 CHF



Utilisation avec ou sans
produit réfrigérant/lubrifiant !

2 Pastilles feutre ROTAFLEX

Pourquoi devrait-on limiter l'utilisation des petites pastilles autocollantes au meulage? Pour cette raison, il existe également un feutre de polissage de forme identique à coller.

Dimensions	Quantité d'emballage	Réf.	Prix à p. de 1 lot
Pastilles feutre ROTAFLEX, autocollantes			
20 x 10 mm	50 pièces	0 530 604	39,60 CHF





Brillante idée : il suffit de coller ces petites pastilles abrasives sur un des supports disponibles. Vous obtenez ainsi, en un tour de main, un outil de précision polyvalent pour les travaux à effectuer à la main ou avec les machines à limer à main. Vous avez le choix entre trois supports : deux avec une queue rigide et un avec une queue pivotante sur 180°.

Dimensions	Grain	Quantité d'emballage	Réf.	Prix à p. de 1 lot
Pastilles abrasives, autocollantes				
Corindon				
20 x 10 mm	180	100 pièces	0 530 605	51,10 CHF
20 x 10 mm	240	100 pièces	0 530 606	51,10 CHF
20 x 10 mm	280	100 pièces	0 530 607	51,10 CHF
20 x 10 mm	320	100 pièces	0 530 608	51,10 CHF
20 x 10 mm	400	100 pièces	0 530 609	51,10 CHF
20 x 10 mm	600	100 pièces	0 530 610	51,10 CHF
20 x 10 mm	800	100 pièces	0 530 611	51,10 CHF
20 x 10 mm	1000	100 pièces	0 530 612	51,10 CHF
20 x 10 mm	1200	100 pièces	0 530 613	51,10 CHF



Accessoires / Pièces de rechange

	Réf.	Prix à p. de 1 pièce
Support de pastilles abrasives, pivotant sur 180°		
 diam. queue x long. totale : 3 x 85 mm	0 530 601	16,10 CHF
Support de pastilles abrasives		
 diam. queue x long. totale : 3 x 65 mm	0 530 602	5,10 CHF
 diam. queue x long. totale : 3 x 40 mm	0 530 603	5,10 CHF



Grains de fibres non-tissées Comparable à la norme FEPA

grossier	K 40 - 80
moyen	K 100 - 180
fin	K 220 - 240
très fin	K 280 - 360
super fin	K 400 - 600
ultra fin	K 800 - 1500





Utilisation avec ou sans produit réfrigérant/lubrifiant !

Fibres abrasives non tissées en rouleaux et pads

2

Matière élastique en fibres de nylon non-tissées dans lesquelles les grains abrasifs sont uniformément répartis. Les fibres abrasives non-tissées joke conviennent parfaitement à la géométrie des surfaces et permettent ainsi d'obtenir des résultats très réguliers pendant toute leur durée de vie. Elles sont parfaites pour la rectification, le nettoyage, l'élimination de la corrosion et le microébavurage. Utilisation possible à sec, avec de l'eau, du fluide ou de l'huile.

Dimensions	Grain	Version	Réf.	Prix à p. de 1 pièce
Fibres abrasives non-tissées en rouleaux et pads				
 115 x 10.000 mm	100 - 180 / moyen	Rouleau en corindon	0 401 430-0	60,85 CHF
	220 - 240 / fin	Rouleau en corindon	0 401 431-0	60,85 CHF
	280 - 360 / très fin	Rouleau en corindon	0 401 432-0	60,85 CHF
	280 - 360 / très fin	Rouleau en carbure de silicium	0 401 433-0	60,85 CHF
	400 - 600 / superfin	Rouleau en carbure de silicium	0 401 434-0	60,85 CHF
	800 - 1500 / ultrafin	Rouleau en carbure de silicium	0 401 435-0	60,85 CHF
229 x 152 mm	320 - 360 / très fin	Pad en corindon	0 401 436	3,10 CHF
	500 - 600 / superfin	Pad en carbure de silicium	0 401 437	3,25 CHF

en rouleaux et pads **NOUVEAU!**

Dimensions	Grain	Quantité d'emballage	Réf.	Prix à p. de 1 lot
Fibres abrasives non-tissées en rouleaux et pads				
Pads corindon				
 229 x 152 mm	sans grain	10 pièces	0 401 477	16,60 CHF
	100 - 180 / moyen	10 pièces	0 543 898	17,50 CHF

Feuilles tissus abrasif premium Corindon

Un des meilleurs tissus abrasifs du monde sous forme de feuilles ou de rouleaux. Il est possible de déchirer facilement et nettement cette matière à la taille souhaitée. Elle est, en outre, très souple et est très résistante au niveau des bords.



Comment se fait la répartition des grains ?

L'abrasif, sous forme d'une « pâte » composée d'un liant et de grains abrasifs, est « badigeonné » sur le support. Il en résulte une surface abrasive très fine et homogène idéale pour le prépolissage.

Dimensions	Grain	Quantité d'emballage	Réf.	Prix à p. de 1 lot
Feuilles tissus abrasif premium, VSM, KK 114 F, corindon				
 230 x 280 mm	999 rouge	50 pièces	0 530 630	98,45 CHF
	444 argent	50 pièces	0 530 629	96,80 CHF
	400	50 pièces	0 530 628	98,45 CHF
	360	50 pièces	0 530 627	96,80 CHF
	320	50 pièces	0 530 626	98,45 CHF
	280	50 pièces	0 530 625	96,80 CHF
	240	50 pièces	0 530 624	108,25 CHF
	220	50 pièces	0 530 623	96,80 CHF
	180	50 pièces	0 530 622	98,45 CHF
	150	50 pièces	0 530 621	108,25 CHF
	120	50 pièces	0 530 620	108,25 CHF
	100	50 pièces	0 530 619	96,80 CHF
	80	50 pièces	0 530 618	113,75 CHF



Utilisation avec ou sans produit réfrigérant/lubrifiant !

2 Bandes tissus abrasif premium - Rouleau économique Corindon

Certainement l'une des meilleures bandes abrasives au monde en rouleaux de 50 m. Il est possible de couper facilement et nettement cette matière à la longueur souhaitée.

	Largeur	Grain	Version	Réf.	Prix à p. de 1 pièce
Bandes tissus abrasif premium - Rouleau économique, 50 m de long, VSM, KK 114 F et KK 511 F					
	25 mm	80	KK 114 F	0 543 851	46,75 CHF
		120	KK 114 F	0 543 847	44,60 CHF
		150	KK 114 F	0 543 852	44,60 CHF
		180	KK 114 F	0 543 853	44,60 CHF
		240	KK 114 F	0 543 854	44,60 CHF
		320	KK 114 F	0 543 855	44,60 CHF
		400	KK 114 F	0 543 856	44,60 CHF
		600	KK 511 F	0 543 858	62,55 CHF
	800	KK 511 F	0 543 859	62,55 CHF	
	40 mm	80	KK 114 F	0 543 861	72,65 CHF
		120	KK 114 F	0 543 848	69,15 CHF
		150	KK 114 F	0 543 862	69,25 CHF
		180	KK 114 F	0 543 863	69,25 CHF
		240	KK 114 F	0 543 864	69,25 CHF
		320	KK 114 F	0 543 865	69,25 CHF
		400	KK 114 F	0 543 866	69,25 CHF
600		KK 511 F	0 543 868	97,90 CHF	
50 mm	800	KK 511 F	0 543 869	97,90 CHF	
	60	KK 114 F	0 543 870	97,55 CHF	
	80	KK 114 F	0 543 871	90,80 CHF	
	120	KK 114 F	0 543 849	86,60 CHF	
	150	KK 114 F	0 543 872	86,40 CHF	
	180	KK 114 F	0 543 873	86,55 CHF	
	240	KK 114 F	0 543 874	86,55 CHF	
	320	KK 114 F	0 543 875	86,60 CHF	
	400	KK 114 F	0 543 876	86,55 CHF	
	500	KK 511 F	0 543 877	122,35 CHF	
	600	KK 511 F	0 543 878	123,20 CHF	
	800	KK 511 F	0 543 879	122,75 CHF	



Utilisation avec ou sans
produit réfrigérant/lubrifiant !



Pratique :

Les grains 60 à 400 sont livrés
dans un dévidoir (en carton)
avec arête de découpe.







Bandes tissu abrasif standard - Rouleau économique Corindon

Convient pour retirer les structures de fraisage, de tournage et d'érosion. Elles sont parfaites pour préparer l'étape d'usinage suivante où l'on utilise des pierres à meuler et de la pâte diamantée.

	Largeur	Grain	Réf.	Prix à p. de 1 pièce
Bandes tissu abrasif standard - Rouleau économique, Starcke 641 PF, 50 m de long				
	25 mm	80	0 401 403-1	53,20 CHF
		150	0 401 405-1	50,55 CHF
		180	0 401 406-1	50,55 CHF
		240	0 401 407-1	50,55 CHF
		320	0 401 408-1	50,55 CHF
	50 mm	400	0 401 409-1	50,55 CHF
		80	0 401 413	81,70 CHF
		120	0 401 414	78,25 CHF
		150	0 401 415	78,25 CHF
		180	0 401 416	78,25 CHF
		240	0 401 417	78,25 CHF
		320	0 401 418	78,25 CHF
		400	0 401 419	78,25 CHF

Supports pour bandes abrasives Pour microbandes abrasives et Poly-Strip

Pour l'usinage de bords et fentes étroites avec les bandes abrasives Poly-Strip. Utilisation manuelle ou dans des machines à limer à main.

	Dimensions	Dim. queue	Réf.	Prix à p. de 1 pièce
Supports pour bandes abrasives Poly-Strip				
	6 x 1 x 26 mm	Ø 3,5 x 50 mm	0 401 551	101,35 CHF
	10 x 1 x 26 mm	Ø 3,5 x 50 mm	0 401 552	108,10 CHF
	15 x 1 x 26 mm	Ø 3,5 x 50 mm	0 401 553	114,30 CHF
	6 x 1 x 50 mm	Ø 3,5 x 50 mm	0 401 556	105,70 CHF
	10 x 1 x 50 mm	Ø 3,5 x 50 mm	0 401 557	123,60 CHF
	15 x 1 x 50 mm	Ø 3,5 x 50 mm	0 401 558	130,15 CHF

 *kit adapté*

	Réf.	Prix à p. de 1 kit
Support pour bandes abrasives Poly-Strip, kit 2		
Contient un exemplaire de chaque support pour bandes abrasives Poly-Strip de 50 mm de long	0 401 555	370,30 CHF



2 Bandes abrasives Poly-Strip

Bandes abrasives Poly-Strip

Ce système pratique, vous permet d'avoir toujours à portée de main la bande abrasive dont vous avez besoin dans la largeur et le grain souhaités. Il vous suffit de tirer la longueur souhaitée et de déchirer la bande abrasive ! Plus besoin de ciseaux pour couper les bandes, grâce au bord coupant. Dès qu'une bande est épuisée, mettez simplement la nouvelle dans la cassette.

	Réf.	Prix à p. de 1 pièce
Bandes abrasives Poly-Strip, cassette 6		
Contient une bande abrasive en rouleau de 15 mm de large et de 25 m de long dans les grains 150, 180, 240, 320, 400, 600	0 401 501	446,45 CHF



⚙️ Accessoires / Pièces de rechange

	Largeur	Grain	Réf.	Prix à p. de 1 pièce
Recharges de bandes abrasives Poly-Strip de 25 m de long				
	6 mm	150	0 401 511	20,10 CHF
	6 mm	180	0 401 512	20,10 CHF
	6 mm	240	0 401 513	14,55 CHF
	6 mm	320	0 401 514	13,15 CHF
	6 mm	400	0 401 515	13,15 CHF
	6 mm	600	0 401 516	13,15 CHF
	6 mm	800	0 401 517	14,55 CHF
	6 mm	1000	0 401 518	20,10 CHF
	6 mm	1200	0 401 519	17,00 CHF
	10 mm	150	0 401 521	20,10 CHF
	10 mm	180	0 401 522	20,10 CHF
	10 mm	240	0 401 523	20,10 CHF
	10 mm	320	0 401 524	13,15 CHF
	10 mm	400	0 401 525	13,15 CHF
	10 mm	600	0 401 526	13,15 CHF
	10 mm	800	0 401 527	13,15 CHF
	10 mm	1000	0 401 528	13,15 CHF
	10 mm	1200	0 401 529	20,10 CHF
	15 mm	150	0 401 531	24,40 CHF
	15 mm	180	0 401 532	24,40 CHF
15 mm	240	0 401 533	24,40 CHF	
15 mm	320	0 401 534	17,05 CHF	
15 mm	400	0 401 535	17,05 CHF	
15 mm	600	0 401 536	17,05 CHF	

Bandes abrasives et supports Gesswein®

Les bandes abrasives avec les supports correspondants font partie de l'équipement de base de tous les professionnels. Les bandes abrasives sont tendues au moyen du ressort intégré et ne bougent pas d'un millimètre sur le support. Le support est en polypropylène antichoc et résiste aux utilisations les plus difficiles.

Dimensions	Grain	Quantité d'emballage	Réf.	Prix à p. de 1 lot
Bandes abrasives pour les support Gesswein®				
7 x 330 mm	120	10 pièces	0 401 460	17,80 CHF
	240	10 pièces	0 401 461	17,80 CHF
	320	10 pièces	0 401 462	17,80 CHF
	400	10 pièces	0 401 463	17,80 CHF
	600	10 pièces	0 401 464	17,80 CHF
13 x 420 mm	120	10 pièces	0 401 465	22,65 CHF
	240	10 pièces	0 401 466	22,65 CHF
	320	10 pièces	0 401 467	22,65 CHF
	400	10 pièces	0 401 426	22,65 CHF
	600	10 pièces	0 401 428	22,65 CHF
19 x 508 mm	120	10 pièces	0 401 468	25,30 CHF
	240	10 pièces	0 401 469	25,30 CHF
	320	10 pièces	0 401 470	25,30 CHF
	400	10 pièces	0 401 427	25,30 CHF
	600	10 pièces	0 401 429	25,30 CHF



Aucune confusion possible

Nous vous conseillons d'utiliser un support de différente couleur pour chaque grain afin d'éviter toute confusion.

Exemple :

K 120	Rouge
K 240	Bleu
K 320	Vert
K 400	Jaune
K 600	Noir

Accessoires / Pièces de rechange









Dimensions	Coloris	Réf.	Prix à p. de 1 pièce
Support pour bandes abrasives			
7 mm	rouge	0 401 439	7,55 CHF
	bleu	0 401 440	7,65 CHF
	vert	0 401 441	7,65 CHF
	jaune	0 401 442	7,65 CHF
	noir	0 401 443	7,65 CHF
13 mm	rouge	0 401 444	8,00 CHF
	bleu	0 401 445	8,00 CHF
	vert	0 401 446	8,00 CHF
	jaune	0 401 422	8,00 CHF
	noir	0 401 423	8,00 CHF
19 mm	rouge	0 401 447	10,90 CHF
	bleu	0 401 448	10,90 CHF
	vert	0 401 449	10,90 CHF
	jaune	0 401 424	11,50 CHF
	noir	0 401 425	11,50 CHF



2 Microsupports pour bandes abrasives et microbandes

Les supports pour bandes abrasives et bandes de microfinition sont l'outil idéal pour l'utilisation dans les secteurs du métal, du bois et de la bijouterie ainsi que dans tous les domaines de la superfinition. Le dispositif est doté de 3 zones de travail différentes (surface, pointe, rayon), ce qui en fait l'outil idéal pour la finition.

Le ressort intégré assure une bonne tension initiale et permet de changer facilement les bandes. Chaque support est livré avec une microbande abrasive. Les bandes de rechange en 8 grains différents sont disponibles en emballages de 10 pièces, 3 kits différents sont également proposés.



	Dimensions	Grain	Coloris	Réf.	Prix à p. de 1 pièce
Microsupports pour bandes abrasives et microbandes, 160 x 6 mm					
	160 x 6 mm	220 / 60 µm	noir	0 415 000	9,65 CHF
		270 / 50 µm	gris	0 415 001	9,65 CHF
		320 / 40 µm	rouge	0 415 002	9,65 CHF
		400 / 30 µm	vert	0 415 003	9,65 CHF
		600 / 15 µm	orange	0 415 004	9,65 CHF
		800 / 14 µm	jaune	0 415 005	9,65 CHF
		1000 / 12 µm	blanc	0 415 006	9,65 CHF
		1200 / 9 µm	bleu	0 415 007	9,65 CHF

Accessoires / Pièces de rechange

	Grain	Quantité d'emballage	Réf.	Prix à p. de 1 lot
Microbandes abrasives de rechange				
	220 / 60 µm	10 pièces	0 415 010	26,70 CHF
	270 / 50 µm	10 pièces	0 415 011	26,70 CHF
	320 / 40 µm	10 pièces	0 415 012	26,70 CHF
	400 / 30 µm	10 pièces	0 415 013	26,70 CHF
	600 / 15 µm	10 pièces	0 415 014	26,70 CHF
	800 / 14 µm	10 pièces	0 415 015	26,70 CHF
	1000 / 12 µm	10 pièces	0 415 016	26,70 CHF
	1200 / 9 µm	10 pièces	0 415 017	26,70 CHF

Microsupports pour bandes abrasives et microbandes

kit adapté



	Réf.	Prix à p. de 1 kit
Microsupports pour bandes abrasives et microbandes		
 <p>Contenu : 24 pièces, 4 supports avec bande abrasive (grain 220, 270, 320, 400), 16 bandes de rechange (4 x grain 220, 270, 320, 400)</p>	0 415 020	82,40 CHF
 <p>Contenu : 24 pièces, 4 supports avec bande abrasive (grain 600, 800, 1000, 1200), 16 bandes de rechange (4 x grain 600, 800, 1000, 1200)</p>	0 415 021	82,40 CHF
 <p>Contenu : 8 supports avec bande abrasive (grain 220, 270, 320, 400, 600, 800, 1000, 1200)</p>	0 415 022	65,30 CHF



2 Outils diamantés pour l'usinage à ultrasons

Liant galvanique

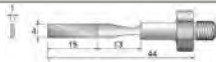
Outils diamantés, liant galvanique pour l'utilisation avec des systèmes d'ultrasons, de polissage et de rodage. Ces outils conviennent particulièrement à l'élimination des couches dures causées par les machines d'érosion, à l'ébavurage, au polissage et au rodage et sont idéaux pour les travaux délicats dans les angles, fentes et rainures difficiles d'accès. Grâce à des adaptateurs, convient pour tous les systèmes d'ultrasons, de polissage et de rodage.

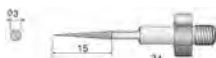
Zeichnung	Dimensions revêtement	Longueur	Grain	Filetage	Réf.	Prix à p. de 1 pièce
Outils diamantés pour l'usinage à ultrasons, liant galvanique						
Plate						
	4 x 1 x 15 mm	44 mm	200	M6/fin	0 006 450	77,10 CHF
		44 mm	320	M6/fin	0 006 451	77,10 CHF
		44 mm	600	M6/fin	0 006 452	77,10 CHF
		37 mm	200	M4	0 405 782	89,45 CHF
		37 mm	320	M4	0 405 794	89,45 CHF
		37 mm	600	M4	0 405 795	89,45 CHF
	5 x 1 x 40 mm	137 mm	320	M6/fin	0 006 454	90,15 CHF
Plate / coniques						
	4 x 0,4/0,8 x 15 mm	44 mm	200	M4	0 405 783	92,75 CHF
		44 mm	320	M4	0 405 815	92,95 CHF
		50 mm	200	M6/fin	0 006 456	77,10 CHF
		50 mm	320	M6/fin	0 006 457	77,10 CHF
		50 mm	600	M6/fin	0 006 458	77,10 CHF
Rond / pointu						
	Ø 3 x 15 mm	34 mm	200	M4	0 405 786	102,80 CHF
		34 mm	320	M4	0 405 787	102,80 CHF

Outils diamantés pour l'usinage à ultrasons

Liant métallique – fritté

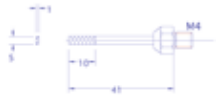
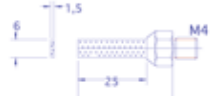
	Dimensions revêtement	Longueur	Grain	Filetage	Réf.	Prix à p. de 1 pièce
Outils diamantés pour l'usinage à ultrasons, liant métallique – fritté						
Plate						
	3 x 1 x 10 mm	41 mm	200	M4	0 405 839	132,75 CHF
		41 mm	320	M4	0 405 840	131,65 CHF
	5 x 1 x 10 mm	41 mm	200	M4	0 405 847	152,25 CHF
		41 mm	320	M4	0 405 848	152,25 CHF
	6 x 1,5 x 25 mm	34 mm	200	M4	0 405 796	157,45 CHF
		34 mm	320	M4	0 405 797	128,35 CHF

Rubis

Avec nos pierre rubis joke FD éprouvés de la page 237, vous vous construirez sans peine un outil d'usinage à ultrasons pour les travaux d'ébavurage les plus délicats.



Il suffit, pour cela, de fractionner tout simplement les pierres à la taille souhaitée et de les serrer dans le porte-outil correspondant (voir page 14).

Avec les rubis, vous travaillez très « doucement » et produisez cependant des arêtes vives. Profilage très facile avec des outils diamantés.

Où trouver ces articles ?

- Rubis joke FD page 237
- Porte-outils pages 14

Bâtons à polir en bois et en laiton

	Matière	Forme	Dimensions	Quantité d'emballage	Réf.	Prix à p. de 1 lot
Bâtons à polir en bois et en laiton						
	hêtre, dur	Ronds / cylindriques	Ø 3 x 40 mm	10 pièces	0 006 611	69,75 CHF
	laiton	Ronds / cylindriques	Ø 3 x 40 mm	5 pièces	0 006 614	54,07 CHF